

PIND-OP - KLASSISK, ALSIDIGT LOFT

Pind-Op pladerne består af en 9 mm gipskartonplade med affasede kanter på alle fire sider og 10 mm bærepinde på bagsiden, for skjult montage.

Pind-Op kræver ingen spartling og er efter montage direkte klar til malerbehandling. Pind-Op leveres som standard ubehandlet, men kan efter ordre leveres færdigmalet.

Pind-Op monteres altid i 1/2-forbandt på et træunderlag af afrettede forskallingsbrædder uden bomkanter. Underlaget skal have en anlægsflade på minimum 45 mm. Forskallingsens c/c afstand skal svare til bredden på den aktuelle Pind-Op.

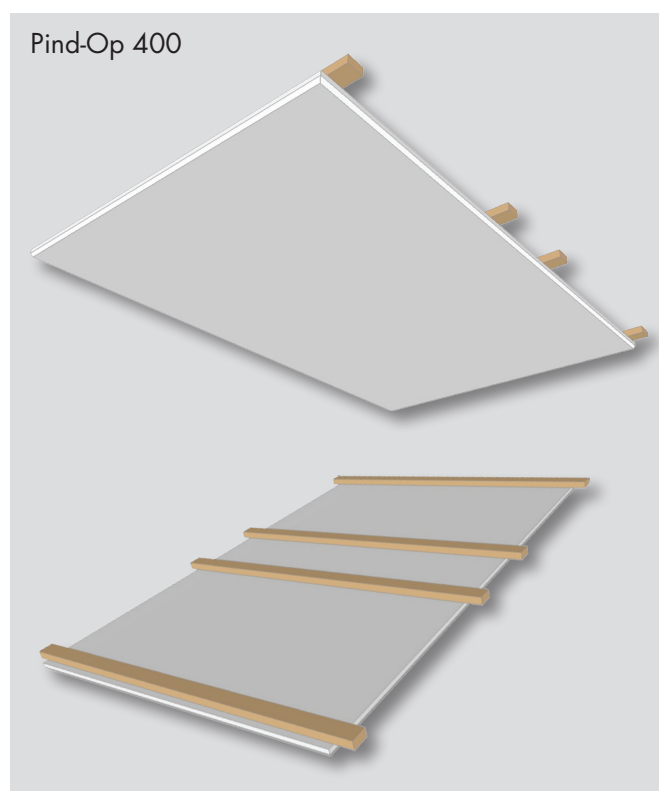
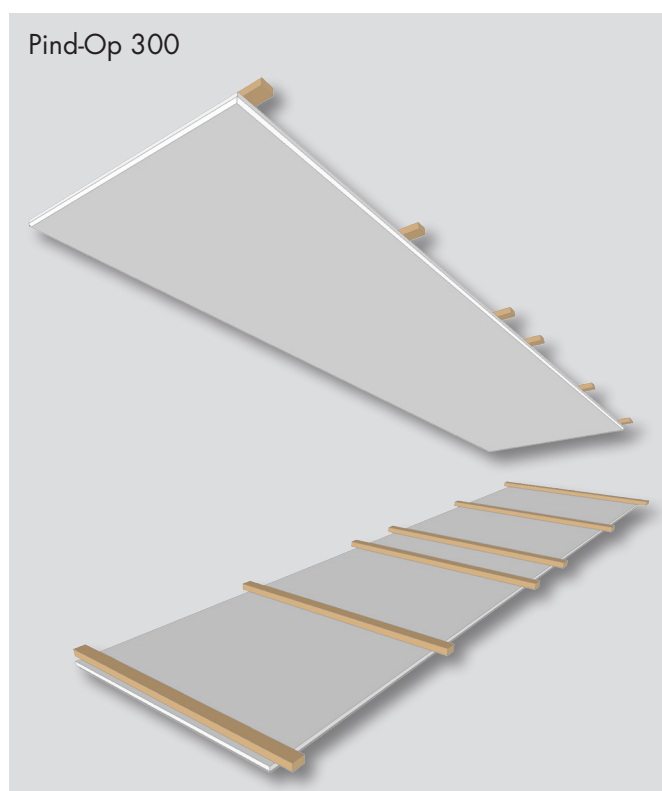

Type	Mål	M ² pr. stk.	Brandklasse
Pind-Op 300	300x1200x9	0,36	Klasse 1
Pind-Op 400	400x600x9	0,24	Klasse 1

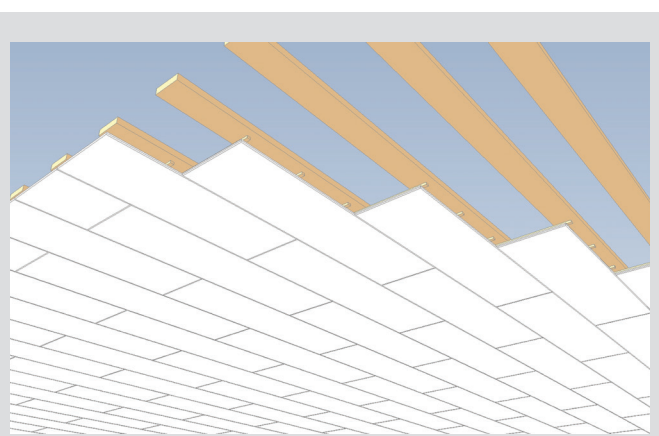

PIND-OP

ELEMENTER

Elementerne er fremstillet af Knauf Danogips plader. Overfladen leveres færdigbehandlet med vandbaseret hvid maling. På forsiden har elementerne affaset kant på alle fire sider. På bagsiden er monteret tværgående bærepinde. Elementerne findes i 2 formater; 400 x 600 mm og 300 x 1200 mm.

INDEKLIMA

Knauf Danoline akustiske beklædningslofter afgiver ikke støv, fibre eller dampe der er sundhedsskadelige.

FUGT

Knauf Danoline akustiske beklædningslofter påvirkes ikke af kortvarige fugtpåvirkninger eller af normalt forekommende luftfugtighed. Akustikbeklædninger bør ikke anvendes hvor hyppig eller vedvarende fugtighed over 70% RF vil forekomme.

VARME

Gipsplader må ikke udsættes for vedvarende temperaturer over 50°C, idet deres styrke da kan svækkes.

VÆGT

Ca. 8,8 kg/m²

BRAND

Knauf Danoline beklædningslofter er MK-godkendt som klasse 1-beklædning.

DAMPSPÆRRE

Skal der anvendes damspærre, kan den enten placeres under spær/bjælker eller under forskallingen. Samlingerne sikres med tape.

ARMATURER ETC.

Lette armaturer, skilte og lignende kan fastgøres direkte i loftet. Store og tunge armaturer fastgøres i underlaget.

INSTALLATIONER

Installationer i loftet skal fastgøres til underlaget og udføres før loftet monteres.

PRODUKTMÅL

Alle ubenævnte mål er i mm.

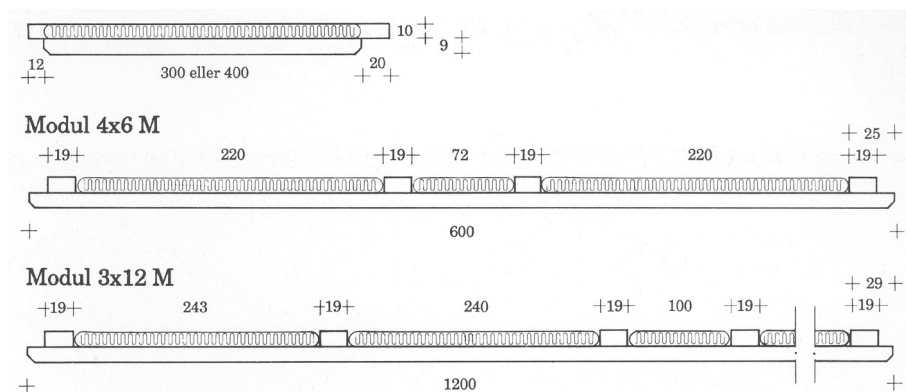

MONTAGE

Pind-Op monteres altid i 1/2-forbandt på langs af underlaget, der skal være afrettet og plant.

Pind-Op med færdigmalet overflade skal behandles med omhu. Undgå ridser og fingermærker.

UNDERLAG

Underlaget udføres af 25 x 100 mm afrettet forskalling. Anden forskalling med anlægsflade på min 45 mm kan anvendes.

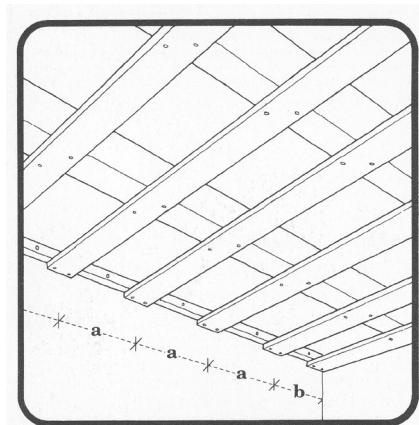

Største spærafstand for 25 x 100 mm forskalling er 1000 mm.

Forskallingen opsættes med c/c-afstand lig med Pind-Op-breddens 300 mm eller 400 mm. Desuden opsættes forskalling langs væggene i loftets længderetning.

INDELING

Ved inddeling fra midten af loftet vil tilpasninger ude ved væggene få samme bredde.

FØRSTE RÆKKE

Start med midterrækken - eller evt. med rækken langs den ene side. Sæt første række op efter snor eller retholdt, så den sidder helt lige. Det er vigtigt, fordi den første række bestemmer retningen af de følgende rækker.

KNAUF DANOLINE

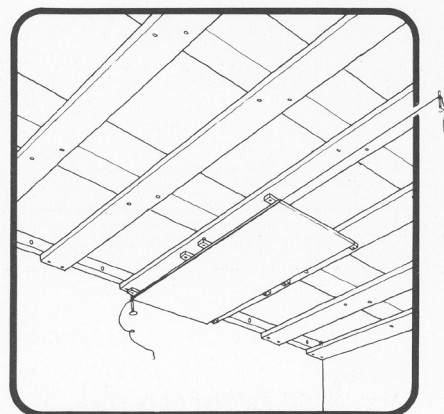

Søm i begge sider gennem enden af alle bærepindene. Brug 14/25 søm.

FØLGENDE RÆKKER

Pind-Op monteres altid i 1/2-forbandt.

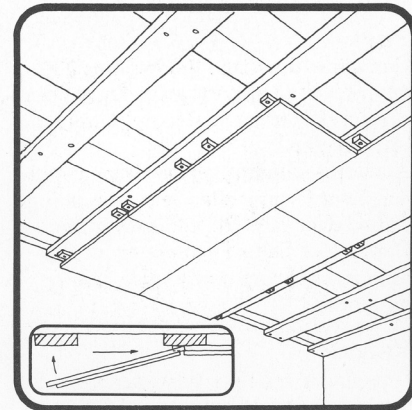

Bærepindenes korte ende stikkes ind over de Pind-Op'er, der allerede er sat op og der sømmes gennem alle de lange ender.

TILPASNING

Ved tilpasning af bredden bruges altid fintandet sav. Ved tilpasning af længden bruges enten fintandet sav eller stanleykniv. Sav eller skær altid fra den behandlede side.

UDFYLDNING

Skæres en bærepind væk ved tilpasning af længden, kan det være nødvendigt med en 10 mm udfyldning.

Ved vægttilslutning sømmes gennem Pind-Op-overfladen så tæt på væggen som muligt. Brug 25/50 galvaniserede søm.

RENGØRING OG VEDLIGEHOLDELSE

Rengøring kan udføres med en svag sulfoopløsning i en hårdt opvredet klud eller svamp. Der må ikke gnides for hårdt, idet elementernes malingbehandling ellers kan ændre glans. Genbehandling udføres med loftmaling. Der benyttes en fin mohairrulle eller pensel.

Akustikelementerne må ikke sprøjtemales, idet de akustiske egenskaber da kan forringes.