



# ALFIX<sup>®</sup>

Ansvarlig styrke

## Plane underlag

### Støbning og spartling med PlaneMix<sup>®</sup>

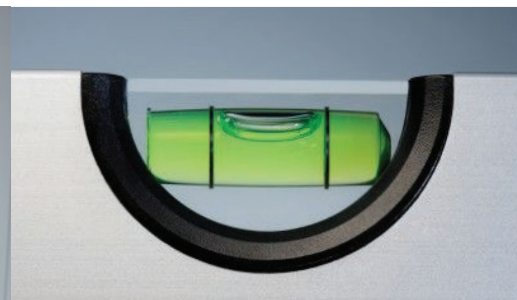

# Introduktion

## Kvalitet i flere solide lag

Alfix har siden 1963 produceret produkter til opsætning, lægning, fugning og pleje af fliser. I 2001 blev sortimentet udvidet til også at omfatte spartelmasser under brandet PlaneMix®.

For brugeren betyder det, at der kan anvendes Alfix produkter til flere faser i gulvopbygningen, hvor spartling indgår som en naturlig del af flisearbejdet eller sammen med en anden belægning som f.eks. vinyl eller træ.

## Fokus på miljø og brugervenlighed

Både myndigheder og forbrugere har i de seneste år sat betydelig fokus på miljøspørgsmål.

Det gælder også spartelmassers egen emission, som bl.a. har ført til nye metoder inden for EU-klassificering.

Emissionstest gennemføres bl.a. efter krav defineret af GEV, Gemeinschaft Emissionskontrollierte Verlegestoffe.

Da Alfix's spartelprodukter blev udviklet var det fra starten et af de væsentligste kriterier, at værdierne for egen emission skulle opfylde de strengeste krav, hvilket vil sige EMICODE EC 1 PLUS R med betegnelsen "meget ringe emission". Det er lykkedes med alle spartelprodukterne, Alfix PlaneMix og Alfix PlaneMixPrimer, som derfor hører blandt de mest miljø- og brugervenlige produkter på markedet.

Alfix spartelmasser er CE mærkede i henhold til DS/EN 13813 med tilhørende ydeevnedeklarationer

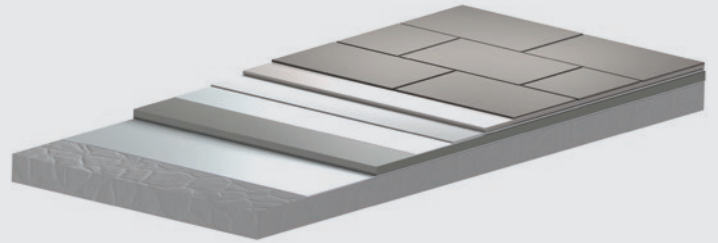

### Godkendelser

Alfix PlaneMix 80:  
**MK 7.21/1700**

# Anvendelse

## Indendørs og udendørs

Alfix PlaneMix spartelmasser anvendes hovedsageligt indendørs, men der findes også produkter til udendørs anvendelse.

Produkterne bruges primært på undergulve, hvor der er behov for udstøbning, afretning og planering og afsluttes normalt med en topbelægning af keramiske fliser eller andre typer af gulvbelægning.

Typiske anvendelse er i boliger, kontorer, skoler, indkøbscentre samt i lettere industri og lignende.



*Fordeling af spartelmasse*



*Spartling på træbjælkelag*



*Udendørs anvendelse, f.eks. terrasse eller carport*

### Bemærk!

Til oplæring i arbejdsudførelse og de forskellige anvendelser tilbyder Alfix professionelle kurser for forhandlere, håndværkere og fagskoler. For nærmere oplysninger, kontakt vores Service-tekniske afdeling.

# Indendørs spartling

## Underlagstyper:

### Beton med mindre ujævnheder

Eksisterende beton.

Overfladestyrke  $\geq 1 \text{ N/mm}^2$ .

Afretning i lagtykkelser fra 1 mm udføres med Alfix PlaneMix 10 eller PlaneMix 20.

Primning udføres med Alfix PlaneMixPrimer, fortyndet med vand 1:3.

### Beton med større ujævnheder

Ru/ujævn beton med eller uden opbygning af fald. Overfladestyrke  $\geq 1 \text{ N/mm}^2$ .

Afretning i lagtykkelser fra 2 mm udføres med Alfix PlaneMix 20, PlaneMix 30, PlaneMix 50 eller fra 5 mm ved PlaneMix 60.

Primning udføres med Alfix PlaneMixPrimer, fortyndet med vand 1:3.

### Træbaserede underlag

Formstabile underlag af f.eks. krydsfiner, eller spånplader.

Afretning i lagtykkelser fra 5 mm udføres med Alfix PlaneMix 20, PlaneMix 50 eller PlaneMix 60.

Afretning som underlag for fliser udføres i min. 10 mm lagtykkelse. Bjælkeafstand max. CC 600 mm. Primning udføres med Alfix PlaneMixPrimer, uforyndet.

Underlag af f.eks. parket eller bræddegulv.

Afretning i lagtykkelser fra 5 mm udføres med Alfix PlaneMix 20, PlaneMix 50 eller PlaneMix 60.

Afretning som underlag for fliser udføres i min. 10 mm lagtykkelse. Bjælkeafstand max. CC 600 mm.

Alfix spartelmasser kan tilsættes Alfix PlaneMixBinder for at opnå højere fleksibilitet og deformationsevne på ustabile eller kritiske underlag.

Primning udføres med Alfix PlaneMixPrimer, uforyndet.

Svummelag udføres med 1 del Alfix PlaneMixPrimer og 2 dele PlaneMix pulver.

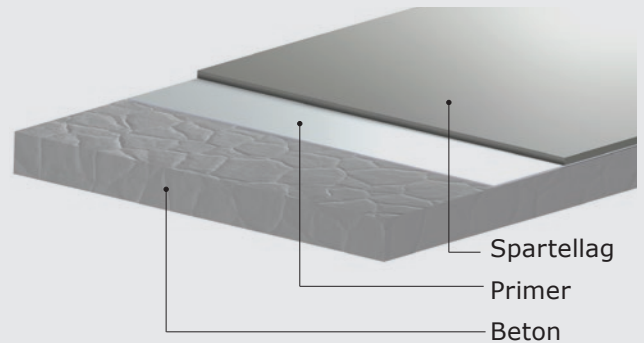

Beton med mindre ujævnheder, f.eks. afretningslag

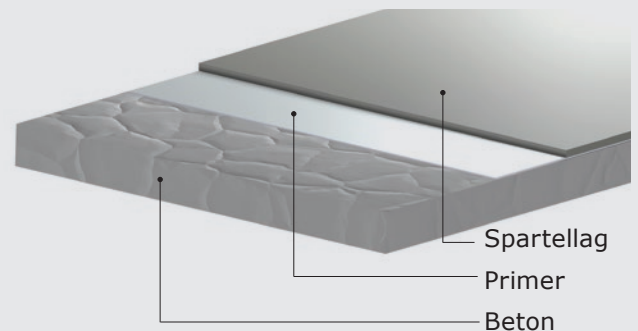

Beton med større ujævnheder, f.eks. grovbeton

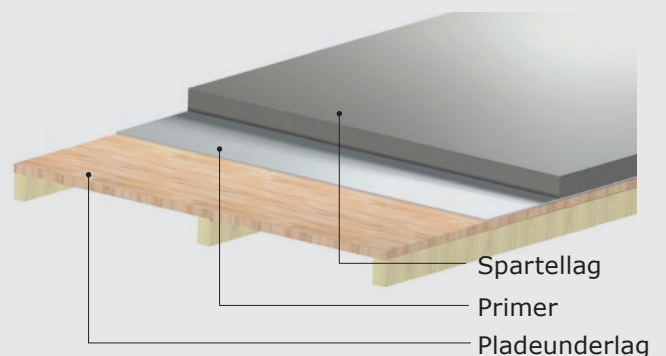

Træbaseret pladeunderlag, f.eks. krydsfinér

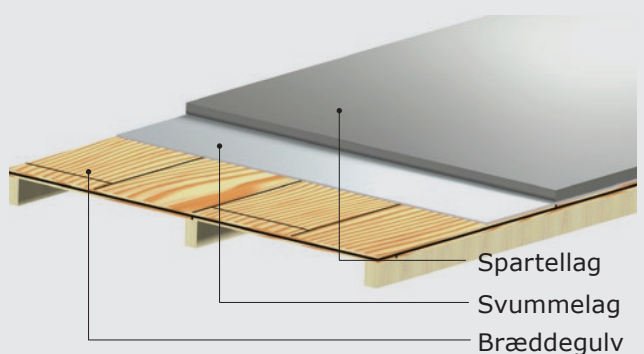

Træbaseret underlag, f.eks. parket eller bræddegulv

# Indendørs spartling

## Underlagstyper:

### Eksisterende terrazzo/fliser/vinyl/maling/tætningsmasse

Til spartling i lagtykkelser fra 2 mm anvendes Alfix PlaneMix 20, og til opretning i lagtykkelser fra 5 mm anvendes PlaneMix 50.

Svummelag udføres med 1 del Alfix PlaneMixPrimer og 2 dele PlaneMix pulver.

Til støbning i lagtykkelser fra 20 mm kan anvendes Alfix PlaneMix 100.

Til spartling i vådrum, hvor der er udført tætningslag af Alfix 2K Tætningsmasse, anvendes Alfix PlaneMix 25 exterior direkte på tætningslaget uden forudgående primning.

### Betonunderlag med elvarme

Gulvvarmeopbygning i tynde lag med elvarmemåtter eller -kabler, der fastgøres omhyggeligt til undergulvet.

Spartling udføres med Alfix PlaneMix 20, PlaneMix 50 eller Alfix PlaneMix 60.

Elvarmemåtter/-kabler overdækkes med min. 5 mm spartelmasse.

I vådrum skal der efterfølgende påføres en vådrumsmembran.

### Betonunderlag med vandbårne varmeslanger

Gulvvarmeopbygning med varmeslanger fastgøres omhyggeligt til armeringsnet, f.eks. Rionet nr. 4015 Ø4 mm mask. 150 mm.

Betonafretningslagets tykkelse skal være min. 45 mm målt over varmerør.

Spartling udføres med Alfix PlaneMix 20, PlaneMix 50 eller Alfix PlaneMix 60.

I vådrum skal der efterfølgende påføres en vådrumsmembran.

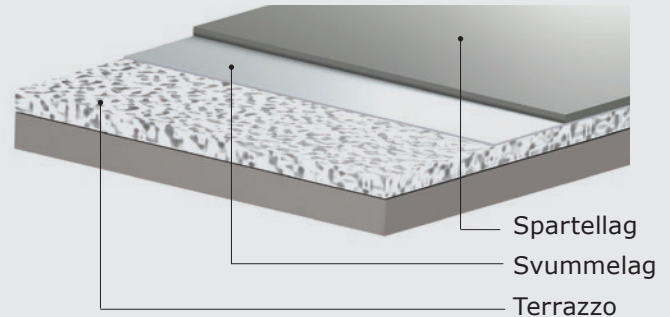

*Spartling på eksisterende terrazzo*

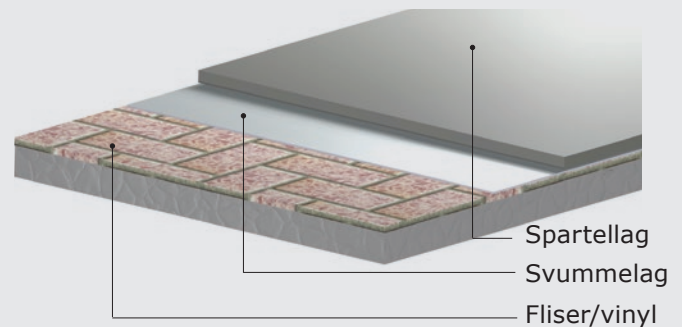

*Spartling på eksisterende fliser/vinyl*

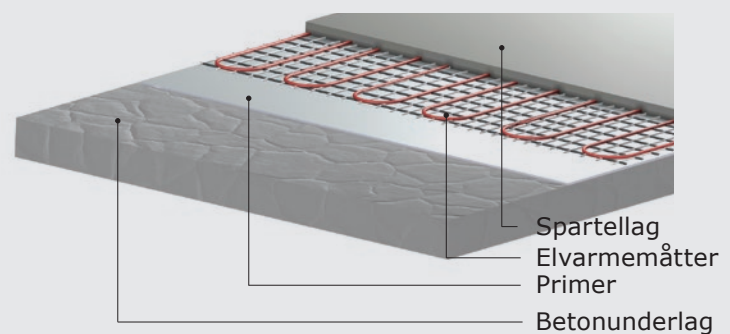

*Spartling på betonunderlag med elvarmemåtter/kabler*

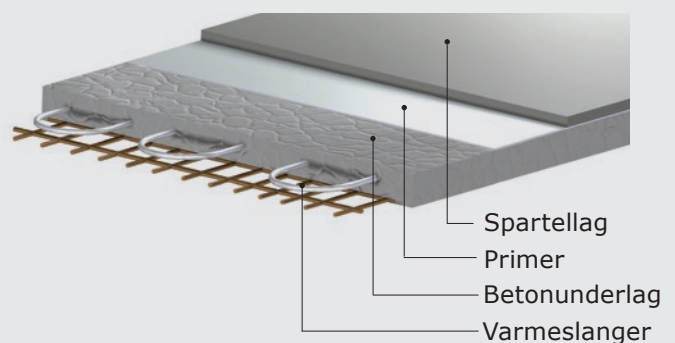

*Spartling på betonunderlag med vandbårne varmeslanger*

# Faldopbygning på betonunderlag

## Generelt

Gulve i vådrum skal have fald mod gulv afløb. Fald i bruseområder skal være mellem 1 og 2%, svarende til 1-2 cm pr. meter. Under badekar og fast inventar dog mindst 2%. I større vådrum kan faldet reduceres i de dele af rummet, der ikke jævnligt udsættes for vandpåvirkning.

Alle nedenstående eksempler på praktisk udførelse kan som minimum belastes med gangtrafik indenfor samme dag.

## Fald mod af gulv afløb op til 1%

Til opbygning af gulve i større vådrum, eller ved opbygning af fald på eksisterende gulve kan anvendes Alfix PlaneMix 50, selvudflydende spartelmasse eller PlaneMix 60 selvudjævnende spartelmasse.

## Fald mod gulv afløb op til 2%

Til opbygning af gulve med énsidigt fald, f.eks. design afløb eller til fald under badekar, kan anvendes Alfix PlaneMix 60, selvudflydende fiberforstærket afretningsmasse.

## Fald mod gulv afløb større end 2%

Til støbning, afretning eller reparation af undergulve og samtidig opbygning af fald, kan anvendes Alfix PlaneMix 80, hurtighærdende og -tørrende støbmasse, eller Alfix PlaneMix 100, hurtighærdende støbmasse.

## Grov opretning/støbning på beton – "LetMix"

Til hurtig støbning i lagtykkelser fra 30-150 mm, med eller uden fald, kan anvendes Alfix PlaneMix 50 med tilsætning af 32 liter Leca, størrelse Ø2-4 mm pr. 20 kg spartelmasse. Overfladen spartles efterfølgende med 5-10 mm Alfix PlaneMix 50.

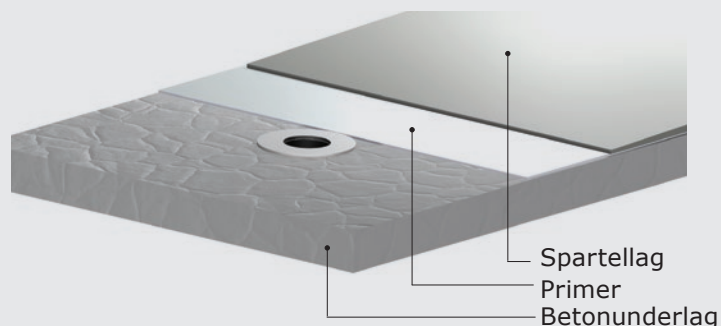

Eks. på fald mod traditionelt afløb på op til 1%

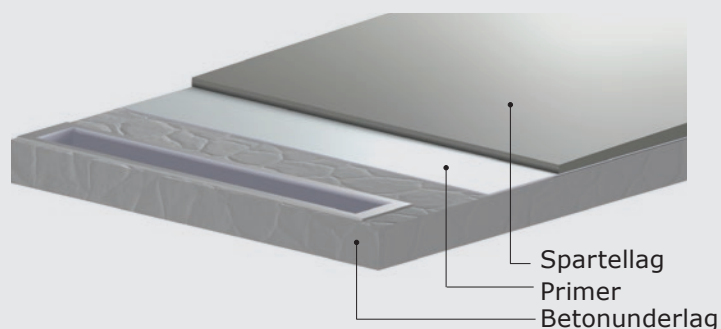

Eks. på fald mod design afløb op til 2%

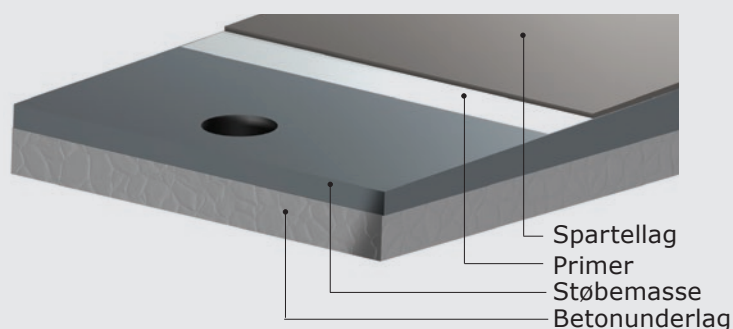

Eks. på fald mod afløb på mere end 2%

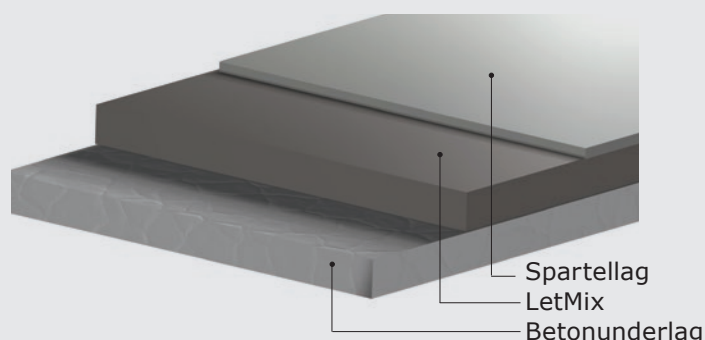

Eks. på grov støbning op til 150 mm med LetMix

# Støbning på træbjælkelag

## Støbning på krydsfinér

Betongulv på eksisterende træbjælkegulv kan udføres med eller uden gulvvarme i en byggehøjde på min. 45 mm, ved et areal på max. 6 m<sup>2</sup>.

Konstruktionen med Alfix produkter er MK-godkendt efter eksempler i SBi anvisning 252. MK-godkendelse: MK nr. 21/1700.

Henvisning:

Tema - Betongulv på eksisterende træbjælkelag med eller uden gulvvarme.

Gulvet er udført som afretningslag på konstruktionskrydsfinér, lagt på et træbjælkelag. Til sikring af vandtæthed er der udført godkendt vådrumssystem og flisebelægning på hele gulvet.

## Støbning på Lewis svalehaleplader

Ved opbygning på træbjælkelag med svalehaleplader foretages monteringen i henhold til leverandørens anvisninger.

Til støbning anvendes 20 kg PlaneMix 50 blandet med 16 liter Leca, Ø2-4 mm, der giver en betonstyrke på 25 N/mm<sup>2</sup>. Støbelaget udlægges i følge leverandørens anvisninger direkte på pladerne i en tykkelse på mindst 34 mm over bølgetoppen.

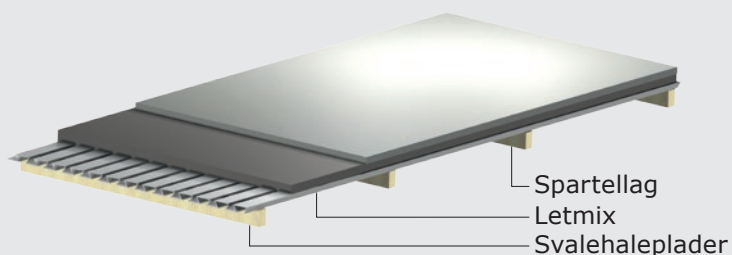
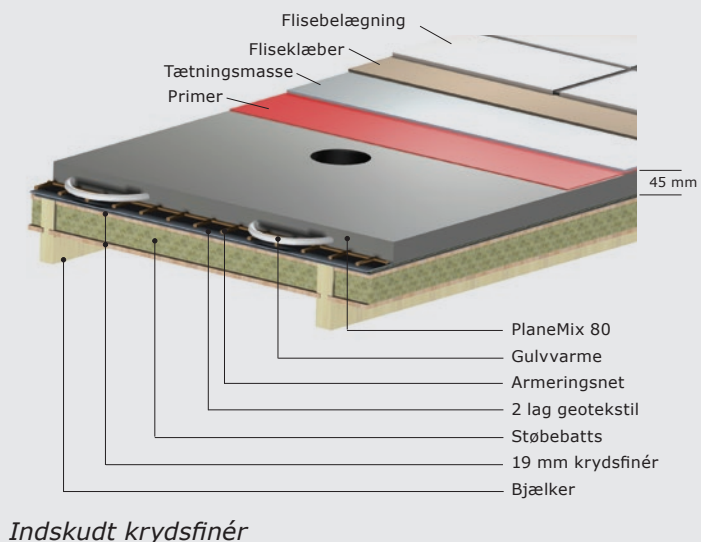
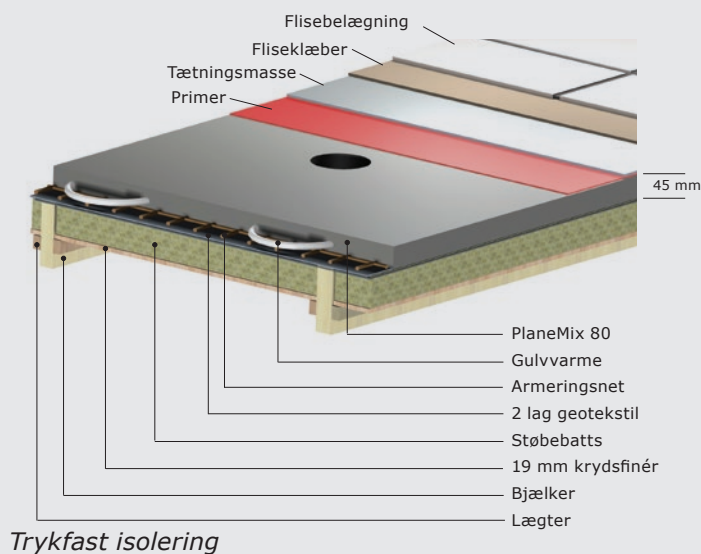

Støbning med PlaneMix 50 og 20 liter Leca (LetMix) på svalehaleplade

# Udendørs støbning og spartling

## Generelt

Fundament og underlag udføres, så opstigende fugt forhindres. Fundamentene skal føres til fast og frostfri dybde. Betonen skal være egnet til udendørs brug.

Overfladestyrke på betonen skal være min. 1,2 N/mm<sup>2</sup> (min. 1 måned).

Betonoverfladen skal være rengjort og skal have et fald på min. 1-2 % mod afløb eller terræn, så overfladen altid er afvandet.

Spartling udføres med PlaneMix 25 Exterior i lagtykkelser fra 2-25 mm.

Støbning og afretning samt faldopbygning udføres med Alfix PlaneMix 100 eller PlaneMix S40.

## Bemærk!

Der skal altid afsluttes med en topbelægning ved udendørs spartling, f.eks. med keramiske fliser.

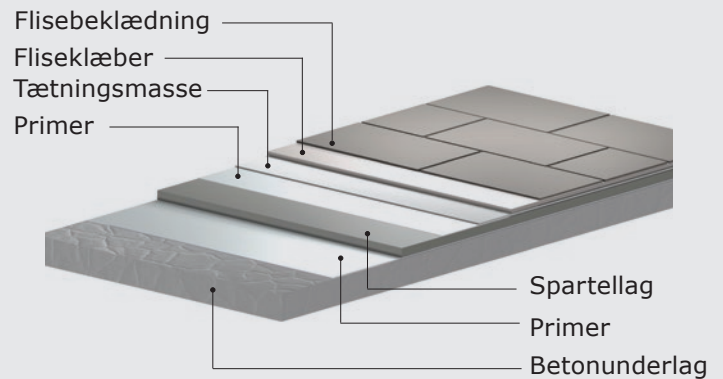

*Udendørs spartling på betonunderlag*



*Alfix tilbyder PlaneMix® til enhver  
type gulvopgave indendørs såvel som  
udendørs*



# Forberedelse til støbning

## Opmåling og forberedelse

Markér eventuelt højderygge og fordybninger. Ved afretning i større lag kan højder markeres ved f.eks. at spænde snore fra hjørne til hjørne. Alternativt kan anvendes kotemål, stålsøm, niveaulærer med passende afstand, laser eller vandnivellering.

Vær opmærksom på indstøbte installationer. Spartlingen bør så vidt muligt udføres i én arbejdsgang, da det altid giver det bedste resultat.

## Svumning

Til støbning med fastforankring kostes/svummes overfladen med Alfix PlaneMixPrimer tilsat Alfix PlaneMix pulver i forholdet 1:2. Blandingen kostes grundig ind i overfladen. Svummelaget må ikke tørre inden støbningen.

Hvis støbning udføres i flere lag, skal der svummes før hvert nyt lag.

Forbrug: 0,1 - 0,2 liter/m<sup>2</sup>.



Afretning



Markering med kotemål

# Forberedelse til spartling

## Generelt

Konstruktionen skal være bæredygtig, og der skal kunne opnås en fast forankring til underlaget. Overfladen skal kontrolleres for dårligt eller løst siddende mørtel- eller limrester, som skal hugges bort.

Revner og lunger udbedres med Alfix PlaneMix S8 rapid eller Alfix PlaneMix S12 rapid.

Eventuel cementslam og svage områder slibes bort, og der afsluttes med en grundig støvsugning. Afrensning af fedt, voks og sæberester foretages med Alfix Grundrens, eventuelt med efterfølgende slibning af gulvet.

Underlaget skal være tørt før primning må udføres. Eventuel gulvvarme skal være lukket.

## Primning – svumning

For at sikre god vedhæftning og for at regulere underlagets sugsevne, skal der **altid** primes eller svummes.

På alle sugende underlag, som f.eks. beton, fortyndes Alfix PlaneMixPrimer med rent vand i forholdet 1:3. Primeren koster grundigt ned i overfladen, uden at der dannes søer. På stærkt sugende underlag kan det være nødvendigt med ekstra primning.

På træunderlag anvendes Alfix PlaneMixPrimer, ufortyndet.

Ved tætte, ikke sugende underlag, som f.eks. keramiske fliser koster/svummes overfladen med Alfix PlaneMixPrimer tilsat Alfix PlaneMix pulver i forholdet 1:2. Blandingen koster grundigt ind i overfladen og skal tørre inden spartling.

Hvis spartling udføres i flere lag, skal der primes/svummes før hvert nyt lag.  
Forbrug: 0,1 - 0,2 liter/m<sup>2</sup>.

## Afgrænsning

Kontrollér at alle overflader er tætte, da spartelmassen ellers vil løbe ned i revner eller åbninger. Anvend elastisk fugemasse til tætning langs vægge, sokler og lignende.

Større arealer inddeles i baner med selvklæbende kantbånd, der også med fordel kan anvendes i døråbninger, omkring afløb m.v.

Eksisterende feltopdelinger og støbeskel i underlaget skal respekteres. Spartelmassen må ikke få vedhæftning til vægge. Ved lagtykkelser større end ca. 5 mm monteres selvklæbende kantbånd.



Revner og lunger udbedres



Primning af gulv



Svumning af gulv



Afgrænsning med kantbånd



Montering af selvklæbende vægkantbånd

# Udstøbning og spartling

## Udlægning – støbemasse

Støbemassen udlægges "vådt i vådt" på det svummede underlag og fordeles jævnt. Efter komprimering afrettes overfladen og den pudses sammen. Udlægning, sammenpudsning og evt. glitning skal udføres i én fortløbende arbejdsgang.

Tilsæt ikke ekstra vand til støbemasse, der er begyndt at afbinde.

Undgå at arbejde i områder med direkte solindfald eller høje temperaturer.

Anvendelsestid: Efter oprøring ca. 60 minutter ved +20°C.

Belastning: Gangtrafik efter ca. 3 timer ved +20°C.  
Forbrug: Ca. 1,7 kg/m<sup>2</sup> pr. mm's lagtykkelse.

## Udlægning – spartelmasse

Spartelmassen hældes eller pumpes ud på underlaget og fordeles med en tandspartel, så den flyder sammen til en jævn og plan overflade. Anvend eventuelt pigrulle for et endnu bedre resultat.

Tilsæt ikke ekstra vand til spartelmasse, der er begyndt at afbinde. Undgå at arbejde i områder med direkte solindfald eller høje temperaturer.

Anvendelsestid: Efter oprøring 15-50 minutter ved +20°C afhængig af produkttype.

Belastning: Gangtrafik efter 1-4 timer ved 20°C afhængig af produkttype.

Forbrug: 1,1-1,7 kg/m<sup>2</sup> pr. mm's lagtykkelse afhængig af produkttype.



*Støbemasse fordeles jævnt*



*Støbemasse glattes ud med spartel*



*Udhældning af spartelmasse*

# Faldopbygning

## Generelt

Gulve, som udsættes for jævnlig vandpåvirkning f.eks. i forbindelse med brusebad, skal have fald mod gulvafløb. Fald mod gulvafløb skal være 1-2%. Under badekar dog mindst 2%.

## Fald op til 1% med selvudflydende spartelmasse

Ved opbygning af plant gulv f. eks. i større vådrum eller ved opbygning af fald på eksisterende gulve kan anvendes Alfix PlaneMix 50, der er velegnet til fald op til 1%.

## Fald op til 2% med selvudflydende spartelmasse

Ved anvendelse af vægnære gulvafløb opbygges gulvet med ensidigt fald eller til fald under badekar med Alfix PlaneMix 60, der er velegnet til opbygning af fald op til 2%.

## Fald op til 2% eller mere med støbemasse eller standfast spartelmasse

Til støbning, afretning eller reparation af undergulve samt opbygning af fald kan anvendes Alfix PlaneMix 80, PlaneMix 100, Alfix PlaneMix S40 eller Alfix PlaneMix S12 rapid.

## "Letmix" og svalehaleplader

Til lagtykkelser mellem 30-150 mm, der indgår som del af en bærende konstruktion anvendes Alfix PlaneMix 50.

Opblanding foretages med 3,2-3,6 liter rent, koldt vand pr. 20 kg pose. Når spartelmassen er blandet til en homogen masse tilsættes 16 liter Leca Ø2-4 mm til hver 20 kg Alfix PlaneMix 50. LetMix blandes til en homogen masse, hvorefter den udlægges. Når lagtykkelsen er opnået, trykkes/glittes LetMix så overfladen bliver fast.

Henvisning: Produktinfo for Tilbehør til Alfix Spartelmasse.



Faldopbygning ved traditionelt gulvafløb



Faldopbygning ved designerafløb



Opbygning af fald med støbemasse



"LetMix" og svalehaleplader

# Spartling udendørs

Som forbehandling primes overfladen 1 gang med Alfix PlaneMixPrimer fortyndet med vand 1:6. Forbrug: Ca. 0,05 liter/m<sup>2</sup>.

Der spartles med Alfix PlaneMix 25 Exterior. Ved lagtykkelse over 25 mm tilsættes op til 20% ovntørret kvartssand (0,5 – 2,0 mm). Forbrug: Ca. 1,7 kg/m<sup>2</sup> pr. mm lagtykkelse.

Efter ca. 3 timer, når spartelmassen er gangbar, beskyttes overfladen mod udtørring med Alfix PlaneMixPrimer, fortyndet med vand 1:6. Forbrug: Ca. 0,05 liter/m<sup>2</sup>

Ved beklædning med keramiske fliser udføres vandtætning med Alfix 2K Tætningsmasse. Fliserne monteres med cementbaseret fleksibel fliseklæber Alfix ProFix eller Alfix CombiQuickFix efter buttering/floating metoden.

## Bemærk!

Der skal altid afsluttes med en topbelægning ved udendørs spartling, f.eks. med keramiske fliser.



*Udhældning af selvudflydende spartelmasse*



*Fordeling med tandspartel*



*Montering af fliser*



*Det færdige resultat*

# Udlægning med spartelpumpe

## Udlægning med spartelpumpe

Alfix PlaneMix 10, PlaneMix 20, PlaneMix 25 Exterior, PlaneMix 30, PlaneMix 50 og PlaneMix 60 kan udlægges med pumpeudstyr. Det kan f. eks. være ønskeligt i forbindelse med etagebyggeri eller andre steder, hvor der pumpes over store afstande.

## Flydemål

For at sikre optimale forarbejdnings- og flydeegenskaber er det vigtigt, at vanddoseringen er korrekt. Flydeemålet kan let kontrolleres med Alfix CEN-ring.

For høj vandtilsætning vil medføre risiko for separation og for cementslam på den færdige overflade.



*Udlægning med spartelpumpe*



*Fordeling af spartelmassen*

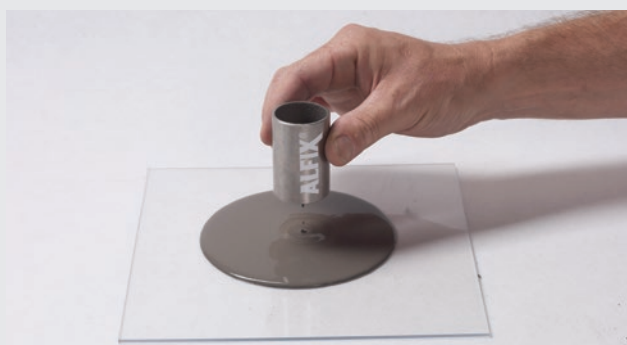

*Kontrol af flydemål*

# Topbelægning

## Generelt

Fliselægning: Kan normalt udføres efter 12-24 timer med en Alfix fliseklæber.

Til regulering af overfladens sugsevne kan der primes med Alfix PlaneMixPrimer og vand, i forholdet fortyndet med vand op til 1:6.

Vandtætning: Kan i våde rum udføres efter 1-7 døgn med en Alfix Tætningsmasse.

Overfladen primes med Alfix VådrumsPrimer og vand, i forholdet 1:6.

## Slibning

Der skal altid udføres slibning inden montering af f.eks. tæpper, vinyl, linoleum og epoxy.

Følg altid producentens anvisninger.

### Bemærk!

Såfremt belægning udføres på et senere tidspunkt, anbefales det at prime overfladen for at undgå hurtig udtørring.



*Flisemontering i Alfix fliseklæber*



*Montering af vinyl*



# Produktguide

Støbe- og gulvpartelmasser												
	PlaneMix S8 rapid	PlaneMix S12 rapid	PlaneMix 10	PlaneMix 20	PlaneMix 25 exterior	PlaneMix 30	PlaneMix 50	PlaneMix 60	PlaneMix 80	PlaneMix 80 cement	PlaneMix 100	PlaneMix S40
Lagtykkelser (mm)	0-8	1-12	1-10	1-20	2-25	2-30	2-50	5-60	20-80	20-80	20-100	5-40
Emicode	EC 1 PLUS R											
Arbejdstemperatur (°C)	+5 - +25	+5 - +25	+10 - +25									
Forbrug (kg/m <sup>2</sup> pr. mm lagtykkelse)	1,1	1,3	1,4	1,6	1,7	1,7	1,7	1,7	1,7	ca. 0,35	1,7	2,0
Flydeevne (EN-12706, mm)	Standfast	Standfast	155-165	150-155	115-125	135-145	125-135	100-110	Jordfugtig	Jordfugtig	Jordfugtig	Jordfugtig
Anvendelsestid (ca. minutter)	40	20	30	20-30	20-30	20-30	20-30	15-30	45	60-120	60	60-120
Gangbar efter (ca. timer)	1	1	2	2-3	3	2-4	3	3	3	4-5	3	24
Belægningsklar (min. timer)	2	2	24	12	24	3-7 døgn	24	24	4	5-6	24	2-3 døgn
Fuldt belastbar efter (døgn)	7	7	7	7	7	28	7	7	7	7	7	7
Trykstyrke (N/mm <sup>2</sup> )	20-30	25-35	35-45	35-55	25-35	25-30	40-50	30-40	30-40	30-40	25-35	≥ 40
Kan tilsættes sand	Ja	Ja	Ja	Ja	Ja	Ja	Ja	Ja	Ja	Blandes med sand 1:4	Ja	-
Indendørs anvendelse	Undergulve af beton med max. fugtighed på 90% RF og sammenhængsstyrken skal være mindst 1 N/mm <sup>2</sup>	●	●	●	●	●	●	●	●	●	●	●
	Gips, anhydrit med max. 0,5% restfugt	●	●	●	●	●	●	●	●			
	Keramiske fliser, terrazzo, træ	●	●	●	●	●	●	●	●	●	●	
	Trækonstruktioner, MK godkendt, opbygget på træbjælkelag									●	●	
Udendørs anvendelse					●						●	●

Produktguiden er vejledende. I tvivlstilfælde kontakt vores Servicetekniske afdeling.

# Produktoversigt

## Forbehandling

**PlaneMixPrimer** anvendes til forbehandling af forskellige typer underlag i forbindelse med spartling.

**PlaneMixBinder** Til oprøring i Alfix spartelmasser for at opnå højere fleksibilitet og deformationsevne på ustabile eller kritiske underlag.



## Spartling

### PlaneMix S8 rapid og PlaneMix S12 rapid.

Standfast spartelmasse til finspartling og udbedring af revner, huller, opretning af lunger mv. Kan anvendes på de fleste typer faste underlag, f.eks. beton, keramik og træ.

**PlaneMix 10** er en selvsnivellerende gulvspartelmasse. Til finspartling og planering af undergulve af f.eks. beton.

**PlaneMix 20** er en selvsnivellerende gulvspartelmasse. Til finspartling og planering af undergulve af f.eks. beton.

**PlaneMix 25 Exterior** er selvudflydende vand- og frostbestandig afretningsmasse.

**PlaneMix 30** er en selvsnivellerende gulvspartelmasse. Til finspartling og planering af undergulve af f.eks. beton.

**PlaneMix 50 og 60** er selvudflydende gulvspartelmasser til afretning, faldopbygning og planering.

## Støbning

**PlaneMix 80** er en hurtighærdende støbemasse til opbygning af gulve.

**PlaneMix 80 Cement** er hurtigcement til støbning af gulve og opbygning af vådrumsgulve på træbjælkelag, råbeton eller terrazzo.

**PlaneMix 100** er en hurtighærdende vandbestandig støbemasse til opbygning af gulve.

**PlaneMix S40** er en bassin- og betonreparationspuds til reparation af vægge og gulve af alle typer beton

## LetMix

Opretning/støbning – til bærende konstruktioner:  
20 kg PlaneMix 50 og 16 liter Leca Ø2-4 eller  
20 kg PlaneMix 50 og 32 liter Leca Ø2-4.



## Tilbehør

### Alfix GulvKantbånd

Til afgrænsning og opdeling af gulvflader samt til begrænsning ved døråbninger m.v., anvendes kantbånd i form af selvklæbende polyetherskumlister med dækfolie.

Dimension: 15 x 15 mm.

Dimension: 30 x 30 mm.

Længde: 2 m.

### Alfix VægKantbånd

Til forebyggelse mod vedhæftning til vægge m.v., anvendes kantbånd i form af selvklæbende polyetherskumlister med dækfolie.

Anvendes ved lagtykkelser større end ca. 5 mm.

Dimension: 3 x 40 mm.

Længde: 25 m.

### Alfix Kotemål

Til spartling af plane gulve i korrekt højde.

Kotemål placeres med indbyrdes afstand på 1,0 - 1,5 m.

Kotehøjde: max 70 mm.

### Alfix Metalnet

Punktsvejst stålnet til indstøbning i spartelmasse. Til indendørs forstærkning og varmfordeling i gulvvarme konstruktioner.

Dimension: 800 x 1200 mm.

Maskeinddeling: 50 x 50 mm.

Trådtykkelse: Ø2,5 mm.

### Alfix Armeringsnet

4 x 4 mm eller 6 x 6 mm alkaliresistent acrylbelagt glasfibernet.

Anvendes på underlag, hvor der er risiko for revnedannelser. Armeringsnettet presses ind i den våde spartelmasse med glat spartel.

Tidligst næste dag påføres et nyt spartellag.

Maskestørrelse: 4 x 4 mm eller 6 x 6 mm.

Længde: Rulle med 50 m.

Bredde: 110 cm.

### Alfix Armeringsfibre

Til tilsætning i spartelmasse, 0,25 kg armeringsfibre pr. 20 kg PlaneMix spartelmasse.

Anvendes, hvor underlaget kræver, at PlaneMix spartelmassen armeres, ex. underlag, der mangler fornøden stabilitet eller som har forskellig overflade.

Forringer ikke PlaneMix's flydeegenskaber.

Fiberlængde: 4 - 14 mm.

Fiberdiameter: 14 µm.

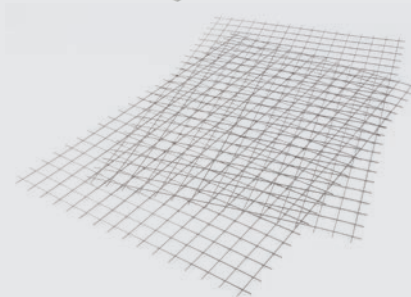



frydenborg.dk 10-2015



**Alfix er en dansk familieejet virksomhed, stiftet i 1963.**

**Vi vil skabe tryghed for dem, der leverer, projekterer og bygger for fremtidens Skandinavien.**

Sortimentet består af et bredt udvalg af: Fliseklæbere, fugemasser, spartelmasser, støbemasser, vådrumsløsninger, pudsprodukter samt andre specialprodukter.



ALFIX A/S  
H. C. Ørsteds Vej 11-13  
DK-6000 Kolding

+45 75 52 90 11  
alfix@alfix.dk  
alfix.com

**ALFIX®**  
Ansvarlig styrke