

# LANDXCAPE™



<b>Owner's Manual</b>	<b>EN</b>	<b>P09</b>
<b>Benutzerhandbuch</b>	<b>D</b>	<b>P22</b>
<b>Mode d'emploi</b>	<b>F</b>	<b>P37</b>
<b>Manuale d'uso</b>	<b>I</b>	<b>P51</b>
<b>Manual del propietario</b>	<b>ES</b>	<b>P64</b>
<b>Gebbruikershandleiding</b>	<b>NL</b>	<b>P78</b>
<b>Instrukcja obsługi</b>	<b>PL</b>	<b>P91</b>
<b>Felhasználói kézikönyv</b>	<b>HU</b>	<b>P105</b>
<b>Manual utilizator</b>	<b>RO</b>	<b>P119</b>
<b>Návod k použití</b>	<b>CZ</b>	<b>P131</b>
<b>Návod na použitie</b>	<b>SK</b>	<b>P144</b>
<b>Manual de utilizador</b>	<b>PT</b>	<b>P158</b>
<b>Kullanıcı el kitabı</b>	<b>TR</b>	<b>P172</b>
<b>Navodila za uporabo</b>	<b>SL</b>	<b>P185</b>

**LX790 LX791**  
**LX792 LX793**

Original instructions	<b>EN</b>
Originalbetriebsanleitung	<b>D</b>
Notice originale	<b>F</b>
Istruzioni originali	<b>I</b>
Manual original	<b>ES</b>
Oorspronkelijke gebruiksaanwijzing	<b>NL</b>
Instrukcja oryginalna	<b>PL</b>
Eredeti használati utasítás	<b>HU</b>
Instructiuni originale	<b>RO</b>
Původní návod k používání	<b>CZ</b>
Pôvodný návod na použitie	<b>SK</b>
Manual original	<b>PT</b>
Orijinal işletme talimatı	<b>TR</b>
Izvirna navodila	<b>SL</b>

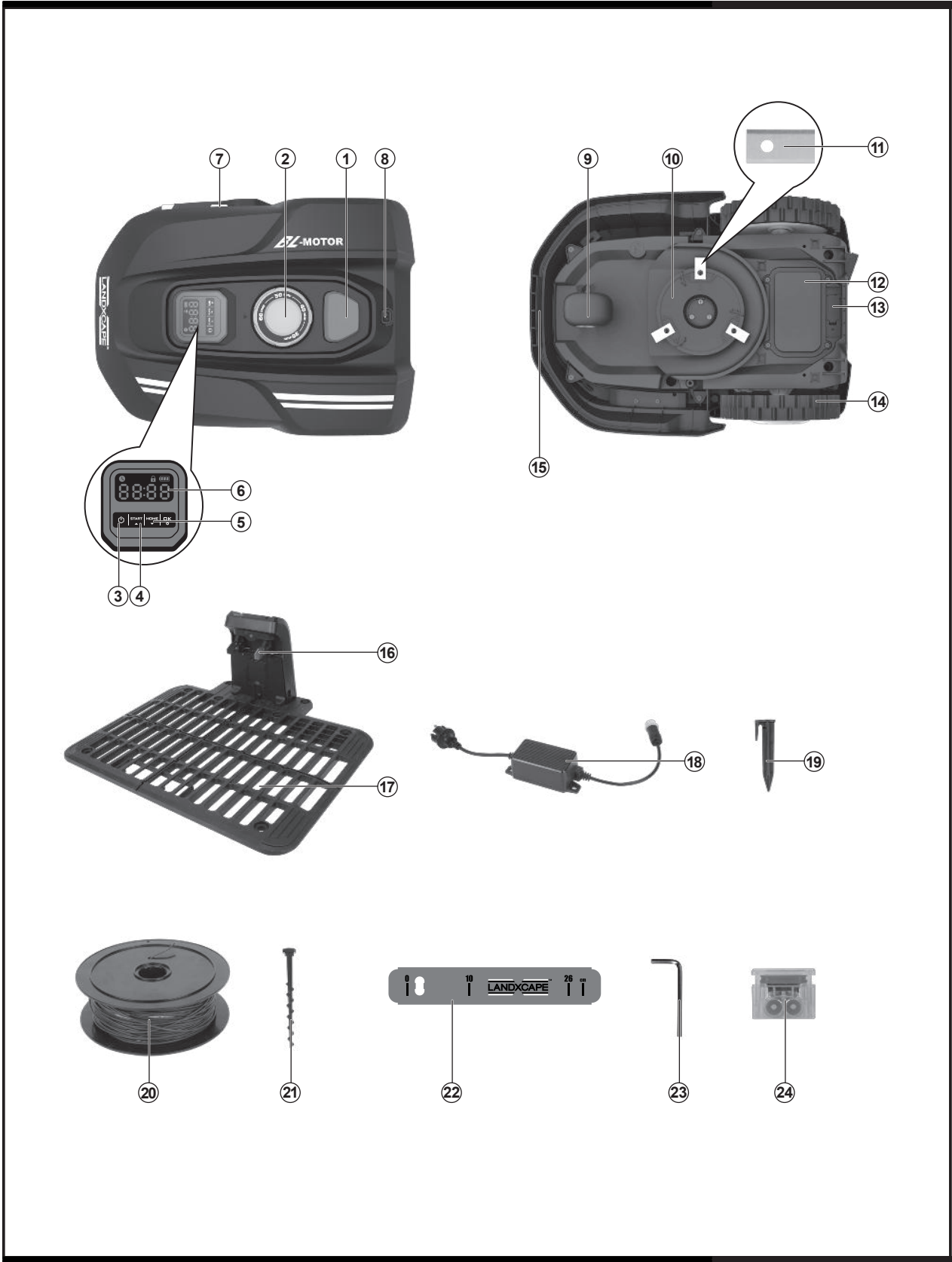

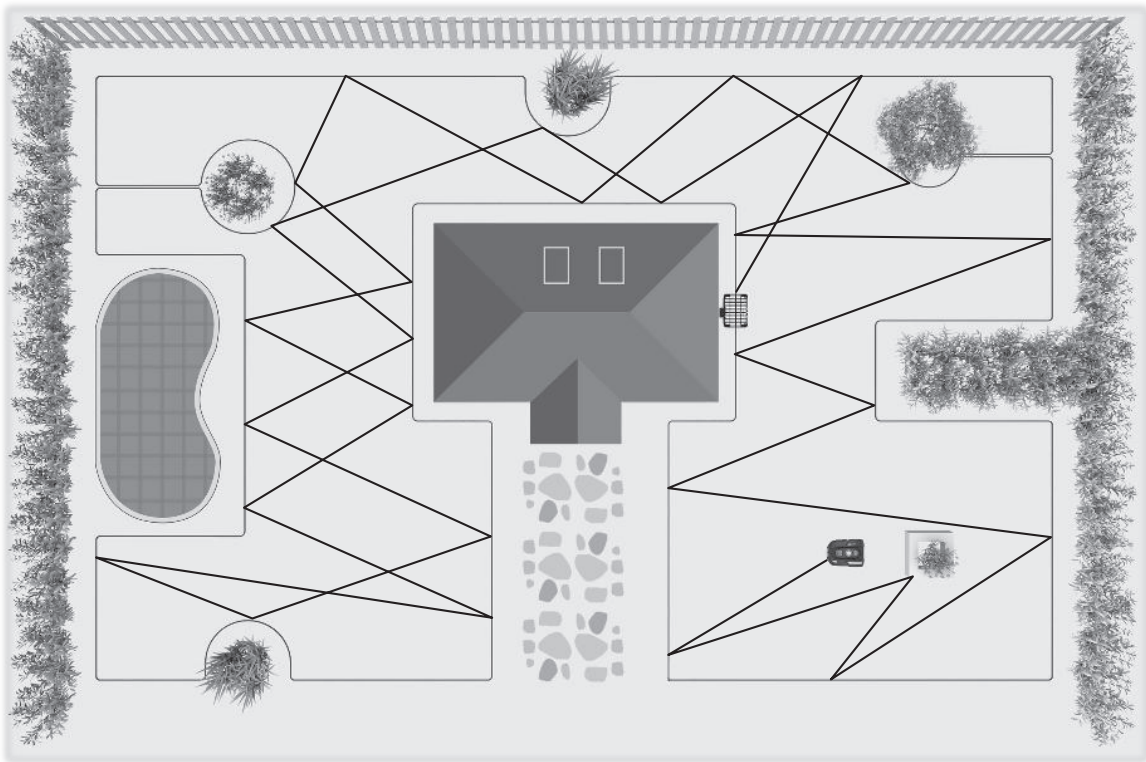

**A**



**B**

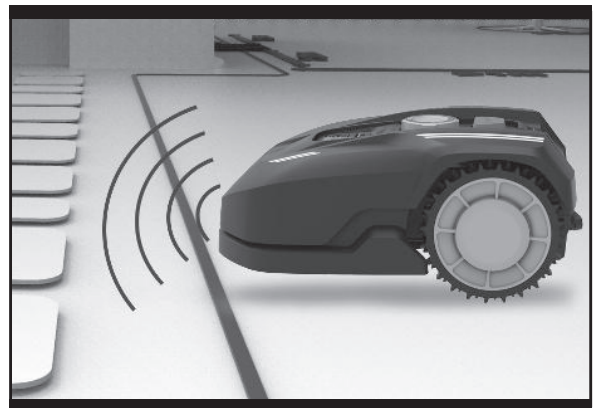

**C**



**D**

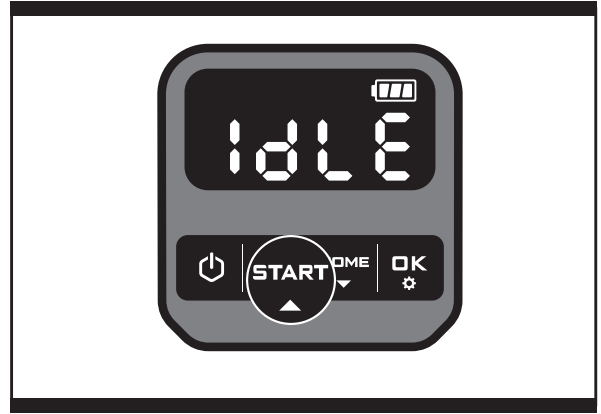

**E1**

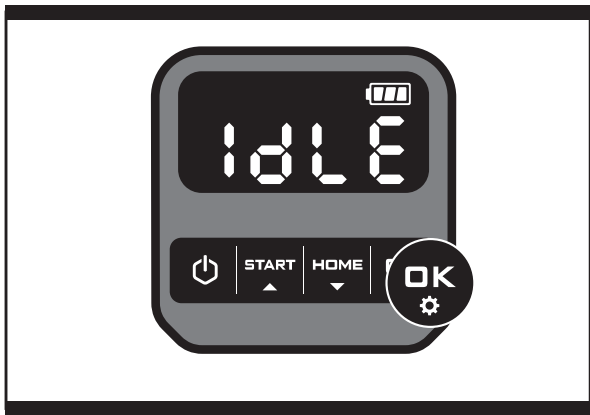

**E2**

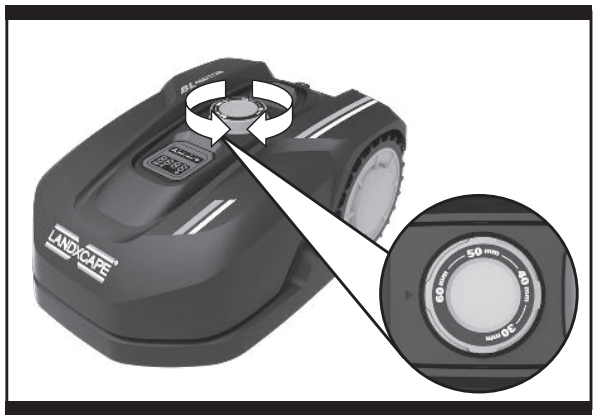

**F**

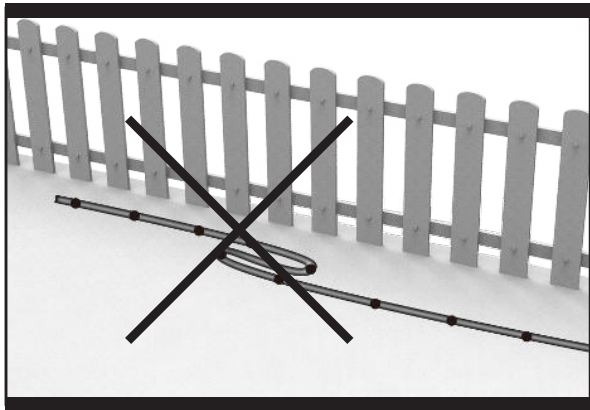

**G**

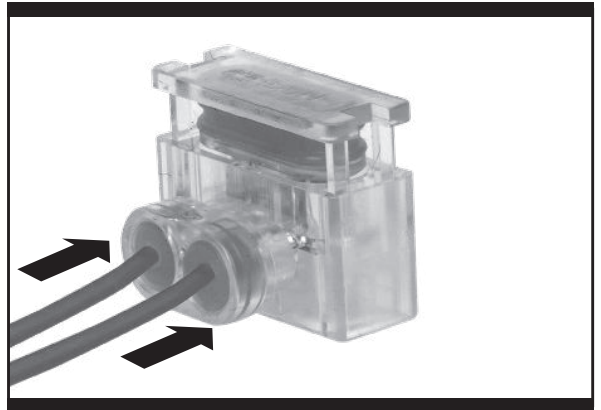

**H**

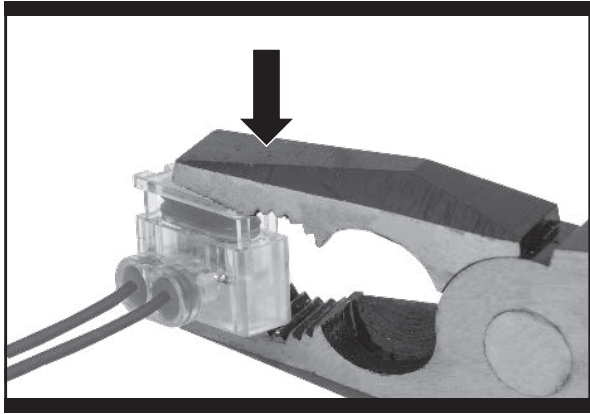

**I**

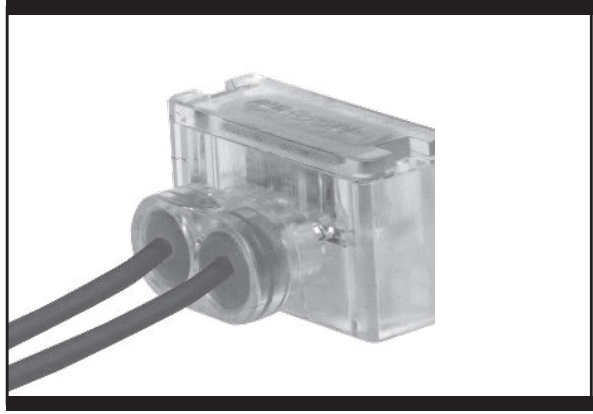

**J**

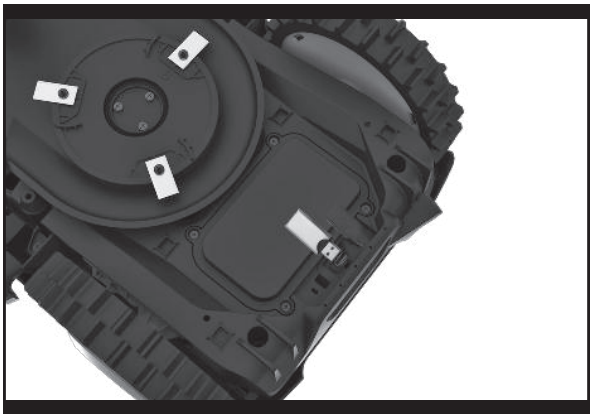

**K1**



**K2**

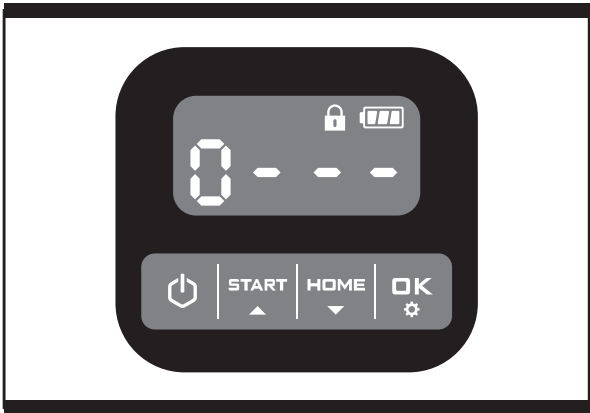

**K3**

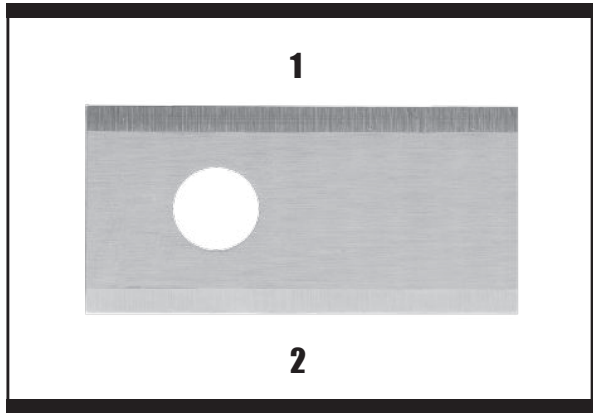

**L**

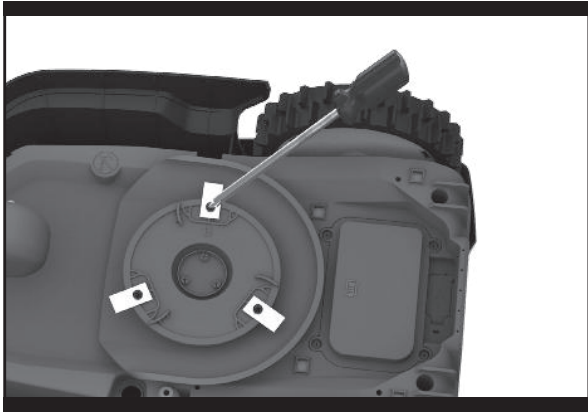

**M**



**N**

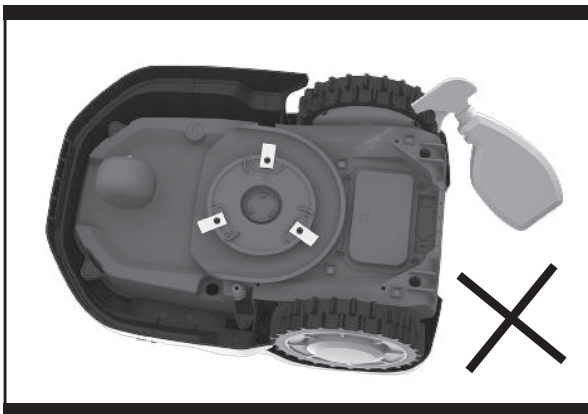

**O1**



**O2**



**P**

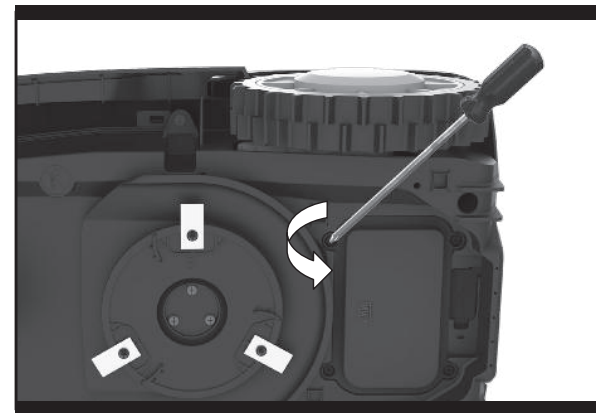

**Q1**



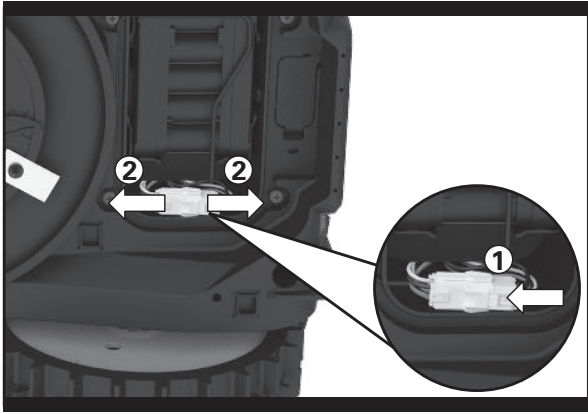

**Q2**

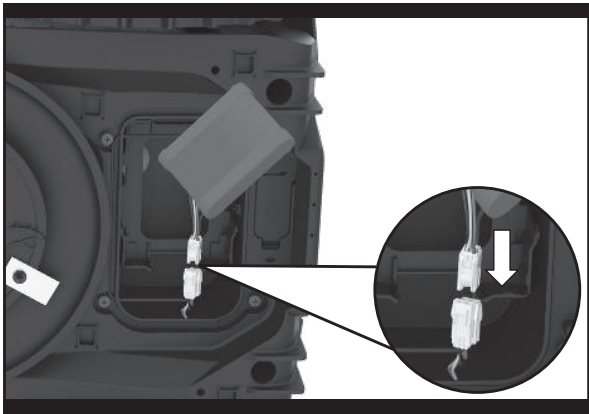

**Q3**

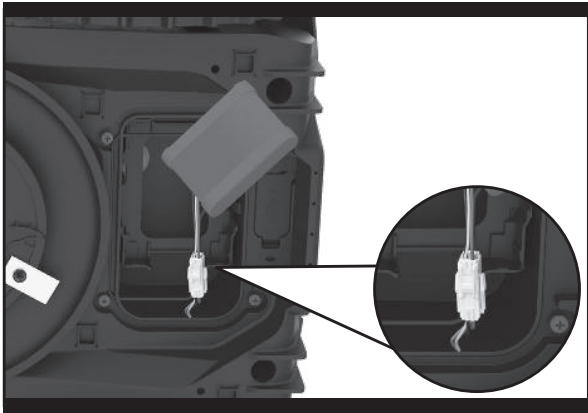

**Q4**

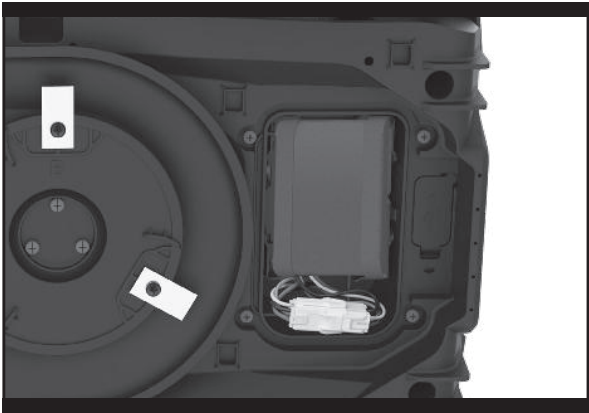

**Q5**



# 1. Product Safety

## 1.1 General & Additional Safety Instruction



### **WARNING: Read all safety warnings and all instructions.**

Failure to follow the warnings and instructions may result in electric shock, fire and/or serious injury.

**Carefully read the instructions for the safe operation of the machine.**

**Save all warnings and instructions for future reference.**

- This appliance is not intended for use by persons (including children) with reduced physical, sensory or mental capabilities, or lack of experience and knowledge, unless they have been given supervision or instruction concerning use of the appliance by a person responsible for their safety.
- Children should be supervised to ensure that they do not play with the appliance.
- The appliance is only to be used with the power supply unit provided with the appliance.

**IMPORTANT  
READ CAREFULLY BEFORE USE  
KEEP FOR FUTURE REFERENCE**

### **SAFE OPERATION PRACTICES**

#### **Training**

- a) Read the instructions carefully. Make sure you understand the instructions and be familiar with the controls and the proper use of the appliance;
- b) Never allow people unfamiliar with these instructions or children to use the appliance. Local regulations can restrict the age of the operator;
- c) The operator or user is responsible for accidents or hazards occurring to other people or their property.

#### **Preparation**

- a) Ensure the correct installation of the boundary wire as instructed.
- b) Periodically inspect the area where the appliance is to be used and remove all stones, sticks, wires, bones, and other foreign objects.
- c) Periodically visually inspect to see that the blades, blade bolts and cutter assembly are not worn or damaged. Replace worn or damaged blades and bolts in sets to preserve balance.
- d) On multi-spindle appliances, take care as rotating one blade can cause other blades to rotate.
- e) **WARNING!** The lawnmower shall not be operated without the guard in place.

### **OPERATION**

#### **1. GENERAL**

- a) Never operate the appliance with defective guards, or without safety devices, for example deflectors, in place.
- b) Do not put hands or feet near or under rotating parts. Keep clear of the discharge opening at all times.
- c) Never pick up or carry an appliance while the motor is running.
- d) Operate the disabling device from the appliance.
  - Before clearing a blockage;
  - Before checking, cleaning or working on the appliance.
- e) It is not permitted to modify the original design of robotic lawnmower. All modifications are made at your own risk.
- f) Start robotic lawnmower according to the instructions. When the

power key is switched on, make sure you keep your hands and feet away from the rotating blades. Never put your hands and feet under the mower.

- g) Never lift up robotic lawnmower or carry it when the power key is switched on.
- h) Do not let persons who do not know how robotic lawnmower works and behaves use the mower.
- i) Do not put anything on top of robotic lawnmower or its charging station.
- j) Do not allow robotic lawnmower to be used with a defective blade disc or body. Neither should it be used with defective blades, screws, nuts or cables.
- k) Always switch off robotic lawnmower when you do not intend to use the mower. Robotic lawnmower can only start when the power key is switched on and the correct PIN code has been entered.
- l) Keep your hands and feet away from the rotating blades. Never place your hands or feet close to or under the body when robotic lawnmower is in operation.
- m) To avoid using the machine and its peripherals in bad weather conditions especially when there is a risk of lightning.
- n) Not to touch moving hazardous parts before these have come to a complete stop.
- o) For machines used in public areas, that warning signs shall be placed around the working area of the machine. They shall show the substance of the following text:



**WARNING!** Automatic lawnmower! Keep away from the machine! Supervise children!

### **2. ADDITIONALLY WHEN THE APPLIANCE IS OPERATING AUTOMATICALLY**

- a) Do not leave the machine to operate unattended if you know that there are pets, children or people in the vicinity.

### **MAINTENANCE AND STORAGE**



**When the mower is turned upside down the power key must always be switched off.**

**The power key should be switched off during all work on the mower's underframe, such as cleaning or replacing the blades.**

- a) Keep all nuts, bolts and screws tight to be sure the appliance is in safe working condition.
- b) Inspect the robotic lawnmower each week and replace worn or damaged parts for safety.
- c) Check especially that the blades and blade disc are not damaged. Replace all blades and screws at the same time if necessary so that the rotating parts are balanced.
- d) Ensure that only replacement cutting means of the right type are used.
- e) Ensure that batteries are charged using the correct charger recommended by the manufacturer. Incorrect use may result in electric shock, overheating or leakage of corrosive liquid from the battery.
- f) In the event of leakage of electrolyte flush with water/neutralizing agent, seek medical help if it comes into contact with the eyes etc.
- g) Servicing of the appliance should be according to manufacturers' instructions.

### **Recommendation**

To connect the machine and/or its peripherals only to a supply circuit protected by a residual current device (RCD) with a tripping current of not more than 30 mA.

## Residual risks

To avoid injuries, wear protective gloves when replacing the blades.

## Transport

The original packaging should be used when transporting robotic lawnmower over long distances.

To safely move from or within the working area:

- a) Press the STOP button to stop the mower.  
You select the four digit PIN code when you start the mower for the first time.
- b) Always switch off robotic lawnmower if you intend to carry the mower.
- c) Carry the mower by the handle at the front under the mower. Carry the mower with the blade disc away from the body.

## Safety Warnings for battery pack inside the tool

- a) **Do not dismantle, open or shred battery pack.**
- b) **Do not short-circuit a battery pack. Do not store battery packs haphazardly in a box or drawer where they may short-circuit each other or be short-circuited by conductive materials.** When battery pack is not in use, keep it away from other metal objects, like paper clips, coins, keys, nails, screws or other small metal objects, that can make a connection from one terminal to another. Shorting the battery terminals together may cause burns or a fire.
- c) **Do not expose battery pack to heat or fire. Avoid storage in direct sunlight.**
- d) **Do not subject battery pack to mechanical shock.**
- e) **In the event of battery leaking, do not allow the liquid to come into contact with the skin or eyes. If contact has been made, wash the affected area with copious amounts of water and seek medical advice.**
- f) **Seek medical advice immediately if a cell or battery pack has been swallowed.**
- g) **Keep battery pack clean and dry.**
- h) **Battery pack gives its best performance when it is operated at normal room temperature (20 °C ± 5 °C).**
- i) **When disposing of battery packs, keep battery packs of different electrochemical systems separate from each other.**
- j) **Recharge only with the charger specified by Landxcape™. Do not use any charger other than that specifically provided for use with the equipment. A charger that is suitable for one type of battery pack may create a risk of fire when used with another battery pack.**
- k) **Do not use any battery pack which is not designed for use with the equipment.**
- l) **Keep battery pack out of the reach of children.**
- m) **Retain the original product literature for future reference.**
- n) **Dispose of properly.**

## 2. Information on the Landxcape™



WARNING - Robotic lawnmower can be dangerous if incorrectly used.

Read through the Operator's manual carefully and understand the content before using your robotic lawnmower.



WARNING - Keep a safe distance from the machine when operating.



WARNING – Operate the disabling device before working on or lifting the machine.



WARNING - Do not ride on the machine.



Do not burn



Do not expose to rain or water.



Do not dispose of batteries. Return exhausted batteries to your local collection or recycling point.



Do not wash the machine with a high pressure washer



Class III appliance



Waste electrical products must not be disposed of with household waste. Please recycle where facilities exist. Check with your local authorities or retailer for recycling advice.

## 2. Component List

- 
1. STOP BUTTON

---

  2. CUTTING HEIGHT ADJUSTMENT KNOB

---

  3. ON/OFF KEY

---

  4. START KEY

---

  5. HOME BUTTON

---

  6. DISPLAY

---

  7. CHARGING STRIPS

---

  8. RAIN SENSOR

---

  9. FRONT WHEEL

---

  10. BLADE TURNING DISC

---

  11. CUTTING BLADE

---

  12. BATTERY PACK

---

  13. USB PORT

---

  14. REAR DRIVING WHEEL

---

  15. HANDLE

---

  16. CONTACT PINS

---

  17. CHARGING BASE

---

  18. POWER ADAPTER

---

  19. WIRE PEGS

---

  20. BOUNDARY WIRE

---

  21. CHARGING BASE FIXING NAILS

---

  22. BOUNDARY WIRE DISTANCE GAUGE

---

  23. HEX KEY

---



  24. CONNECTOR
- 

**Not all the accessories illustrated or described are included in standard delivery.**

### 3. Technical data and noise data

#### 3.1 Technical data

**Type** LX790 LX791 LX792 LX793 (790-799 - designation of machinery, representative of Robotic Lawn mower)

	LX790 LX792	LX791 LX793
Rated voltage	20V  Max.*	
No load speed	2800/min	
Cutting area	600m <sup>2</sup>	900m <sup>2</sup>
Cutting diameter	16cm	18cm
Cutting height	30-60mm	
Cutting height positions	4	
Battery type	Lithium-ion	
Battery model	LA0001	LA0002
Charging time approx.	1.3hrs	2hrs
Charger model	LA8001 / LA8002	
Charger rating	Input: 100-240V~50/60Hz, 38W, Output: 20V  , 1.5A	
Machinery weight	8.4kg	
Protection degree	III	

\*Voltage measured at no load. Initial battery voltage reaches maximum of 20 volts. Nominal voltage is 18 volts.

#### Accessories

	LX790 LX792	LX791 LX793
Screw	9	9
Charging base	1	1
Charging base fixing nails	7	7
Boundary wire	150m	180m
Wire pegs	210	250
Hex key	1	1
Boundary wire distance gauge	2	2
Blade	9	9
Connector	2	2
Battery pack (LA0001/ LA0002)	1	1
Charger (LA8001 / LA8002)	1	1

We recommend that you purchase genuine accessories listed in the above list from the same store that sold you the tool. Refer to the accessory packaging for further details. Store personnel can assist you and offer advice.

### 3.2 Noise data

A weighted sound pressure  $L_{pA} = 44.2\text{dB (A)}$ ,  $K_{pA} = 0.4\text{dB(A)}$

A weighted sound power  $L_{wA} = 64.2\text{dB (A)}$ ,  $K_{wA} = 0.4\text{dB(A)}$

**Wear ear protection when sound pressure is over**

80dB(A) 

A degree of noise from the machine is not avoidable. Route noisy work is to be licensed and limits for certain periods. Keep rest periods and they may need to restrict the working hours to a minimum. For their personal protection and protection of people working nearby, an appropriate hearing protection shall be worn.

#### Intended Use

The garden product is intended for domestic lawn mowing. It is designed to mow often, maintaining a healthier and better looking lawn than ever before. Depending on the size of your lawn, your Landxcape™ may be programmed to operate at any time or frequency. It is impossible for digging, sweeping or snow cleaning.

## 4. Control panel

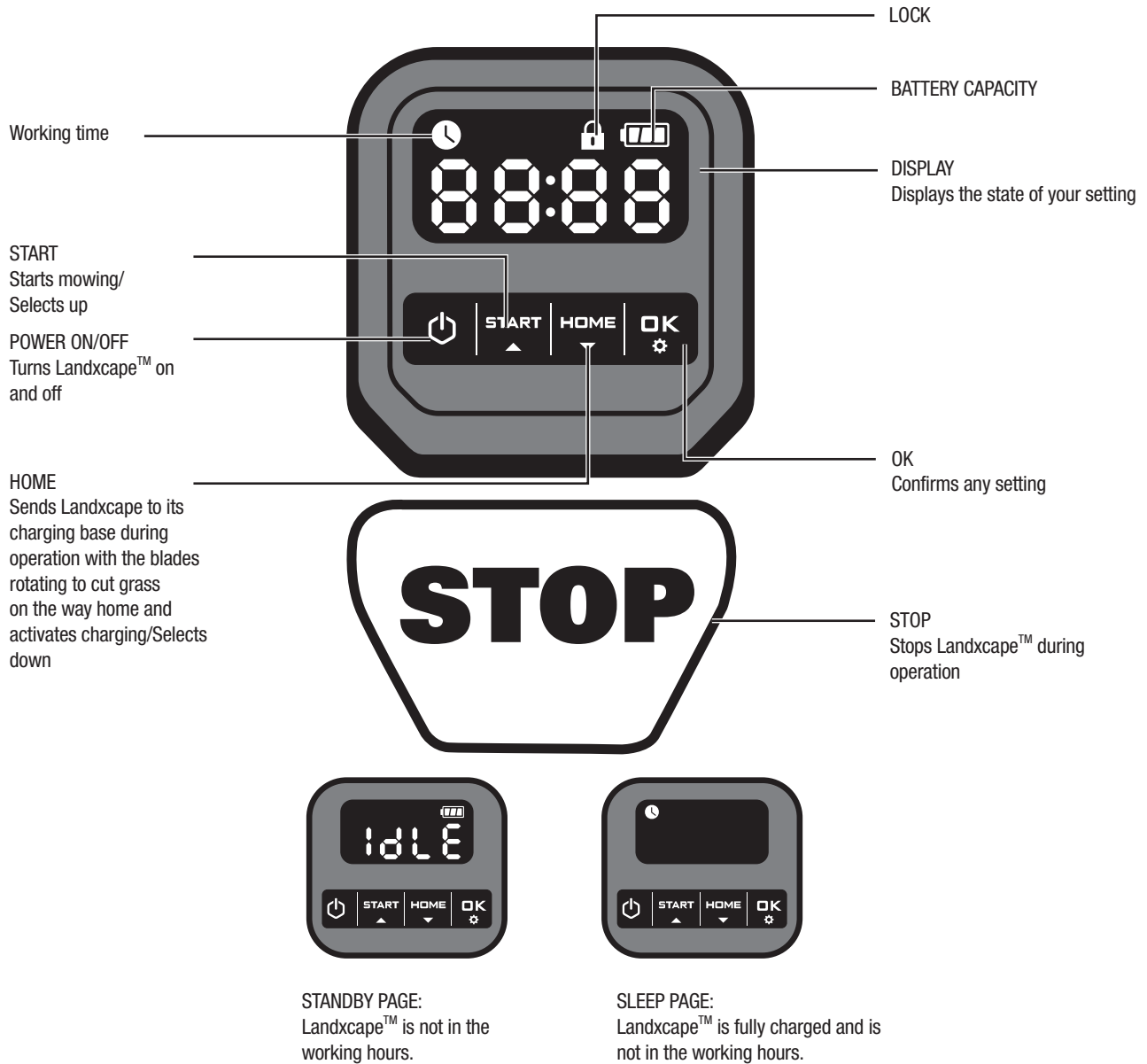

## Start

- 1) After the boundary wire installation, you can start using Landxcape™ (Please refer to Installation Guide for boundary wire installation).
- 2) Press until Landxcape™ turns on. For the first use, input the default PIN code 0000 by pressing for four times when the number 0 is blinking. (The PIN code can be changed, please refer to “Setting” in the Installation Guide).  
**NOTE:** Landxcape™ will turn off if it does not receive any input within 30 seconds after it is turned on. If you enter wrong PIN code three times, Landxcape™ will raise the alarm “di-di” and then turn off.
- 3) Press , then press to start mowing.
- 4) Press then to make Landxcape™ go to the charging base, with the blades rotating to cut grass on the way home. Landxcape™ will work continuously until reaching low battery power level and then it will return to the charging base. Once charging is complete, Landxcape™ will automatically resume mowing or it stay in the charging base according to the mowing schedule.

**NOTE:** When Landxcape™ turns on, all lights on the display will be illuminated and then turn off. Check if there is any light damaged. It is recommended to shield the display with your hand when the outdoor light gets too strong.

## 5. Understanding Your Landxcape™

Congratulations on your new purchase of Landxcape™ and welcome to the care-free life of automatic mowing. In the following, we want to help you to better understand how your Landxcape™ thinks.

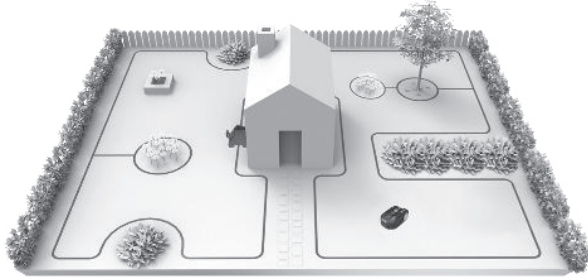

### 5.1 How does my Landxcape™ know what to mow?

Landxcape™ chooses its direction at random. It will make sure your entire lawn is evenly mowed without leaving unattractive mowing paths (See Fig. A).

### 5.2 How does my Landxcape™ know where to go?

Your Landxcape™ is made to work on its own. Landxcape™ knows when it needs to go to its charging base to charge, can sense when it is raining, can stop itself if it senses a problem, and knows to stop, draw back, and turn around when it bumps into something blocking its path. Landxcape™ will also automatically stop its blade turning disc from rotating if it is lifted off the ground to prevent an accident.

#### A. Finding the Charging Base

When your Landxcape™ needs to recharge, it will stop mowing and follow the boundary wire in an anti-clockwise direction back to its charging base. Landxcape™ is pre-programmed to mow the grass near the boundary wire twice a week. By default, Landxcape™ will mow near the boundary wire every Monday and Friday after it is powered on.

#### B. Rain sensors

Landxcape™ is equipped with a rain sensor which detects rain and tells Landxcape™ to stop mowing and follow the boundary wire back to its charging base (See Fig. B).

Landxcape™ will resume mowing after passing the delay time. The default delay time is 180mins.

When the rain sensors are wet, Landxcape™ returns to its charging base. When the rain sensors are dry, Landxcape™ will begin the delay time countdown. If you want to exit from the rain delay, dry the sensor area, and perform a power cycle by operating the on/off key. After the power cycle has been performed, you can operate again.

#### C. Sensing the boundary wire

Landxcape™ always obeys the border set by the boundary wire and uses sensors at its front to detect it. (See Fig. C)



#### D. Starting and stopping while mowing (See Fig. D, E1, E2)

To start mowing, press the on/off key and input the PIN code. Press 

, then press . If you would like Landxcape™ to stop mowing, simply press the STOP button on top of the mower.

If Landxcape™ senses something is wrong, it will display a fault message on the display. For information on these messages, refer to the Error Messages. Landxcape™ will turn off if it does not receive any input from the user within 20 minutes.

To resume:







- Press , then press 
- Now Landxcape™ will begin to mow!

### 5.3 Setting

First please set the height to a desired grass level after cut and you can do the program setting manually.



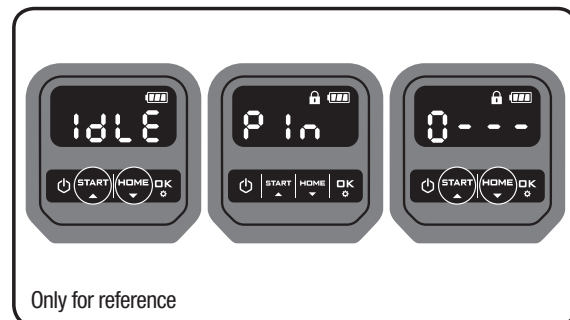

**NOTE:** When doing the program setting manually, Landxcape™ will enter the standby page if it does not receive any input from the user within 30 seconds.

#### (1) Change PIN code





To change the PIN code, keep pressing both  and  buttons at the same time for 5 seconds. The icon  will be blinking, and “P in” will be rolling flashing. After that, the first number will be blinking, use  or  to select the number you want and press  to confirm. The next number will be blinking. Use the same method to complete other numbers. For example, the new PIN code is set to be 0326. After that, “P in” will be rolling flashing and the first number will be blinking again. Use the same method to input the new PIN code you set just now (in this example, 0326). Then “P in0326” will be rolling flashing on the display. Your PIN code has been changed successfully.



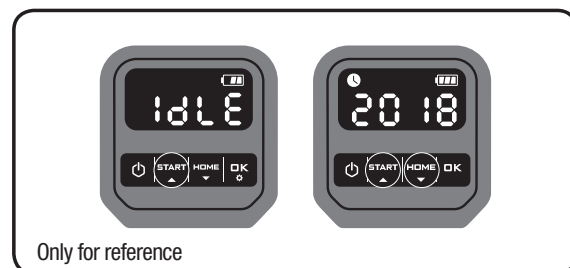



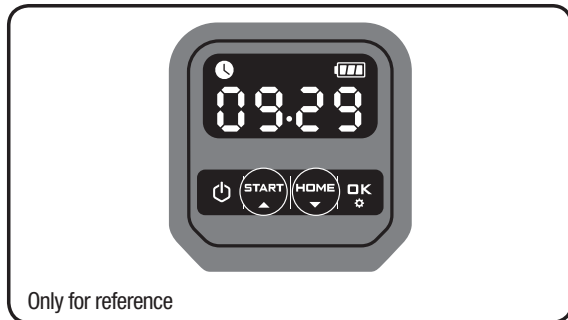

#### (2) Set year, date and time

Set year, date and time are compulsory setting items. If you don't set these items, it will influence the schedule time in the following setting. These items should be set in the order of year, date and time. For the year setting, keep pressing  for 3 seconds until the icon  and a number are blinking on the display, for example, 20 18. Use  or  to select the year you want. Then press  to confirm to finish the year setting.









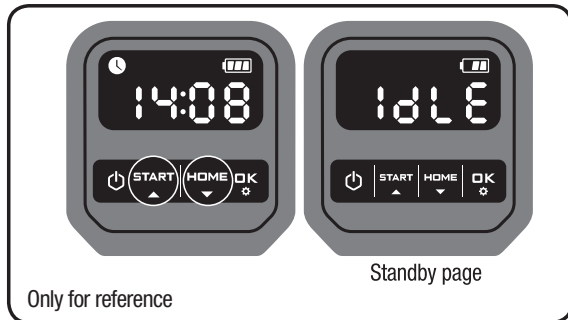

Meanwhile, the icon  will be flashing again and a number will be displayed to indicate the date, for example, 09.29, meaning September 29. When 09 is flashing, use  or  to select the number and press  to confirm. Then 29 will be flashing. Use the same method to select the number and press  to confirm to finish the date setting.



Meanwhile, the icon  will be flashing and the time will be displayed, for example, 14:08. When 14 is blinking, use  or  to select the number and press  to confirm. Then 08 will be blinking, use the same method to select the number and press  to confirm. Now the time setting is completed and Landxcape™ will enter the standby page.





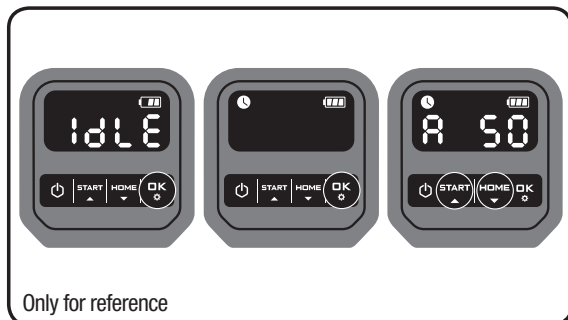

### (3) Set work area

Keep pressing  for 3 seconds. When the icon  is blinking, press . A number will be blinking on the display, for example, A 50, which is the lawn area. The working time will be automatically set according to the size of your garden. Use  or  to set the lawn area (the area will increase / decrease by 50m<sup>2</sup> each time the  /  is pressed), and press  to confirm. Then Landxcape™ will enter the standby page.



### (4) Change default start time

The default start time of 9:00 can be changed to anytime by keep pressing both  and  buttons at the same time until a ding sound is heard. For example, keep pressing both  and  buttons at 14:05, and your Landxcape™ will start mowing from 14:05.

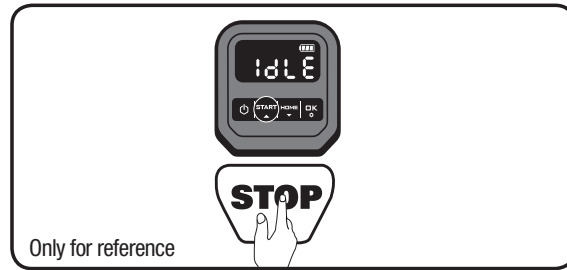

## 5.4 How efficiently will my Landxcape™ mow the grass?

Mowing times are different for every lawn depending on the factors mentioned below. Gradually adjust the time you allow Landxcape™ to mow each day until you find the most suitable setting. Your Landxcape™ is capable of mowing areas of different sizes, although this depends on various factors, such as:

- Species of grass in your lawn and its growth rate
- Sharpness of the cutting blades
- Humidity
- Surrounding temperature
- Amount of obstacles in your Lawn

Unlike most other mowers, Landxcape™ uses a side charging system, which is able to cut the surrounding grass as much as possible. The holes on the bottom of the charging base allow the grass to grow through the base to help disguise it and create an elegant appearance.

Landxcape™'s cutting height can be adjusted between 3cm-6cm. Before starting your Landxcape™ for the first time, you should cut the grass to the height no more than 9 cm with your manual lawnmower. Then, set the cutting height of your Landxcape™ to its maximum setting (6cm) for its first time mowing. (See Fig. F)

Your Landxcape™ will cut best in dry weather. Wet grass can build up on the blade turning disc and within the motor, and can also cause loose traction and slippage while working. Your Landxcape™ is afraid of lightning storms. In case of a lightning storm, protect Landxcape™ by unplugging the charging base, disconnecting the boundary wire, and making sure Landxcape™ is not allowed to charge.

Your Landxcape™ loves mowing grass and requires the cutting blades to be kept in good condition to cut at its best. Landxcape™ can do most things by itself, but will sometimes need your help to prevent damage to itself.

- Never let Landxcape™ travel over gravel.
- Remove or prevent access to obstacles that Landxcape™ could accidentally climb on and damage its blade turning disc.
- Remove all debris and foreign objects from your lawn.

## 6. Boundary Wire Basics

### 6.1 Pegging the Boundary Wire

Use the boundary wire distance gauge to set the correct distance between the wire and the border of your lawn (more than 26cm). This is the recommended distance. The provided distance gauge ensures proper installation.



If your neighbor also uses a Landxcape™, keep a spacing of at least 1 metre between your boundary wire and your neighbor's.

**The boundary wire must outline the intended mowing area**



**exactly.** Your Landxcape™ will become confused by extra bends or coils of boundary wire that are not part of its mowing area (See Fig. G). If there is excess boundary wire after the mowing area has been outlined, cut it off and store this additional wire in a separate location. It is important to leave the necessary length where it connects to the charging base so it can be connected and still remain buried.

### 6.2 Burying the Boundary Wire

If you are planning to bury the boundary wire, it is recommended to first peg it down. This allows you to easily change the layout if necessary before burying the wire. When the boundary wire installation is complete, have Landxcape™ follow and check the path by pressing  and . This allows your Landxcape™ to adjust to its new environment. While observing Landxcape™ you can easily make alterations to the boundary wire to ensure Landxcape™'s trouble-free tracking when locating the charging station. Confirm that Landxcape™ docks in the charging station successfully, and bury the wire if desired.

### 6.3 Joining the boundary wire

If you want to extend and splice the boundary wire, use a connector. The connector is waterproof and provides optimal connection. Insert both wire ends in any two of the three holes of the connector. Insert the wires fully until both wire ends are visible on the other side of the connector. (See Fig. H) Press the connector together by using a pair of pliers. (See Fig. I, J)

 **WARNING!** It is not recommended to simply splice the boundary wire with insulating tape or use a screw terminal block for connection. A broken circuit may occur after a period of time as soil moisture can oxidize the wire.

## 7. Software update

The software can be updated when new versions become available. The latest software can be downloaded from our website [www.landxcape-robotics.com](http://www.landxcape-robotics.com).

Update via USB. See below for download and installation instructions:

- (1) Locate the latest software version at: [www.landxcape-robotics.com](http://www.landxcape-robotics.com). Save the file to an empty **FAT32** formatted USB (flash drive). Delete any other files on the drive and check the format. If the drive is not formatted in **FAT32**, please reformat the drive.  
**NOTE:** the software update is downloaded as a zipped file. You will need to unzip or extract it before proceeding.
- (2) Place Landxcape™ on a secure and level surface. Press  to turn off your Landxcape™.
- (3) Insert the USB drive (flash drive) in the port. (See Fig. K1)
- (4) Turn Landxcape™ on. The update will begin automatically. Wait until the display shows “U S E” (See Fig. K2), then remove the USB drive (flash drive) and tightly close the protective cover. When the display shows “- - -”, the update is complete and Landxcape™ will enter the PIN page.

The manual included with your Landxcape™ is based on the default software at the time of production. Some new features/functions in the new version may not exist in the manual. If you found some settings not in the manual, please visit [www.landxcape-robotics.com](http://www.landxcape-robotics.com) to download the latest manual.

## 8. Maintenance

Your Landxcape™ works hard and needs to be cleaned and checked from time to time. Some parts will require replacement as they become worn. Never use your Landxcape™ with defective main switch. Switch off the machine before carrying out any service or maintenance. Here's how to take care of your Landxcape™.

### 8.1 Keep it sharp

 **WARNING: Before cleaning, adjusting, or replacing the blades, turn your Landxcape™ OFF and put on protective gloves.**

 **WARNING: When fitting new blades, make sure you replace ALL the blades. Always use new screws when fitting blades. This is important to ensure blade retention and balance the blade turning disc. Failure to use new screws could cause serious injury.**

Landxcape™ does not cut grass like other mowers. Its cutting blades are razor sharp on 2 edges and rotate in both directions for maximum cutting capacity (See Fig. L). Each blade of your Landxcape™ has 2 cutting edges. The blade turning disc will make forward and reverse rotation at random to use both cutting edges and minimize the frequency of replacing the blades. Each cutting blade will last up to 2 months when it is programmed to mow everyday. Always check to see if the blades are chipped or damaged and replace them if they are. When the cutting blades are dull and worn out, they should be replaced with the spare blades provided with your Landxcape™. Spare blades are also available at your nearest Landxcape™ retailer.

### A. Replace the Blades

After some time, usually every season, your Landxcape™'s Blades will need to be replaced. When replacing the blades, make sure to replace ALL of them at the same time. You can replace them with one of the spare blade kits and extra blade screws supplied with your Landxcape™.

Before attempting to replace your Landxcape™'s blades, turn the power off and put on protective gloves and follow these steps:

1. Gently flip Landxcape™ over.
2. Remove the battery cover and remove the battery.
3. Take the screws off the blades with a screwdriver. (See Fig. M)
4. Firmly screw on the new blades.
5. Refit the battery and the battery cover.

**IMPORTANT: After screwing the blade to the blade disc, make sure the blade is able to spin freely.**

### 8.2 Keep it clean

 **WARNING: Before cleaning, turn your Landxcape™ OFF. Put on protective gloves before cleaning the blade turning disc and do not rinse or flush with water.**

### A. Cleaning the body

Your Landxcape™ will live a much happier and longer life if it is cleaned regularly. Although, since your Landxcape™ is an electric machine, you will need to take care when cleaning. **DO NOT use a hose, high pressure washers and do not pour running water on your Landxcape™.** It is best to use a spray bottle filled with water. When cleaning the machine body, use a soft brush or clean cloth and avoid using solvents or polishes (See Fig. N). Lastly, remove all build up of grass clippings and debris.

### B. Cleaning the Underside

Again, it is important that you power Landxcape™ OFF and wear

### protective gloves before touching the blade turning disc.

First, flip your Landxcape™ upside down to expose its underside. Here you will see the blade disc, the chassis, and the front wheel and driving wheels. Clean everything thoroughly with a soft brush or moist rag.



**WARNING:** NEVER clean the underside of Landxcape™ with running water. Component damage can occur. (See Fig. O1, O2)

Rotate the blade disc to ensure it rotates freely. Check the blades spin freely around the fixing screws. Remove any obstructions.

**IMPORTANT:** Remove any lodged debris so that it does not cause a crack in the blade disc. Even the tiniest crack can decrease your Landxcape™'s mowing output.

### C. Clean the contact pins and the charging strips

Clean the contact pins located on the charging base and the charging strips located on Landxcape™ using a cloth. Remove any built up grass clippings or debris around the contact pins and charge strips periodically to ensure Landxcape™ successfully charges each time.

### 8.3 Battery life

The heart of Landxcape™ is its 20V Li-Ion battery. For proper storage of the battery, make sure it is fully charged and kept in a cool dry place.

**NOTE:** The recommended Landxcape™ operation temperature is between 0-55°C.

The life-span of Landxcape™'s battery depends on various factors, such as:

- The length of the mowing season in your region
- Amount of hours Landxcape™ mows per day
- Battery maintenance during storage

**Landxcape™ can be charged manually without the boundary wire.**

- 1. Connect the charging base to a suitable power supply. The green light on the charging base will turn on.**
- 2. Manually dock Landxcape™ into the charging base while Landxcape™ is powered off. (See Fig. P)**
- 3. The green light on the charging base will be flashing. Landxcape™ will begin to charge.**

### 8.4 Winter hibernation

Your Landxcape™ will live longer and healthier if it is allowed to hibernate. So even though it is troublesome, we recommend storing your Landxcape™ in your shed or garage during the winter.

Before you prepare your Landxcape™ for winter hibernation, we recommend you:

- Thoroughly clean your Landxcape™
- Fully charge the battery and remove it from Landxcape™
- Turn power off

To maximize the battery life, fully charge the battery and remove it from Landxcape™ before storage during winter.



**WARNING:** Protect the underside of Landxcape™ from water. NEVER store Landxcape™ upside down outdoors.

The boundary wire can be left in the ground but its ends should be protected, such as placed in a tin can with grease. If the charging base is left outside for the winter, leave the boundary wire connected.

**NOTE:** When bringing Landxcape™ back to work after winter hibernation, make sure the charging strips and contact pins are clean. We recommend using a fine grade emery cloth to clean the contacts.

### 8.5 Replacing the battery



**WARNING:** Power off before attempting any adjustment, replacement or repair.

**Before replacing the blades, turn your Landxcape™ OFF and put on protective gloves.**

If you need to replace the battery, follow these steps:

1. Gently turn your Landxcape™ upside down.
2. Remove the screws on the battery cover. Remove the battery cover. (See Fig. Q1)
3. Lift out the old battery carefully. Press the latch and release the connectors. (See Fig. Q2)  
**NOTE:** Do not pull by the cables. Hold the connectors and release the latch.
4. Connect a new original battery by attaching the connectors until they click into position. (See Fig. Q3, Q4)
5. Fit the battery as shown. (See Fig. Q5) Place the cover back in its position and tighten the screws.

## 9. Function Messages

Display	Message	Action
- F ! -	Rain delay activated.	No action is required.

## 10. Error Messages

Display	Cause	Action
- E 1 -	Landxcape™ is outside working area.	<ol style="list-style-type: none"> <li>1. If Landxcape™ is actually outside its territory: turn Landxcape™ off, take Landxcape™ inside its territory. Turn Landxcape™ on. Press <b>START</b> then <b>OK</b>.</li> <li>2. If Landxcape™ is inside its territory, check if the LED on the charging base is green. If not, verify that the charging base is properly connected to the charger and that the charger is connected to a suitable power supply. If they are properly connected, the boundary wires are clamped incorrectly and must be reversed.</li> <li>3. If the LED light on the charging base turns on red, confirm that the boundary wire is well connected to the clamps on the charging base. If the problem persists, check that the boundary wire hasn't been cut.</li> </ol>
- E 2 -	Wheel motor blocked	<ol style="list-style-type: none"> <li>1. Turn Landxcape™ off; take Landxcape™ to an area free of obstacles.</li> <li>2. Turn Landxcape™ on. Press <b>START</b> then <b>OK</b>.</li> <li>3. If the error message is still displayed, turn power off; turn Landxcape™ upside-down and check if there's anything preventing the wheels from rotating.</li> <li>4. Remove any obstruction, turn Landxcape™ upright, turn power on. Press <b>START</b> then <b>OK</b>.</li> </ol>
- E 3 -	Blade disc blocked	<ol style="list-style-type: none"> <li>1. Turn Landxcape™ off.</li> <li>2. Turn Landxcape™ upside down and check if there's anything preventing the blade disc to rotate.</li> <li>3. Remove any obstruction.</li> <li>4. Turn Landxcape™ upright and take it to an area with short grass or adjust the cutting height;</li> <li>5. Turn Landxcape™ on. Press <b>START</b> then <b>OK</b>.</li> </ol>
- E 4 -	Landxcape™ is trapped.	<ol style="list-style-type: none"> <li>1. Turn Landxcape™ off;</li> <li>2. Take Landxcape™ to an area in your lawn free of obstacles obstacles.</li> <li>3. Turn Landxcape™ on. Press <b>START</b> then <b>OK SET</b>.</li> <li>4. If the error message is still displayed; turn power off; turn Landxcape™ upside-down. Check if there is anything preventing the wheels from rotating.</li> <li>5. Remove any obstruction, turn Landxcape™ upright, turn power on. Press <b>START</b> then <b>OK</b>.</li> </ol>
- E 5 -	Landxcape™ is lifted up.	<ol style="list-style-type: none"> <li>1. Turn Landxcape™ off.</li> <li>2. Take Landxcape™ to a lawn area clear of obstacles, turn Landxcape™ on. Press <b>START</b> then <b>OK</b>.</li> <li>3. If the error message is still displayed: turn Landxcape™ off, turn Landxcape™ upside-down and check if there's anything preventing the front wheels from rotating.</li> <li>4. Remove any possible object, turn Landxcape™ upright, turn Landxcape™ on. Press <b>START</b> then <b>OK</b>.</li> </ol>
- E 6 -	Landxcape™ is upside down.	Turn Landxcape™ upright. Press <b>START</b> then <b>OK</b> .
- E 7 -	Battery error	<ol style="list-style-type: none"> <li>1. Check the battery temperature. If the temperature is too high, wait until the temperature has cooled down. Press <b>START</b> then <b>OK</b>.</li> <li>2. If the error message is still displayed, replace a new battery. Restart Landxcape™. Press <b>START</b> then <b>OK</b>.</li> <li>3. If the error repeatedly occurs, try to change the working schedule.</li> </ol>

- E 8 -	It takes too long for Landxcape™ to go back to the charging base.	Manually dock Landxcape™ in the charging base for charging. After Landxcape™ is fully charged, Press <b>START</b> then <b>OK</b> .
- E E -	Error unknown.	Restart Landxcape™. Press <b>START</b> then <b>OK</b> . If the error message is still displayed, contact a service agent for help.



#### NOTES

- Before turning power on, always return Landxcape™ to its territory. If not, “- E ! -” will be displayed. This message is also displayed when Landxcape™ is sitting over the boundary wire when turned on.
- If for any reason—i.e. a party, children playing...—you want to park your Landxcape™ in the charging base: Press **HOME** then **OK**. Landxcape™ will go to its charging base and stay there. Press **POWER** to turn Landxcape™ off.
- If an error repeatedly occurs in the same area of your lawn, you might have a problem with the boundary wire. Please refer to the Installation Guide and check your set up with its help.
- If your lawn is divided in two separate areas connected by a corridor less than 1m, one of which is not provided with the charging base: when Landxcape™ runs out of charge, take it manually to the charging base, the charge process will start.
- If Landxcape™ runs abnormally once in a while, please try to restart it. If the problem is not resolved, try to removing and reinstalling the battery. If the problem is still not resolved, please contact a Landxcape™ service agent for help.
- Do not wash your Landxcape™ with a high pressure washer. This could cause damage to the battery or the machine.

## 11. Troubleshooting

If your Landxcape™ does not work correctly, follow the troubleshooting guide below. If the issue persists, contact your Dealer.

Symptom	Cause	Action
The LED light on the charging base does not turn on.	There is no power.	Check the charging base is connected properly to the charger and the charger is connected to a suitable power supply.
Red light turns on the charging base.	The boundary wire isn't connected.	Check that the boundary wire has been connected correctly to the charging base. Check there are no breaks in the boundary wire, especially in the wire ends.
Landxcape™ turns on, but the blade disc does not move.	Landxcape™ is searching for the charging base (unless you press <b>HOME</b> then <b>OK</b> button to make it go to the charging base)	This is normal. Landxcape™ needs to recharge, the blade disc does not rotate while it is searching for the charging base automatically.
Landxcape™ vibrates.	Blades may be damaged. Check condition of the blade disc.	Check the blades, and replace them if damaged. Remove debris and foreign objects from the blades and blade disc.
Grass is being cut unevenly.	Landxcape™ does not work enough hours per day.	Add more hours to the scheduled mowing time.
	Mowing area is too big.	Try decreasing the size of the mowing area or adding more hours to the mowing time.
	Blades are dull.	Change all the blades and screws in order to balance the blade disc.
	The cutting height is too low for the length of the grass.	Raise the cutting height and then gradually lower.
	Grass or other object has wrapped around the blade disc.	Check the blade disc and remove the grass or other object.
	There is a build-up of grass in the blade disc or motor frame box.	Make sure the blade disc rotates easily. If need be, you may take off the blade disc and remove the debris.
Your Landxcape™ is inside its territory and the boundary wire is connected. And “- E ! -” is displayed.	The boundary wire ends are clamped incorrectly.	Reverse the boundary wire ends.
	The boundary wire is broken.	Repair damaged boundary wire with connectors.

The charging time is far more than the rated charging time.	Poor connection caused by debris on the charging strip.	Clean the contact pins located on the charging base and the charging strip on Landxcape™ using a cloth.
	The charging protection program has activated due to high temperature.	Place the charging base in a shady area or wait until the temperature has cooled down.
The mower does not charge.	There is no power.	Check the power cord is connected properly to the charger and the charger is connected to a suitable power supply.
	Landxcape™ does not operate correctly while manually charging.	Refer to manual charging in Section 8.3.
Landxcape™ is starting to have shorter run-times between charges.	Something is clogging in the blade disc.	Take off the blade disc and clean it.
	The grass is too high and too thick.	Check the Blade Disc and blades, remove debris and foreign objects from the blades and Blade Disc.
	Landxcape™ is shaking heavily.	Check the blade disc and blades, remove debris and foreign objects from the blades and blade disc.
Landxcape™ is not operating at the correct time.	The clock is not set to the correct time.	Set the clock to the correct time (refer to Section 5.3) or by using App.
	Programmed cutting times for Landxcape™ are not correct.	Change the time settings for the mower to start and stop.
	Landxcape™ is manually docked in the charging base.	Press  then  .
	The battery does not charge as its temperature rises above 55°C in hot weather.	Wait until the battery has cooled down.
Landxcape™ cannot correctly dock with the charging base.	Environmental influences.	Restart Landxcape™.
	Poor connection caused by debris on the charging strip.	Clean the contact pins located on the charging base and the charging strip on Landxcape™ using a cloth.
The green light on the charging base turns on before charging is complete.	The charging base is overheated.	Place the charging base in a shady area or wait until the temperature has cooled down.
Landxcape™ runs outside the boundary wire. Landxcape™ does not mow an area within a boundary wire zone. Landxcape™ reverses or rotates erratically near the boundary wire.	The boundary wire of another Landxcape™ or another robotic mower is positioned too closely.	Ensure your Landxcape™ boundary wire has at least 1m of space between the neighboring boundary wire.
	The boundary wire has been installed with tight corners.	Check the boundary wire to ensure the corners are smooth.
	In wet conditions, the boundary wire electric signal may leak were wire has been joined or repaired.	Check boundary wire joints. Insulate to provide a fully waterproof connection.
	There is boundary wire electric signal leakage due to broken insulation.	Repair damaged boundary wire insulation with connectors.
	The cutting area is larger than the allowable cutting area for Landxcape™.	Reduce the cutting area or use Landxcape™ with a larger allowable cutting area.
Landxcape™ wheels skid or damage lawn.	Foreign obstacles, such as twigs and branches may be lodged under Landxcape™.	Remove foreign objects from underside of Landxcape™.
	The lawn is too wet.	Wait until lawn has dried.
Landxcape™ exits the boundary wire due to high speed when going down a hill.	The boundary wire is placed on a slope steeper than 17% (10°).	Reposition the boundary wire away from slopes that are steeper than 17% (10°). Please refer Installation Guide for details.
	Software update failure occurs.	Try again according to section “Software update”.

## Environmental Protection



Waste electrical products should not be disposed of with household waste. Please recycle where facilities exist. Check with your Local Authority or retailer for recycling advice.

# Declaration of Conformity

We,  
Positec Germany GmbH  
Grüner Weg 10, 50825 Cologne, Germany

Declare that the product,

Description **Robotic Lawn mower**

Type **LX790 LX791 LX792 LX793 (790-799 - designation of machinery, representative of Robotic Lawnmower) (Year, article number and month of serial number are placed on the back page. The complete serial number is clearly stated on the enclosure of lawnmower) with battery charger LA8001 / LA8002 and charging base LA3000**

Function **Cutting grass**

Complies with the following Directives,

**2006/42/EC, 2014/30/EU, 2014/35/EU, 2011/65/EU, 2000/14/EC amended by 2005/88/EC**

2000/14/EC amended by 2005/88/EC

- Conformity Assessment Procedure as per **Annex V**
- Measured Sound Power Level **64.2dB (A)**
- Declared Guaranteed Sound Power Level **65 dB (A)**

The notified body involved

Name: Intertek Testing & Certification Ltd. (notified body 0359)  
Address: Cleeve Road, Leatherhead, Surrey, KT22 7SB United Kingdom  
Certification No. : 181000479SHA-V1

Standards conform to,

**EN 60335-1:2012+A11+A13:2017, EN 50636-2-107:2015+A1:2018, EN 60335-2-29:2004+A2:2010, EN 62233:2008, EN ISO 3744:2005, EN 55014-1:2017, EN 55014-2:2015, EN 61000-3-2:2014, EN 61000-3-3:2013, EN 61558-1:2005+A1:2009, EN 61558-2-16:2009+A1:2013, EN 303 447 V1.1.1**

The person authorized to compile the technical file,

**Name Marcel Filz**  
**Address Positec Germany GmbH, Grüner Weg 10, 50825 Cologne, Germany**



2018/10/26

Allen Ding

Deputy Chief Engineer, Testing & Certification

Positec Technology (China) Co., Ltd.

18, Dongwang Road, Suzhou Industrial

Park, Jiangsu 215123, P. R. China



# 1. Produktsicherheit

## 1.1 Allgemeine Sicherheitshinweise für Elektrowerkzeuge



**WARNUNG: Lesen Sie alle Sicherheitshinweise und Anweisungen.** Versäumnisse bei der Einhaltung der Sicherheitshinweise und Anweisungen können elektrischen Schlag, Brand und/oder schwere Verletzungen verursachen.

**Lesen Sie die Bedienungsanleitung zum sicheren Betrieb des Gerätes aufmerksam durch.**

**Bewahren Sie alle Sicherheitshinweise und Anweisungen für die Zukunft auf.**

- Dieses Gerät ist nicht zur Verwendung durch Personen (einschließlich Kindern) vorgesehen, die über reduzierte körperliche Eignung, Wahrnehmung oder geistige Fähigkeiten, Mangel an Erfahrung und Wissen verfügen, sofern diese Personen nicht von einer verantwortlichen Person beaufsichtigt oder in der Verwendung des Gerätes unterwiesen wurden.
- Kinder sollten grundsätzlich beaufsichtigt werden, damit sie nicht mit dem Gerät spielen.
- Das Gerät darf nur mit dem mitgelieferten Netzteil verwendet werden.

**WICHTIG  
VOR GEBRAUCH BITTE SORGFÄLTIG  
DURCHLESEN UND FÜR WEITERE FRAGEN AUFBEWAHREN**

### Sicherer Betrieb Training

- a) Die Anweisungen aufmerksam durchlesen. Machen Sie sich mit den Bedienelementen und dem vorschriftsmäßigen Gebrauch des Rasenmähers vertraut.
- b) Niemals Kindern oder mit diesen Anweisungen nicht vertrauten Personen erlauben, den Rasenmäher zu benutzen. Nationale Vorschriften können das Alter der Bedienperson möglicherweise beschränken.
- c) Bedenken Sie, dass der Bediener oder Benutzer bei Unfällen oder Gefährdungen anderer Personen oder deren Eigentum die Verantwortung trägt!

### Vorbereitung

- a) Stellen Sie sicher, dass das Begrenzungskabel gemäß den Anweisungen verlegt wird.
- b) Inspizieren Sie die Gegend, in der die Ausrüstung eingesetzt werden soll, gründlich und entfernen Sie alle Objekte, die durch die Maschine aufgeschleudert werden könnten.
- c) Überprüfen Sie in regelmäßigen Abständen, ob Messer, Messerschrauben und Schneidbalken abgenutzt oder beschädigt sind. Abgenutzte Messer und Schrauben nur im ganzen Satz auswechseln, um Unwuchten zu vermeiden.
- d) Achten Sie darauf, dass bei Geräten mit mehreren Klängen ein Klingensatz durch den anderen in Rotation versetzt werden kann.
- e) **WARNUNG!** Der Rasenmäher darf nicht betrieben werden, wenn der Schutz nicht angebracht ist.

### Betrieb

#### 1. Allgemeine Sicherheitshinweise

- a) Betreiben Sie das Gerät niemals mit defektem Schutz oder ohne installierte Sicherheitsvorrichtungen, wie etwa Deflektoren;
- b) Hände und Füße nicht in die Nähe oder unter rotierende Teile bringen. Halten Sie sich stets von der Austrittsöffnung fern.
- c) Niemals den Rasenmäher bei laufendem Motor anheben oder

tragen.

- d) Betätigen Sie die Deaktivierungseinrichtung des Geräts,
  - vor dem Beseitigen einer Verstopfung;
  - vor dem Überprüfen, Reinigen oder Arbeiten am Gerät.
- e) Der ursprüngliche Zustand des Landxcape™ darf nicht modifiziert werden. Alle Änderungen erfolgen auf eigene Verantwortung.
- f) Starten Sie den Roboter-Rasenmäher gemäß Anweisungen. Wenn der Netzschalter eingeschaltet ist, stellen Sie sicher, dass Sie Ihre Hände und Füße von den drehenden Messern entfernt halten. Bringen Sie Ihre Hände und Füße niemals unter den Rasenmäher.
- g) Heben Sie den Roboter-Rasenmäher niemals an bzw. tragen Sie ihn nicht, wenn der Netzschalter eingeschaltet ist.
- h) Erlauben Sie niemandem, der sich mit den Funktionen und Verhaltensmustern des Landxcape™ nicht auskennt, den Mäher zu benutzen.
  - i) Keine Gegenstände auf den Landxcape™ oder seine Ladestation legen.
  - j) Wenn der Messerteller oder das Gehäuse defekt ist, darf der Landxcape™ nicht in Betrieb genommen werden. Das gleiche gilt für defekte Messer, Schrauben, Muttern oder Kabel.
- k) Schalten Sie den Roboter-Rasenmäher stets aus, wenn dieser nicht verwendet wird. Der Roboter-Rasenmäher kann nur starten, wenn der Netzschalter eingeschaltet ist und der korrekte PIN-Code eingegeben wurde.
  - l) Halten Sie Hände und Füße von den rotierenden Rasenmäherklängen fern. Halten Sie mit Ihren Händen und Füßen stets einen sicheren Abstand zum Gehäuse ein, solange der Rasenmäher in Betrieb ist.
- m) Vermeiden Sie die Nutzung der Maschine und deren Peripheriegeräten bei schlechtem Wetter, besonders wenn die Gefahr eines Blitzschlags.
- n) Berühren Sie sich bewegende gefährliche Teile nicht, bevor diese vollständig zum Stillstand gekommen sind.
- o) Bei Maschinen, die in öffentlichen Bereichen verwendet werden, müssen diese Warnschilder um den Arbeitsbereich der Maschine angebracht werden. Sie sollen den Inhalt des folgenden Textes zeigen:



**WARNUNG!** Automatischer Rasenmäher! Halten Sie sich von der Maschine fern! Beaufsichtigen Sie Kinder!

#### 2. HINWEIS ZUM AUTOMATIKBETRIEB DES ROBOTERS

- a) Den Landxcape™ niemals unbeaufsichtigt verwenden, wenn sich Personen – besonders Kinder – oder Haustiere in der Nähe aufhalten.

### WARTUNG UND LAGERUNG



**WARNUNG!** Wenn der Rasenmäher umgedreht wird, muss der Netzschalter stets ausgeschaltet werden.

**Der Netzschalter muss bei allen Arbeiten am Unterbau des Rasenmähers ausgeschaltet werden, beispielsweise bei der Reinigung oder beim Wechseln der Messer.**

- a) Stellen Sie den festen Sitz aller Schrauben, Muttern und Bolzen sicher, um zu gewährleisten, dass sich der Rasenmäher in einem betriebssicheren Zustand befindet.
- b) Den Landxcape™ einmal pro Woche kontrollieren und eventuell beschädigte oder verschlissene Teile austauschen.
- c) Messer und Messerteller besonders sorgfältig auf Schäden untersuchen. Bei Bedarf alle Messer und Schrauben gleichzeitig austauschen, um eine Unwucht der rotierenden Teile zu vermeiden.
- d) Verwenden Sie beim Austausch nur Original Messer.
- e) Verwenden Sie zum Laden des Akkus nur das vom Hersteller empfohlene Ladegerät. Eine nicht den Hinweisen entsprechende Verwendung kann zu einem Stromschlag, zur Überhitzung oder zum Auslaufen der Batterieflüssigkeit führen.
- f) Tritt Batterieflüssigkeit aus, beseitigen Sie sie mit Wasser und einem neutralen Reinigungsmittel. Kommt sie mit Augen etc. in



- Kontakt, suchen Sie sofort einen Arzt auf.
- g) Warten Sie den Roboter nach den Anweisungen des Herstellers.

### Empfehlung

Schließen Sie die Maschine und/oder deren Peripheriegeräte nur an einen Speisestromkreis an, der über einen Fehlerstromschutzschalter (RCD) mit einem Auslösestrom von nicht mehr als 30 mA verfügt.

### Restrisiken

Um Verletzungen zu vermeiden, tragen Sie beim Wechseln der Klingen Schutzhandschuhe.

### Transport

Für längere Transporte legen Sie den Landxcape™ am besten in die Originalverpackung.

Für einen sicheren Transport vom oder innerhalb des Arbeitsbereichs:

- Drücken Sie die STOP-Taste, um den Mäher zu stoppen. Sie wählen den vierstelligen PIN aus, wenn Sie den Mäher das erste Mal benutzen.
- Schalten Sie den Roboter-Rasenmäher immer aus, wenn Sie diesen tragen möchten.
- Den Mäher an seinem Griff vorne unten tragen. Halten Sie den Messerteller beim Tragen des Mähers vom Körper weg.

### Sicherheitshinweise bezüglich des Akkus im Werkzeug

- Zellen bzw. Akku nicht zerlegen, öffnen oder zerdrücken.**
- Akku nicht kurzschließen. Akku nicht wahllos in einer Schachtel oder Schublade aufbewahren, wo sie einander kurzgeschlossen oder durch andere leitfähige Materialien kurzgeschlossen werden könnten.** Bei Nichtverwenden des Akkus ist dieses von Metallgegenständen, wie etwa Büroklammern, Münzen, Nägeln, Schrauben oder anderen kleinen Metallgegenständen fernzuhalten, wo sich die Batterieklemmen berühren können. Das Kurzschließen der Batterieklemmen kann Verbrennungen bzw. einen Brand verursachen.
- Zellen bzw. Akkus nicht Hitze oder Feuer aussetzen. Lagerung in direktem Sonnenlicht vermeiden.**
- Akku nicht mechanischen Stößen aussetzen.**
- Im Fall, dass Flüssigkeit aus dem Akku austritt, darf diese nicht in Kontakt mit der Haut oder den Augen kommen. Sollte dies dennoch geschehen, den betroffenen Bereich sofort mit viel Wasser spülen und einen Arzt aufsuchen.**
- Beim Verschlucken einer Zelle oder eines Akkus muss sofort ein Arzt herangezogen werden.**
- Akku sauber und trocken halten.**
- Akkus funktionieren bei normaler Zimmertemperatur (20 °C ± 5 °C) am besten.**
- Beim Entsorgen von Akkus sollten Akkus mit verschiedenen elektrochemischen Systemen voneinander getrennt gehalten werden.**
- Nur mit dem von Landxcape™ bezeichneten Ladegerät aufladen. Kein Ladegerät verwenden das nicht ausdrücklich für den Gebrauch mit dem Gerät vorgesehen ist. Ein Ladegerät, das für eine bestimmte Art von Akku geeignet ist, kann bei Verwendung mit einem anderen Akku eine Brandgefahr darstellen.**
- Keinen Akku verwenden der nicht für den Gebrauch mit dem Gerät vorgesehen ist.**
- Akkus von Kindern fernhalten.**
- Die originalen Produktunterlagen zum späteren Nachschlagen aufbewahren.**
- Ordnungsgemäß entsorgen.**

## 1.2 Informationen zum Landxcape™

WARNUNG–Rasenmäroboter können bei unsachgemäßer Verwendung gefährlich sein.



Lesen Sie die Bedienungsanleitung sorgfältig durch und verstehen Sie deren Inhalt, bevor Sie Ihren Rasenmäroboter betreiben.



WARNUNG- Halten Sie einen Sicherheitsabstand wenn der Roboter-Rasenmäher in Betrieb ist.



WARNUNG – Betätigen Sie die Deaktivierungsvorrichtung, bevor Sie am Gerät arbeiten oder die Maschine anheben.



WARNUNG – RASENMÄHROBOTER darf nicht als Transportmittel missbraucht werden.



Nicht im Feuer entsorgen



Vor Regen und Feuchtigkeit schützen



Akku nicht in den Haushaltsmüll geben. Bringen Sie den leeren Akku zu Ihrer lokalen Sammel- oder Recyclingstelle.



Waschen Sie das Gerät nicht mit einem Hochdruckreiniger.



Gerät der Klasse III



Elektroprodukte dürfen nicht mit dem normalen Haushaltsmüll entsorgt werden, sondern sollten nach Möglichkeit zu einer Recyclingstelle gebracht werden. Ihre zuständigen Behörden oder Ihr Fachhändler geben Ihnen hierzu gerne Auskunft.

## 2. Komponenten

- 
1. **STOPPTASTE**

---

  2. **DREHKNOPF ZUM EINSTELLEN DER SCHNITTHÖHE**

---

  3. **EIN/AUS-TASTE**

---

  4. **START-TASTE**

---

  5. **HOME-TASTE**

---

  6. **ANZEIGE**

---

  7. **LADESTREIFEN**

---

  8. **REGENSENSOR**

---

  9. **VORDERRAD**

---

  10. **MESSERTELLER**

---

  11. **MESSER**

---

  12. **AKKU**

---

  13. **USB-SCHNITTSTELLE**

---

  14. **HINTERES ANTRIEBSRAD**

---

  15. **GRIFF**

---

  16. **KONTAKTSTIFTE**

---

  17. **LADESTATION**

---

  18. **NETZTEIL**

---

  19. **HERINGE**

---

  20. **BEGRENZUNGSKABEL**

---

  21. **LADESTATION-BEFESTIGUNGSSCHRAUBEN**

---

  22. **BEGRENZUNGSKABEL-ABSTANDLEHRE**

---

  23. **INBUSSCHLÜSSEL**

---

  24. **VERBINDUNGSSTÜCK**
- 

**Abgebildetes oder beschriebenes Zubehör gehört teilweise nicht zum Lieferumfang.**

## 3. Technische Daten und Geräuschentwicklung

### 3.1 Technische Daten

Typ LX790 LX791 LX792 LX793 (790-799 - Bezeichnung der Maschine, repräsentiert den Rasenmäroboter)

	LX790 LX792	LX791 LX793
Nennleistung	20V $\equiv$ Max.*	
Leerlaufdrehzahl	2800/min	
Schneidebereich	600m <sup>2</sup>	900m <sup>2</sup>
Schnittbreite	16cm	18cm
Schnitthöhe	30-60mm	
Schnitthöhenverstellung	4	
Batterietyp	Lithium-ion	
Akkumodell	LA0001	LA0002
Ladezeit Ca.	1.3hrs	2hrs
Ladegerätmodell	LA8001 / LA8002	
Leistung des Ladegeräts	Eingang: 100-240V~50/60Hz, 38W, Ausgang: 20V $\equiv$ , 1.5A	
Gewicht	8.4kg	
Schutzklasse	III	

\*Spannung ohne Arbeitslast gemessen. Die anfängliche Akkuspannung erreicht maximal 20 Volt. Die Nennspannung liegt bei 18 Volt.

### Zubehörteile

	LX790 LX792	LX791 LX793
Schrauben	9	9
Ladestation	1	1
Fixierungsnägel für Ladestation	7	7
Begrenzungskabel	150m	180m
Heringe	210	250
Inbusschlüssel	1	1
Begrenzungskabel Abstandslehre	2	2
Messer	9	9
Verbindungsstück	2	2
Akkupack (LA0001/ LA0002)	1	1
Lader (LA8001 / LA8002)	1	1

Wir empfehlen Ihnen, sämtliche Zubehörteile beim selben Fachhändler zu beziehen, bei dem Sie auch Ihr Elektrowerkzeug oder Gartengerät gekauft haben. Weitere Informationen finden Sie auf der Verpackung der Zubehörteile. Auch Ihr Fachhändler berät Sie gerne.

## 3.2 Informationen über lärm

Gewichteter Schalldruck  $L_{pA} = 44.2\text{dB (A)}$   
 $K_{pA} = 0.4\text{dB(A)}$

Gewichtete Schalleistung  $L_{WA} = 64.2\text{dB (A)}$   
 $K_{WA} = 0.4\text{dB(A)}$

**Tragen Sie einen Schallschutz bei einem Schalldruck über**

80dB(A) 

Eine gewisse Geräuschentwicklung der Maschine ist unvermeidlich. Die Durchführung geräuschintensiver Arbeiten benötigt eine Zulassung und muss in bestimmten Zeiten eingeschränkt werden. Halten Sie Ruhephasen ein und beschränken Sie die Arbeitsstunden auf ein Minimum. Zu Ihrem eigenen Schutz und den von Personen, die sich in der Nähe befinden, muss ein geeigneter Gehörschutz getragen werden.

### Bestimmungsgemäßer Gebrauch

Dieses Produkt ist bestimmt für das Rasenmähen im privaten Bereich. Er ist zum häufigen Mähen bestimmt – er hält Ihren Rasen gesund und dieser wird gepflegter aussehen als je zuvor. Je nach Größe des Rasens kann der Landxcape™ so programmiert werden, dass er zu jeder beliebigen Zeit und mit jeder beliebigen Frequenz uneingeschränkt arbeitet. Es ist nicht zum Graben, Reinigen oder Schneeräumen konzipiert.

## 4. Bedienfeld

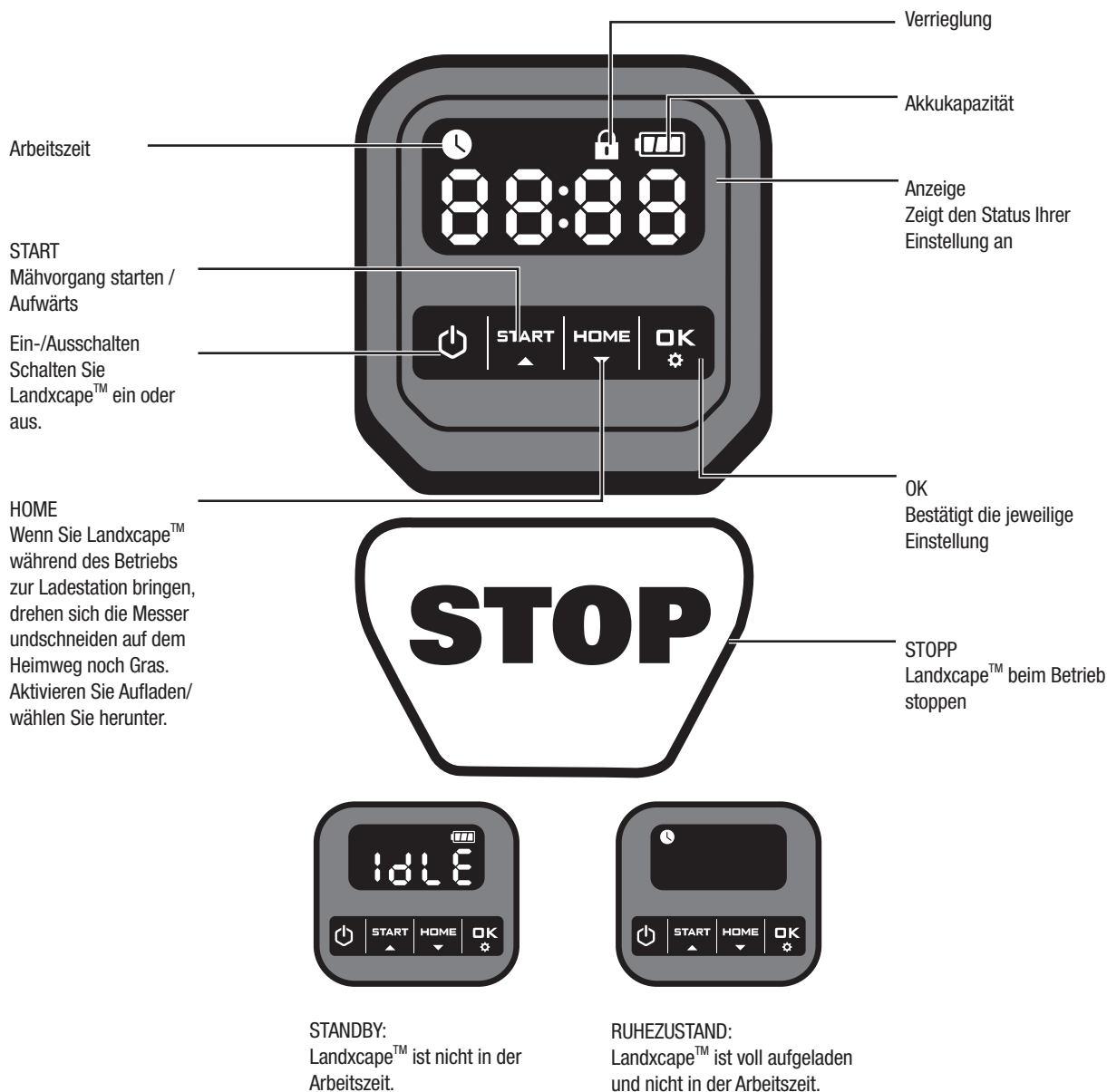

## Start

- 1) Nach der Installation des Begrenzungskabels können Sie den Landxcape™ verwenden (Informationen zum Verlegen des Begrenzungskabels finden Sie im Installationsleitfaden).
- 2) Drücken Sie zuerst power on/off . Geben Sie bei der ersten Verwendung den voreingestellten PIN-Code 0000 ein, indem Sie viermal drücken, wenn die Zahl 0 blinkt. (Der PIN-Code kann geändert werden. Weitere Informationen finden Sie unter „Einstellungen“ in der Installationsanleitung)  
**HINWEIS:** Landxcape™ wird automatisch ausgeschaltet, wenn keine Eingabe innerhalb 30 Sekunden nach dem Einschalten empfangen wird. Wenn Sie dreimal einen falschen PIN-Code eingeben, wird der Alarm „di-di“ ausgelöst und Landxcape™ wird dann automatisch ausgeschaltet.
- 3) Drücken Sie auf , drücken Sie dann auf , um mit dem Mähen zu beginnen.
- 4) Drücken Sie und dann , um Landxcape™ zur Ladestation zu bringen, wobei sich die Messer drehen und schneiden auf dem Heimweg noch Gras. Der Landxcape™ wird kontinuierlich arbeiten, bis der Akku schwach ist. Anschließend fährt er zurück zur Ladestation. Sobald der Ladevorgang beendet ist, wird der Landxcape™ gemäß Zeitplan den Mähvorgang automatisch fortsetzen oder in der Ladestation bleiben.  
**HINWEIS:** Wenn Landxcape™ eingeschaltet wird, werden alle Lichter der Anzeige angemacht und dann ausgemacht. Prüfen Sie, ob irgendein Licht beschädigt ist. Es wird empfohlen, die Anzeige mit Händen abzuschirmen, wenn die Umgebung zu hell ist.

## 5. Wissenswertes zu Ihrem Landxcape™

Herzlichen Glückwunsch zum Kauf Ihres neuen Landxcape™ und willkommen in der komfortablen Welt des automatischen Mähens. Nun möchten wir Ihnen zeigen, wie Ihr Landxcape™ funktioniert und „denkt“.

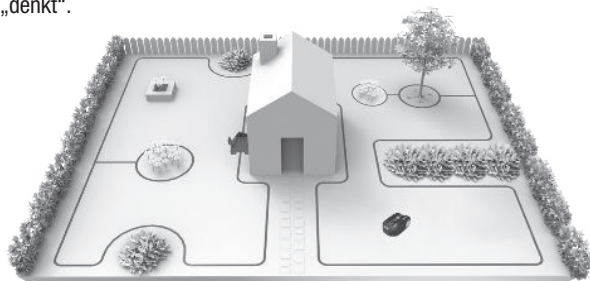

### 5.1 Wie weiß mein Landxcape™, wo er mähen soll?

Der Landxcape™ wählt seine Richtung nach dem Zufallsprinzip. Dadurch sorgt das Gerät dafür, dass der Rasen gleichmäßig gemäht wird und keine auffälligen Mähspuren entstehen (Siehe Abb. A).

### 5.2 Wie weiß mein Landxcape™, wohin er fahren soll?

Ihr Landxcape™ kann völlig selbstständig arbeiten. Der Landxcape™ weiß, wann er zu seiner Ladestation zurückkehren muss, um aufgeladen zu werden. Er erkennt einsetzenden Regen und kann selbst stoppen, wenn er ein Problem erkennt. Er weiß auch, wie er anhält, zurückfährt und dann umdreht, wenn sein Weg durch ein anderes Objekt blockiert wird. Der Landxcape™ stoppt auch die Messerteller automatisch, sobald er angehoben wird, um Unfällen vorzubeugen.

#### A. Ladestation finden

Wenn Ihr Landxcape™ aufgeladen werden muss, stoppt er das Mähen und folgt dem Begrenzungskabel gegen den Uhrzeigersinn zurück zur Ladestation. Der Landxcape™ ist vorprogrammiert, um das Gras entlang des Begrenzungskabels einmal wöchentlich zu mähen. Standardmäßig mäht Landxcape™ jeden Montag nach dem Einschalten in der Nähe des Begrenzungskabels.

#### B. Regensensor

Der Landxcape™ hat einen Regensensor auf der Seite, der Regentropfen registriert und den Landxcape™ anweist, mit dem Mähen aufzuhören und den Begrenzungsdraht entlang zurück zur Ladestation zu folgen. (Siehe Abb. B)

Der Landxcape™ wird das Mähen nach Ablauf der Verzögerungszeit fortsetzen; die standardmäßige Verzögerungszeit beträgt 180 Minuten. Sollten die Regensensoren nass werden, so kehrt der Landxcape™ zurück in seine Docking-Station. Wenn die Regensensoren trocken sind, beginnt Landxcape™ mit dem Countdown der Verzögerungszeit. Wenn Sie eine Regenverzögerung beenden möchten, trocknen Sie den Sensorbereich und führen Sie einen Leistungszyklus über den Hauptschalter durch. Wenn der Leistungszyklus durchgeführt wurde; Sie können das Gerät daher wieder in Betrieb nehmen.

#### C. Begrenzungskabel erkennen

Der Landxcape™ hält sich grundsätzlich an die vom Begrenzungskabel

vorgegebenen Grenzen; dazu setzt er spezielle Sensoren an seiner Vorderseite ein. (Siehe Abb. C).

#### D. Beim Mähen stoppen und wieder starten (Siehe Abb. D, E1, E2)

Um mit dem Mähen zu beginnen, drücken Sie die EIN/AUS-Taste und geben Sie den PIN-Code ein. Drücken Sie auf **START**, drücken Sie dann auf **OK**. Wenn Sie den Landxcape™ beim Mähen stoppen möchten, drücken Sie einfach die Zugangstaste am Oberteil.

Falls der Landxcape™ erkennt, wird er eine Fehlermeldung auf dem Display ausgeben. Für Informationen zu Fehlermeldungen, siehe Fehlermeldungen. Und der Landxcape™ schaltet sich aus, wenn er vom Benutzer innerhalb von 20 Min. keine Rückmeldung erhält.

Betrieb wieder aufnehmen:

- Drücken Sie auf **START**, drücken Sie dann auf **OK**
- Der Landxcape™ beginnt jetzt mit dem Mähen!

## 5.3 Einstellungen

Stellen Sie zuerst die gewünschte Grashöhe nach dem Abschneiden ein. Sie können das Programm manuell einstellen.

**HINWEIS:** Landxcape™ ruft die Standby-Seite auf, wenn das Programm manuell eingestellt und keine Eingabe vom Benutzer innerhalb 30 Sekunden vorgenommen wird.

#### (1) PIN-Code ändern

Halten Sie zum Ändern des PIN-Codes 5 Sekunden lang beide Tasten **START** & **HOME** gleichzeitig gedrückt. Das Symbol **Pin** blinkt und „P i n“ blinkt rollend. Danach blinkt die erste Stelle. Benutzen Sie **START** oder **HOME**, und wählen Sie die gewünschte Ziffer, und drücken Sie **OK** zur Bestätigung. Die nächste Stelle blinkt. Auf derselben Weise wählen Sie die anderen Stellen. Der neue PIN-Code lautet beispielsweise 0326. Danach blinkt „P i n“ rollend und die erste Stelle blinkt erneut. Auf derselben Weise geben Sie den neuen PIN-Code ein (von diesem Beispiel 0 3 2 6). Auf der Anzeige blinkt dann „P i n 0 3 2 6“. Ihr PIN-Code wird erfolgreich geändert.

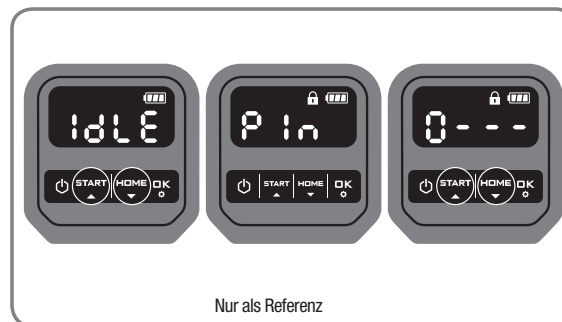

Nur als Referenz

#### (2) Stellen Sie Jahr, Datum und Uhrzeit ein

Die Einstellung von Jahr, Datum und Uhrzeit ist obligatorisch. Wenn Sie diese Elemente nicht einstellen, beeinflusst dies die Zeitplanung in der folgenden Einstellung. Diese Elemente sollen in der Reihenfolge von Jahr, Datum und Uhrzeit eingestellt werden. Halten Sie für die Jahreseinstellung 3 Sekunden lang gedrückt, bis das Symbol **Year** und eine Zahl auf der Anzeige blinken, z. B. 2018. Verwenden Sie **START** oder **HOME** wählen Sie das gewünschte Jahr. Drücken Sie **OK** anschließend, um die Jahreseinstellung zu bestätigen und beenden.

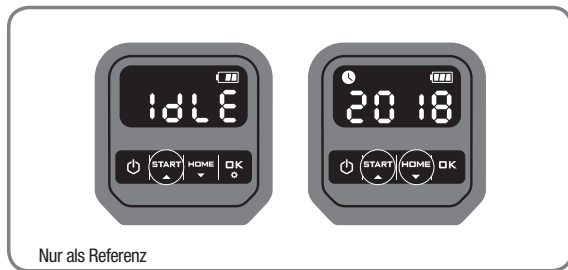

Nur als Referenz

Gleichzeitig blinkt das Symbol erneut und das Datum wird angezeigt, z. B. 09.29, d.h. 29. September. Wenn 09 blinkt, verwenden oder wählen Sie die Ziffer und drücken Sie zur Bestätigung. Dann blinkt die Ziffer 29. Auf derselben Weise wählen Sie die Ziffer und drücken zur Bestätigung der Einstellung vom Datum.



Nur als Referenz

Gleichzeitig blinkt das Symbol und die Uhrzeit wird angezeigt, zum Beispiel 14:08. Wenn 14 blinkt, verwenden oder wählen Sie die Ziffer und drücken Sie zur Bestätigung. Wenn 08 blinkt, verwenden oder wählen Sie die Ziffer und drücken Sie zur Bestätigung. Damit ist die Zeiteinstellung abgeschlossen und Landxcape™ öffnet die Standby-Seite.

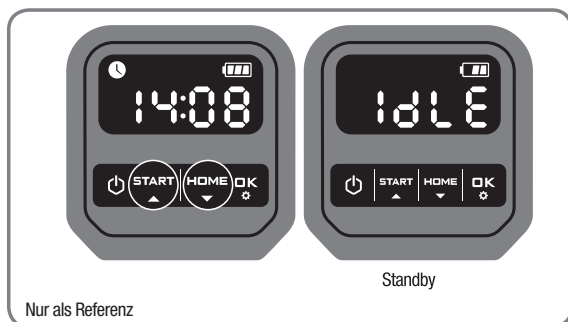

Nur als Referenz

Standby

### (3) Stellen Sie den Arbeitsbereich ein

Drücken Sie 3 Sekunden lang. Wenn das Symbol blinkt, drücken Sie . Auf der Anzeige blinkt eine Ziffer, z. B. R 50, also der Rasenbereich. Die Arbeitszeit wird automatisch an die Größe Ihres Gartens angepasst. Verwenden oder stellen Sie den Rasenbereich ein (der Bereich wird sich bei jedem Drücken um 50 m<sup>2</sup> vergrößert / verkleinert) und drücken Sie zur Bestätigung. Dann wird Landxcape™ die Standby-Seite aufrufen.

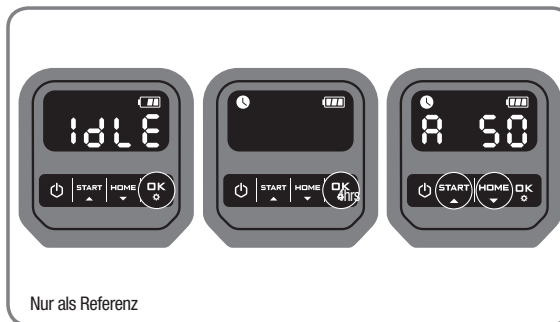

Nur als Referenz

### (4) Änderung der voreingestellten Startzeit

Die voreingestellten Startzeit von 9:00 Uhr kann jederzeit geändert werden, indem Sie beide Tasten & gleichzeitig gedrückt halten, bis ein Ding-Ton zu hören ist.

Drücken Sie beispielsweise beide Tasten & um 14:05 Uhr, und Ihr Landxcape™ beginnt um 14:05 Uhr zu mähen.

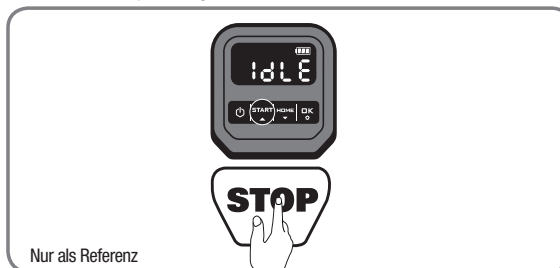

Nur als Referenz

## 5.4 Wie gut mäht der Landxcape™ das Gras?

Die Mähzeiten sind für jeden Rasen unterschiedlich, abhängig von den nachfolgend erwähnten Faktoren. Experimentieren Sie ein wenig mit der Zeit, die Sie Ihrem Landxcape™ täglich zum Mähen zugestehen, bis Sie die perfekte Vorgabe gefunden haben.

Ihr Landxcape™ kann Flächen unterschiedlicher Größen mähen; die exakte Fläche hängt natürlich von verschiedenen Faktoren ab – beispielsweise:

- Art und Wachstumsgeschwindigkeit des Rasens
- Schärfe der Messer
- Feuchtigkeit
- Umgebungstemperatur
- Art und Anzahl der Hindernisse im oder auf dem Rasen

Anders als viele andere Mäher verwendet der Landxcape™ ein seitliches Ladesystem, sodass viel umliegendes Gras geschnitten werden kann. Zusätzlich ermöglichen Löcher auf der Unterseite der Ladestation, dass das Gras hindurch wachsen kann und zu einem eleganten Erscheinungsbild beiträgt.

Die Schnitthöhe des Landxcape™ lässt sich zwischen 3 und 6 cm einstellen. Bevor Sie Ihren Landxcape™ zum ersten Mal starten, sollen Sie das Gras mit Ihrem Handrasenmäher bis zu einer Höhe von höchstens 9 cm abschneiden. Stellen Sie dann die Schnitthöhe Ihres Landxcape™ auf seinen maximalen Wert (6 cm) ein, wenn Sie zum ersten Mal mähen. (Siehe Abb. F)

Ihr Landxcape™ mäht am besten bei trockenem Wetter. Ihr Landxcape™ mag kein feuchtes Gras, da sich dieses am Messerteller und am Motor sammeln kann; zusätzlich kommt der Landxcape™ auf feuchtem Untergrund nur mühsam vorwärts und kommt leichter ins Rutschen.



Ihr Landxcape™ fürchtet Gewitter. Schützen Sie den Landxcape™ bei Gewittern, indem Sie den Stecker der Ladebasis ziehen, das Begrenzungskabel trennen und dafür sorgen, dass sich der Landxcape™ nicht aufladen darf.

Ihr Landxcape™ liebt Rasenmähen; vor allem dann, wenn Sie seine Messer stets in gutem Zustand halten. Der Landxcape™ kann eine Menge Dinge ganz allein erledigen – allerdings benötigt er manchmal Ihre Hilfe, damit er sich nicht selbst verletzt.

- Lassen Sie den Landxcape™ niemals über Kies fahren.
- Entfernen oder blockieren Sie Hindernisse, an denen der Landxcape™ aus Versehen hochklettern und seine Messerscheibe beschädigen könnte.
- Befreien Sie Ihren Rasen von sämtlichen Abfällen und Fremdkörpern.

## 6. Grundlegendes zum Begrenzungskabel



### 6.1 Begrenzungskabel abstecken

Mit der Begrenzungskabel-Abstandlehre schaffen Sie den richtigen Abstand zur Rasenkante (mehr als 26cm). Dies ist ein empfohlener Abstand. Sorgen Sie mit der mitgelieferten Abstandlehre für die richtigen Entfernungen.

Falls Ihr Nachbar ebenfalls einen Landxcape™ nutzt, müssen Sie einen Abstand von mindestens 1m zwischen Ihrem Begrenzungskabel und dem des Nachbarn einhalten.

**Das Begrenzungskabel muss die Fläche, die gemäht werden soll, exakt umschließen.** Ihr Landxcape™ kommt durcheinander, wenn er auf zusätzliche Biegungen oder Windungen des Grenzkabels stößt, die nicht zur Mähfläche gehören (Siehe Abb. G). Wenn nach dem Umschließen der Mähfläche noch Begrenzungskabel übrig sein sollte, schneiden Sie das überschüssige Stück ab und lagern es separat. Vergessen Sie aber nicht, beim Abschneiden ein kleines Stück zum Anschluss an die Ladebasis zu verschonen, damit der Anschluss möglich ist, ohne wieder einen Teil des Kabels ausgraben zu müssen.

### 6.2 Begrenzungskabel eingraben

Wenn Sie das Begrenzungskabel eingraben möchten, es wird empfohlen, dass Sie zuerst den Begrenzungsdraht im Rasen festpflocken, damit Sie gegebenenfalls leicht Anpassungen vornehmen können. Wenn Sie den Begrenzungsdraht fertig installiert haben, wird empfohlen, dass Sie den Landxcape™ bitten, dem Begrenzungsdraht zu folgen, indem Sie auf  und  drücken. Dadurch kann sich der Landxcape™ an seine neue Umgebung gewöhnen.

Wenn Sie zusehen, wie der Landxcape™ die Ladestation ansteuert, können Sie anschließend Änderungen an der Route des Begrenzungsdrahts vornehmen, um für ein störungsfreies Verfolgen des Begrenzungsdrahts durch den Landxcape™ zu sorgen, wenn dieser die Ladestation ansteuert. Es wird sichergestellt, dass er erfolgreich mit der Ladestation arbeitet, bevor der Begrenzungsdraht eingegraben wird.

### 6.3 Zusammenfügen des Begrenzungskabels

Verwenden Sie eine Verbindung, wenn das Begrenzungskabel verlängert und zusammengefügt werden soll. Dies ist wasserdicht und garantiert eine verlässliche elektrische Verbindung. Geben Sie beide Kabelenden in eines der drei Löcher der Verbindung.





Stellen Sie sicher, dass die Drähte vollständig in der Verbindung stecken, sodass beide Enden sichtbar sind am durchsichtigen Ende auf der anderen Seite der Verbindung. (Siehe Abb. H) Verwenden Sie eine Zange, um den Knopf oben auf der Verbindung vollständig hinein zu drücken (Siehe Abb. I, J)

 **WARNHINWEIS:** Es wird nicht empfohlen, das Begrenzungskabel einfach mit Isolierband zu verbinden, oder ein Schraubendstück als Verbindung zu verwenden. Feuchtigkeit aus dem Boden kann das Kabel oxidieren lassen und dies kann nach einer Weile zu einer Unterbrechung des Stromkreises führen.

## 7. Softwareaktualisierung

Ihre Landxcape™ -Software kann aktualisiert werden, wenn neue Versionen verfügbar sind. Die aktuellste Software kann auf unserer Webseite [www.landxcape-robotics.com](http://www.landxcape-robotics.com) heruntergeladen werden.

Über USB aktualisieren. Siehe unten hinsichtlich des Downloads sowie Installationsanweisungen:

- (1) Sie finden die aktuellste Software unter: [www.landxcape-robotics.com](http://www.landxcape-robotics.com). Speichern Sie die Datei auf einem leeren, **FAT32** formatierten USB-Stick. Entfernen Sie bitte alle restlichen Dateien von dem USB-Stick und überprüfen Sie das Format. Wenn der USB-Stick nicht entsprechend formatiert ist, bitte reformatieren Sie ihn. **ACHTUNG:** Das Software-Update wird als ZIP-Datei zur Verfügung gestellt. Bitte entpacken Sie die Datei, bevor Sie fortfahren.
- (2) Stellen Sie den Landxcape™ auf einen sicheren. Schalten  Sie Ihr Landxcape™ aus.
- (3) Führen Sie den USB-Stick (USB-Massenspeicher) in die Schnittstelle ein. (Siehe Abb. K1)
- (4) Schalten Sie Ihr Landxcape™ ein. Das Update beginnt automatisch. Warten Sie, bis „  “ angezeigt wird (siehe Abb. K2), entfernen Sie dann das USB-Laufwerk (Flash-Laufwerk) und schließen Sie die Schutzabdeckung fest. Wenn „ - -“ angezeigt wird, ist das Update abgeschlossen und die PIN-Seite wird geöffnet.

Das beiliegende Handbuch basiert auf der Standardsoftware in der Massenproduktion. Einige neue Merkmale/Funktionen der neuen Version sind in dem Handbuch möglicherweise nicht vorhanden. Wenn Sie Einstellungen finden, die im Handbuch nicht vorhanden sind, besuchen Sie [www.landxcape-robotics.com](http://www.landxcape-robotics.com), um das aktuellste Handbuch herunterzuladen.

## 8. Wartung

Ihr Landxcape™ muss hin und wieder überprüft werden. Der Landxcape™ arbeitet hart und verdient daher von Zeit zu Zeit eine ordentliche Reinigung oder einen Austausch von Verschleißteilen. Verwenden Sie niemals Ihren Landxcape™, wenn der Ein/Aus Schalter defekt ist.

Schalten Sie die Maschine aus, ehe Sie jegliche Reparatur- oder Wartungsarbeiten ausführen.

In Folgenden möchten wir Ihnen erklären, wie Sie Ihren neuen Landxcape™ am besten an sein neues Umfeld gewöhnen und ihm die Pflege zukommen lassen, die er verdient.

### 8.1 Immer schön scharf

 **WARNUNG:** Bevor Sie den Landxcape™ reinigen, einstellen oder die Messer austauschen, schalten Sie



Ihren Landxcape™ AUS und ziehen Sie Schutzhandschuhe an.



**WARNUNG:** Beim Austausch der Messer Wechseln Sie bei einem Austausch unbedingt grundsätzlich alle Messer auf einmal. Verwenden Sie beim Fixieren der Messer stets neue Schrauben. Das ist wichtig, um den Klingenhalt sicherzustellen und die Klingendrehscheibe auszuwuchten. Falls Sie keine neuen Schrauben verwenden, kann dies zu schweren Verletzungen führen.

Der Landxcape™ schneidet Gras nicht wie andere Rasenmäher. Seine Messer sind an 2 Kanten rasiermesserscharf und wirbeln zum perfekten Schnitt in beide Richtungen (Siehe Abb. L). Jedes Messer Ihres Landxcape™ ist mit 2 Schneiden ausgestattet. Die rotierenden Klingen macht willkürliche Vor- und Rückwärtsbewegungen, damit beide Seiten der Klingen genutzt werden. Dadurch kann die Häufigkeit beim Wechseln der Schneidklinge minimiert werden. Die einzelnen Messer halten bis zu 2 Monate, wenn täglich gemäht wird. Schauen Sie immer nach, ob die Messer angeschlagen oder anderweitig beschädigt sind; falls ja, wechseln Sie die Messer aus. Wenn die Messer stumpf und verschlissen sind, sollten sie durch die Ersatzmesser ersetzt werden, die mit Ihrem Landxcape™ geliefert wurden. Ersatzmesser erhalten Sie auch beim Landxcape™-Händler in Ihrer Nähe.

### A. Messer austauschen

Nach einer Weile (normalerweise einmal pro Saison) müssen die Messer Ihres Landxcape™ komplett ausgewechselt werden. Tauschen Sie also unbedingt immer alle Messer auf einmal aus. Zum Austausch können Sie einen der Ersatzmessersätze und die zusätzlichen Messerschrauben verwenden, die mit Ihrem Landxcape™ geliefert wurden.

Vor dem Austausch der Messer schalten Sie den Landxcape™ unbedingt ab und ziehen Schutzhandschuhe über! Dann führen Sie diese Schritte aus:

1. Drehen Sie den Landxcape™ sanft auf den Rücken.
2. Entfernen Sie die Batterieabdeckung und entnehmen Sie den Akku.
3. Lösen Sie die Messerschrauben mit einem Schlitz- oder schraubendreher. (Siehe Abb. M)
4. Schrauben Sie die neuen Messer gut fest.
5. Setzen Sie den Akku ein, und bringen Sie die Batterieabdeckung wieder an.

**WICHTIG:** Überzeugen Sie sich nach dem Verschrauben der Messer, dass sich diese frei drehen lassen.

## 8.2 Sauber halten



**WARNUNG:** Bevor Sie Ihren Landxcape™ reinigen, schalten Sie ihn AUS. Ziehen Sie Schutzhandschuhe über, bevor Sie die Messerscheibe reinigen; nutzen Sie dazu kein fließendes Wasser.

### A. Gehäuse reinigen

Ihr Landxcape™ fühlt sich deutlich wohler und lebt länger, wenn Sie ihn regelmäßig reinigen. Da Ihr Landxcape™ im Grunde ein Elektrogerät ist, müssen Sie beim Reinigen mit einer gewissen Sorgfalt vorgehen - **verwenden Sie deshalb KEINEN Schlauch oder Hochdruckreiniger bzw. ertränken Sie Ihren Landxcape™ nicht mit fließendem Wasser;** greifen Sie am besten zu einer mit Wasser gefüllten Sprühflasche. Reinigen Sie das Kunststoffgehäuse mit einer weichen Bürste oder einem Tuch, verzichten Sie auf Lösungsmittel

und Polituren (Siehe Abb. N). Achten Sie gut darauf, dass sämtliche Grasreste und sonstige Rückstände gründlich entfernt werden.

### B. Unterseite reinigen

Nicht vergessen, ganz wichtig: Schalten Sie den Landxcape™, **ziehen Sie Schutzhandschuhe über, bevor Sie den Messerteller berühren!**

Drehen Sie zuerst Ihren Landxcape™ um, so dass die Unterseite exponiert wird. Nun sehen Sie den Messerteller, den umgebenden Motorgehäuserahmen sowie die Vorderräder und Antriebsräder. Reinigen Sie alles gründlich mit einer weichen Bürste oder mit einem feuchten Lappen.



**WARNUNG:** Reinigen Sie NIEMALS die Unterseite des Landxcape™s mit fließendem Wasser. Es können Schäden an den Komponenten auftreten. (Siehe Abb. O1, O2)

Drehen Sie das Schneidrad um sicherzustellen, dass es frei dreht. Prüfen Sie, dass sich die Klingen problemlos um die Befestigungsschrauben drehen. Beseitigen Sie alle Hindernisse.

**WICHTIG:** Entfernen Sie sämtliche (auch die kleinsten) Rückstände, damit es nicht zu Rissen in der Messerscheibe kommt. Auch der winzigste Riss kann die Mähleistung Ihres Landxcape™ beeinträchtigen.

### C. Kontakte und Ladestreifen reinigen

Reinigen Sie die Kontakte an der Ladestation und den Ladestreifen am Landxcape™ mit einem Tuch. Entfernen Sie sämtliche Grasreste und sonstige Rückstände rund um die Kontakte und Ladestreifen regelmäßig, damit sich der Landxcape™ stets problemlos aufladen kann.

## 8.3 Akkulaufzeit und -haltbarkeit

Das Herzstück des Landxcape™ ist sein 20V-Lithiumbatterie. Stellen Sie sicher, dass der Akku vollständig aufgeladen und an einem kühlen, trockenen Ort aufbewahrt wird.

**HINWEIS:** Die empfohlene Betriebstemperatur des Landxcape™ liegt zwischen 0-55°C.

Die Lebenserwartung des Landxcape™-Akku hängt von unterschiedlichen Faktoren ab; beispielsweise:

- Dauer der Schönwettersaison (der „Mähseason“) an Ihrem Wohnort.
- Landxcape™-Arbeitsstunden pro Tag
- Art und Weise der Akkulagerung

**Landxcape™ kann ohne das Begrenzungskabel manuell aufgeladen werden.**

1. Schließen Sie die Ladestation an eine geeignete Stromversorgung an. Die grüne Lampe der Ladestation erleuchtet grün.
2. Docken Sie den Landxcape™ manuell an die Ladestation an, während der Landxcape™ ausgeschaltet ist (siehe Abb. P).
3. Die grüne LED auf der Ladestation blinkt, der Landxcape™ beginnt mit dem Ladevorgang.

## 8.4 Überwintern

Ihr Landxcape™ lebt länger und gesünder, wenn Sie ihm einen wohlverdienten Winterschlaf gönnen. Obwohl der Landxcape™ ein zäher Bursche ist, sollten Sie ihm im Winter einen Platz im Schuppen oder in der Garage zugestehen.

Bevor Sie Ihren Landxcape™ in den Winterschlaf entlassen, sollten Sie noch Folgendes erledigen:

- Reinigen Sie Ihren Landxcape™ gründlich.
- Laden Sie den Akku vollständig auf und entfernen Sie ihn aus dem Landxcape™.
- Schalten Sie das Gerät ab.

Um die Lebensdauer des Akkus zu maximieren, laden Sie den Akku vor der Aufbewahrung im Winter vollständig auf und entfernen Sie ihn aus dem Landxcape™.



**WARNUNG: Schützen Sie die Unterseite des Landxcape™s vor Wasser. Lagern Sie den Landxcape™ NIEMALS draußen falsch herum.**

Das Begrenzungskabel kann im Boden verbleiben; seine Enden sollten Sie jedoch vor der Witterung schützen – zum Beispiel, indem Sie ein mit Fett gefülltes Döschen darüber stülpen. Falls die Ladebasis im Winter draußen verbleibt, lassen Sie das Begrenzungskabel angeschlossen.

**HINWEIS:** Wenn Sie den Landxcape™ wieder aus seinem Winterschlaf erwecken, sorgen Sie dafür, dass die Ladestreifen und die Kontaktstreifen gründlich sauber sind; dies können Sie mit feinem Schleifpapier erledigen.

## 8.5 Akku austauschen



**WARNUNG: Schalten Sie das Gerät unbedingt mit der Ein-/Austaste aus, bevor Sie sich Einstellungen, Austausch oder Reparatur zuwenden!**  
**Bevor Sie die Messer auswechseln, schalten Sie Ihren Landxcape™ AUS und ziehen Sie Schutzhandschuhe an.**

















Wenn der Akku ausgetauscht werden muss, erledigen Sie dies mit den folgenden Schritten:











1. Drehen Sie Ihren Landxcape™ sanft auf den Rücken.
2. Lösen Sie die Schrauben an der Abdeckung. Entfernen Sie die Abdeckung des Batteriefachs. (siehe Abb. Q1)
3. Nehmen Sie die alte Batterie vorsichtig heraus. Drücken Sie die Verriegelung und lösen Sie die Steckverbinder. (siehe Abb. Q2)  
**HINWEIS:** Nicht an den Drähten ziehen. Halten Sie die Verbindungen fest und lösen Sie den Riegel.
4. Verbinden Sie eine neue, Original Batterie, indem Sie die Verbindungen zusammenbringen, bis diese in Position sind. (siehe Abb. Q3, Q4)
5. Montieren Sie den Akku wie abgebildet. (siehe Abb. Q5) Platzieren Sie die Abdeckung erneut in ihre Position und ziehen Sie die Schrauben gut an.

## 9. Funktionsmeldungen



Anzeige	Meldung	Handlung
- F ! -	Regenverzögerung aktiviert.	Keine Handlung ist angefordert.

## 10. Fehlermeldungen

Symptome	Ursache	Maßnahme
- E 1 -	Der Landxcape™ befindet sich außerhalb des Funktionsbereichs.	<ol style="list-style-type: none"> <li>1. Falls sich der Landxcape™ tatsächlich außerhalb seines Arbeitsbereich befindet: schalten Sie den Landxcape™ ab, bringen Sie ihn wieder zurück in den Arbeitsbereich. Schalten Sie den Landxcape™ ein. Drücken Sie auf , drücken Sie dann auf .</li> <li>2. Falls sich der Landxcape™ nicht unerlaubt von seinem Arbeitsbereich entfernt hat: Prüfen Sie, dass die LED an der Ladestation grün leuchtet. Falls nicht, prüfen Sie, dass die Ladestation ordnungsgemäß mit dem Ladegerät verbunden und dieses an eine passende Stromversorgung angeschlossen ist. Ist das der Fall, bedeutet das, dass die Enden des Begrenzungskabels mit falscher Polarität verbunden sind, und Sie müssen diese wechseln.</li> <li>3. Die rote LED auf der Ladestation leuchtet auf, stellen Sie sicher, dass das Begrenzungskabel gut mit den Klemmen der Ladestation verbunden ist. Wenn das Problem weiterhin besteht, prüfen Sie, ob das Begrenzungskabel geschnitten wird.</li> </ol>
- E 2 -	Radmotor blockiert.	<ol style="list-style-type: none"> <li>1. Schalten Sie den Landxcape™ aus. Bringen Sie den Landxcape™ zu einer Stelle, an der sich keine Hindernisse befinden.</li> <li>2. Schalten Sie den Landxcape™ ein. Drücken Sie auf , drücken Sie dann auf .</li> <li>3. Falls die Fehlermeldung immer noch angezeigt werden sollte: schalten Sie den Landxcape™ aus, drehen Sie den Landxcape™ auf den Rücken, schauen Sie nach, ob irgendetwas die Räder am Drehen hindert.</li> <li>4. Entfernen Sie sämtliche Fremdkörper und Hindernisse, drehen Sie den Landxcape™ wieder richtig herum, schalten Sie ihn ein. Drücken Sie auf , drücken Sie dann auf .</li> </ol>
- E 3 -	Messer blockiert.	<ol style="list-style-type: none"> <li>1. Schalten Sie den Landxcape™ aus.</li> <li>2. Drehen Sie den Landxcape™ auf den Rücken, schauen Sie nach, ob die Messerscheibe durch einen Fremdkörper blockiert wird.</li> <li>3. Entfernen Sie das Hindernis.</li> <li>4. Bringen Sie den Landxcape™ wieder in die aufrechte Position und bringen Sie ihn in einen Bereich mit kurzem Gras, oder ändern Sie die Schnitthöhe.</li> <li>5. Schalten Sie das Gerät ein. Drücken Sie auf , drücken Sie dann auf .</li> </ol>
- E 4 -	Der Landxcape™ steckt fest.	<ol style="list-style-type: none"> <li>1. Schalten Sie den Landxcape™ aus.</li> <li>2. Befreien Sie den Landxcape™ und bringen Sie ihn an eine andere Stelle.</li> <li>3. Schalten Sie den Landxcape™ ein. Drücken Sie auf , drücken Sie dann auf .</li> <li>4. Falls die Fehlermeldung immer noch angezeigt werden sollte: schalten Sie den Landxcape™ aus, drehen Sie den Landxcape™ um. Prüfen Sie, ob die Räder durch irgendetwas am Drehen gehindert werden.</li> <li>5. Entfernen Sie sämtliche Fremdkörper und Hindernisse, drehen Sie den Landxcape™ wieder richtig herum, schalten Sie ihn ein. Drücken Sie auf , drücken Sie dann auf .</li> </ol>
- E 5 -	Der Landxcape™ wird hochgehoben.	<ol style="list-style-type: none"> <li>1. Schalten Sie den Landxcape™ aus.</li> <li>2. Bringen Sie den Landxcape™ zu einer Stelle, an der sich keine Hindernisse befinden, schalten Sie ihn ein. Drücken Sie auf , drücken Sie dann auf .</li> <li>3. Falls die Fehlermeldung immer noch angezeigt werden sollte: schalten Sie die Stromversorgung aus. Wenn die Fehlermeldung weiterhin angezeigt wird: Schalten Sie Landxcape™ aus, drehen Sie Landxcape™ um und prüfen Sie, ob die Vorderräder drehbar sind.</li> <li>4. Entfernen Sie eventuell vorhandene Fremdkörper, drehen Sie den Landxcape™ wieder richtig herum, schalten Sie ihn ein. Drücken Sie auf , drücken Sie dann auf .</li> </ol>



-E6-	Der Landxcape™ wird hochgehoben.	Drehen Sie den Landxcape™ richtig herum. Drücken Sie auf  , drücken Sie dann auf  .
-E7-	Akkufehler	1. Überprüfen Sie die Akkutemperatur. Wenn die Temperatur zu hoch ist, warten Sie, bis die Temperatur gesunken ist. Drücken Sie  und dann  2. Benutzen Sie einen neuen Akku. Starten Sie Landxcape™ wieder ein. Drücken Sie  und dann  3. Wenn der Fehler wiederholt auftritt, versuchen Sie, den Arbeitszeitplan zu ändern.
-E8-	Es dauert zu lange, bis Landxcape™ zur Ladestation zurückkehrt.	Landxcape™ zum Aufladen manuell in die Ladestation einstecken. Wenn Landxcape™ vollständig aufgeladen ist, drücken Sie  und dann  .
-EE-	Unbekannte Fehler.	Starten Sie Landxcape™ wieder ein. Drücken Sie  und dann  . Wenn die Fehlermeldung weiterhin angezeigt wird, wenden Sie sich an den Kundendienst.

#### HINWEISE

- Achten Sie vor dem Einschalten stets darauf, dass sich der Landxcape™ innerhalb seines Arbeitsbereiches befindet. Falls nicht, wird die Meldung „-E !-“ angezeigt. Diese Meldung erscheint auch, wenn der Landxcape™ beim Einschalten direkt über dem Begrenzungskabel liegt.
- Falls Sie Ihren Landxcape™ aus bestimmten Gründen (z. B. Party, spielende Kinder und dergleichen) in seiner Ladebasis parken möchten: drücken Sie  dann . Der Landxcape™ kehrt zu seiner Basis zurück und bleibt dort. Drücken Sie , um Landxcape™ auszuschalten.
- Falls derselbe Fehler immer wieder an derselben Stelle Ihres Rasens auftreten sollte, gibt es eventuell ein Problem mit dem Begrenzungskabel. Schauen Sie sich daher noch einmal die Installationsanleitung an, überprüfen Sie Ihre Installation mit deren Hilfe.
- Sollte Ihr Rasen in zwei getrennte Bereiche geteilt sein, die durch einen Korridor von weniger als 1 m verbunden ist, wobei ein Teil über keine Ladestation verfügt: Wenn sich der Landxcape™ entladen hat, diesen manuell zur Ladestation zurückbringen, schalten Sie den Strom ein, und der Ladevorgang startet.
- Falls der Landxcape™ gelegentlich nicht korrekt arbeitet, versuchen Sie bitte, ihn nochmals zu starten. Wenn das Problem nicht behoben wird, versuchen Sie, den Akku zu entfernen und neu einzulegen. Falls das Problem nicht behoben werden kann, wenden Sie sich bitte an Ihren Landxcape™-Kundendienstberater um Hilfe.
- Waschen Sie das Gerät nicht mit einem Hochdruckreiniger, da dies dem Akku oder dem Gerät Schaden zufügen könnte.

## 11. Sicherheit

Wenn der Landxcape™ mit Ihrem Mobiltelefon verbunden ist, können Sie ihn auf Ihrem Mobiltelefon sperren. Dies verhindert die Verwendung durch Unbefugte.

Problem	Ursache	Abhilfe/Informationen
Die LED an der Ladebasis leuchtet nicht auf.	Kein Strom.	Prüfen Sie, ob das Netzkabel ordnungsgemäß an das Ladegerät und dieses an eine passende Stromversorgung angeschlossen ist.
Die rote LED auf der Ladestation leuchtet auf.	Des Begrenzungskabel ist nicht angeschlossen.	Prüfen Sie, dass das Begrenzungskabel ordnungsgemäß an die Ladestation angeschlossen wurde. Prüfen Sie, dass es keine Brüche im Begrenzungskabel gibt, besonders an den Kabelenden.
Der Landxcape™ schaltet sich ein, die Messerscheibe bewegt sich jedoch nicht.	Der Landxcape™ sucht nach seiner Ladestation (Außer wenn Sie  und dann  drücken, damit Landxcape™ zur Ladestation geht.)	Dies ist normal: Wenn der Landxcape™ Energie benötigt, dreht sich die Messerscheibe nicht, während er seine Ladebasis ansteuert.
Der Landxcape™ vibriert.	Die Messer könnten beschädigt sein. Überprüfen Sie den Zustand der Messerscheibe.	Prüfen Sie Messer und Schrauben, tauschen Sie defekte oder fehlende Teile bei Bedarf aus. Entfernen Sie Rückstände und Fremdkörper von den Messern und der Messerscheibe.

Das Gras wird unregelmäßig geschnitten.	Der Landxcape™ arbeitet nicht lange genug pro Tag.	Verlängern Sie die Mähdauer.
	Der Mähbereich ist zu groß.	Verkleinern Sie den Mähbereich oder verlängern Sie die Mähdauer.
	Die Messer sind stumpf.	Wechseln Sie zum Ausbalancieren der Messerscheibe sämtliche Messer und Schrauben aus.
	Die Schnitthöhe wurde nicht richtig an die Höhe des Grases angepasst (zu niedrig).	Erhöhen Sie die Schnitthöhe, vermindern Sie die Schnitthöhe anschließend wieder nach Bedarf.
	Gras oder andere Dinge haben sich um die Messerscheibe gewickelt.	Schauen Sie sich die Messerscheibe an, entfernen Sie Gras und andere Fremdkörper.
	Gras hat sich an der Messerscheibe oder im Motorgehäuserahmen abgesetzt.	Sorgen Sie dafür, dass sich die Messerscheibe leicht drehen lässt. Bei Bedarf können Sie die Messerscheibe abnehmen und Ablagerungen anschließend entfernen.
Ihr Landxcape™ befindet sich innerhalb seines Gebiets und der Begrenzungsdraht ist verbunden. Aber das Display sagt „- E !-“.	Die Begrenzungskabelenden sind falsch angeschlossen.	Vertauschen Sie die Enden des Begrenzungskabels.
	Das Begrenzungskabel ist gebrochen.	Beschädigtes Begrenzungskabel mit Anschlussteilen reparieren.
Die Ladezeit liegt weiter über der Nennladezeit.	Schlechte Verbindung durch Verschmutzung des Ladestreifens.	Reinigen Sie die Kontakte an der Ladestation und die Kontakte am Landxcape™.
	Aufgrund von hoher Temperatur ist der Ladeschutz aktiviert	Bringen Sie die Ladestation in den Schatten oder warten Sie, bis die Temperatur abgekühlt hat
Der Landxcape™ lädt sich nicht auf.	Kein Strom.	Prüfen Sie, dass das Netzkabel ordnungsgemäß an das Ladegerät und dieses an eine passende Stromversorgung angeschlossen ist.
	Funktioniert beim manuellen Aufladen nicht einwandfrei	Siehe manuelles Aufladen im Abschnitt 8.3.
Der Landxcape™ arbeitet zwischen den einzelnen Aufladungen deutlich weniger.	Etwas verhindert oder bremst die Drehung der Messerscheibe.	Nehmen Sie die Messerscheibe ab, reinigen Sie die Scheibe. Das Gras steht zu hoch und ist zu dick.
	Der Landxcape™ vibriert stark.	Schauen Sie sich Messerscheibe und Messer an, entfernen Sie Gras und andere Fremdkörper.
	Die Batterie ist eventuell erschöpft oder alt	Gegen eine neue Batterie austauschen.
Der Landxcape™ arbeitet nicht zur richtigen Zeit.	Die Uhr ist falsch eingestellt.	Stellen Sie die Uhr auf die richtige Uhrzeit ein, siehe Abschnitt 5.3.
	Die für den Landxcape™ programmierten Schnittzeiten sind falsch.	Stellen Sie die Zeiten zum Beginn und zum Beenden des Mähens richtig ein.
	Der Landxcape™ wurde manuell an die Ladestation andockt.	Drücken Sie  und anschließend  .
	Der Akku wird nicht aufgeladen, da seine Temperatur bei heißem Wetter über 55° C steigt.	Warten Sie, bis der Akku abgekühlt ist.
Der Landxcape™ kann nicht richtig an die Ladestation andocken	Umwelteinflüsse	Starten Sie den Landxcape™ nochmals
	Schlechte Verbindung durch Verschmutzung des Ladestreifens.	Reinigen Sie die Kontakte an der Ladestation und die Kontakte am Landxcape™.
Die grüne LED auf der Ladestation schaltet sich EIN, bevor der Ladevorgang abgeschlossen ist.	Die Ladestation überhitzt.	Bringen Sie die Ladestation in den Schatten oder warten Sie, bis die Temperatur abgekühlt hat.

Der Landxcape™ fährt außerhalb des Begrenzungskabels. Der Landxcape™ mäht einen Bereich außerhalb des Begrenzungskabelbereichs. Der Landxcape™ dreht sporadisch am Begrenzungskabel um bzw. fährt zurück.	Der Begrenzungsdraht eines anderen Landxcape™ oder eines anderen Marken-Rasenroboters ist zu nahe positioniert.	Stellen Sie sicher, dass der Begrenzungsdraht Ihres Landxcape™ mindestens 1m vom benachbarten Begrenzungsdraht entfernt ist.
	Der Begrenzungsdraht wurde mit scharfen Ecken installiert.	Überprüfen Sie den Begrenzungsdraht und stellen Sie sicher, dass die Ecken abgerundet sind.
	Bei feuchten Bedingungen kann das elektrische Signal aus dem Begrenzungskabel austreten, wenn das Kabel verbunden oder repariert wurde.	Überprüfen Sie die Verbindungspunkte des Begrenzungskabels. Isolieren Sie diese, um eine absolut wasserdichte Verbindung zu gewährleisten.
	Aufgrund einer defekten Isolierung kann das elektrische Signal aus dem Begrenzungskabel austreten.	Reparieren Sie die beschädigte Isolierung des Begrenzungsdrahts mithilfe von Verbindungen.
	Der Schneidebereich ist größer als der zulässige Schneidebereich des Landxcape™.	Reduzieren Sie den Schneidebereich oder verwenden Sie Landxcape™ in einer größeren zulässigen Schneidebereich.
Die Räder des Landxcape™ rutschen durch oder beschädigen den Rasen.	Unter dem Landxcape™ können sich Fremdkörper befinden, z. B. Zweige und Äste.	Entfernen Sie die Fremdkörper unter dem Landxcape™.
	Das Gras ist zu feucht.	Warten Sie, bis das Gras getrocknet ist.
Aufgrund der hohen Geschwindigkeit beim Hinunterfahren eines Abhangs schießt der Landxcape™ über den Begrenzungsdraht hinaus	Der Begrenzungsdraht befindet sich auf einem Gefälle, das 17% (10°) überschreitet.	Verlegen Sie den Begrenzungsdraht entfernt von Steigungen über 17% (10°). Bitte schlagen Sie für Einzelheiten im Installationshandbuch nach.
	Fehler beim Software-Update tritt auf.	Versuchen Sie erneut gemäß dem Abschnitt „Software-Update“.

## Umweltschutz



Elektroprodukte dürfen nicht mit dem normalen Haushaltsmüll entsorgt werden, sondern sollten nach Möglichkeit zu einer Recyclingstelle gebracht werden. Bitte erkundigen Sie sich bei der örtlichen Behörde oder beim Vertragshändler über Müllsammlung und -Entsorgung.

# Konformitätserklärung

WIR,  
Positec Germany GmbH  
Grüner Weg 10, 50825 Cologne, Germany

Erklären Hiermit, Dass Unser Produkt

Beschreibung **Roboter-Rasenmäher**

Typ **LX790 LX791 LX792 LX793 (790-799 - Bezeichnung der Maschine, Repräsentant der Roboter-Rasenmäher) (Jahr, Artikelnummer und Monat der Seriennummer sind auf der Rückseite angegeben. Die vollständige Seriennummer ist auf dem Gehäuse des Rasenmähers deutlich sichtbar aufgedruckt) mit Batterieladegerät LA8001 / LA8002 und Ladestation LA3000**

Funktion **Grasschnitt**

den Bestimmungen der folgenden Richtlinien entspricht:

**2006/42/EC, 2014/30/EU, 2014/35/EU, 2011/65/EU, 2000/14/EC geändert durch 2005/88/EC,**

**2000/14/EC geändert durch 2005/88/EC**

- Konformitätsbewertungsverfahren nach **Annex V**
- Gemessene Schalleistung **64.2 dB (A)**
- Garantierte Schalleistung **64 dB (A)**

Zertifizierungsstelle

**Name: Intertek Testing & Certification Ltd. (notifizierte Stelle 0359)**  
**Anschrift: Cleeve Road, Leatherhead, Surrey, KT22 7SB United Kingdom**  
**Bescheinigungsnummer: 181000479SHA-V1**

Normen,

**EN 60335-1:2012+A11+A13:2017, EN 50636-2-107:2015+A1:2018, EN 60335-2-29:2004+A2:2010,  
EN 62233:2008, EN ISO 3744:2005, EN 55014-1:2017, EN 55014-2:2015, EN 61000-3-2:2014,  
EN 61000-3-3:2013, EN 61558-1:2005+A1:2009, EN 61558-2-16:2009+A1:2013, EN 303 447 V1.1.1**

Zur Kompilierung der technischen Datei ermächtigte Person,

**Name Marcel Filz**  
**Adresse Positec Germany GmbH, Grüner Weg 10, 50825 Cologne, Germany**



2018/10/26

Allen Ding

Stellvertretender Chefsingenieur, Prüfung und Zertifizierung

Positec Technology (China) Co., Ltd

18, Dongwang Road, Suzhou Industrial Park, Jiangsu 215123, P. R. China



# 1. Sécurité du produit

## 1.1 Mises en garde générales et complémentaires



**ATTENTION : Lisez toutes les mises en garde et toutes les instructions.** Le non-respect des mises en garde et des instructions peut être à l'origine d'électrocutions, d'incendies et/ou de blessures graves.

**Lisez attentivement le manuel d'utilisation afin d'utiliser l'appareil d'une manière sécurisée.**

**Gardez le mode d'emploi et les mises en garde pour pouvoir vous y référer ultérieurement.**

- Cet appareil n'est pas conçu pour être utilisé par des personnes aux capacités physiques, mentales, sensorielles réduites, ou manquant d'expérience et de connaissances (y compris les enfants), sauf si une personne responsable de leur sécurité leur a donné les indications nécessaires ou les surveille pendant l'utilisation.
- Il convient de surveiller les enfants pour s'assurer qu'ils ne jouent pas avec l'appareil.
- L'appareil ne doit être utilisé qu'avec l'alimentation fournie avec celui-ci.

### IMPORTANT

**LISEZ ATTENTIVEMENT LE MODE D'EMPLOI AVANT D'UTILISER L'APPAREIL  
CONSERVEZ-LE POUR RÉFÉRENCE ULTÉRIEURE**

### PRATIQUES DE TRAVAIL SÛRES

#### Apprentissage

- Lisez attentivement le mode d'emploi. Vous devez impérativement comprendre les instructions et vous familiariser avec les contrôles et le mode d'utilisation de l'appareil.
- Ne laissez en aucun cas l'appareil à un enfant ou à une personne n'ayant pas pris connaissance du mode d'emploi. Les réglementations locales définissent parfois des limites d'âge pour l'utilisateur.
- L'utilisateur est responsable des accidents et des dommages causés à d'autres personnes ou à leurs biens.

#### Préparation

- Veillez à ce que le câble périphérique soit correctement installé en suivant les instructions.
- Inspectez régulièrement la zone où l'appareil doit être utilisé et enlevez toutes les pierres, tous les bâtons, câbles, os et autres objets étrangers.
- Procédez régulièrement à un examen visuel des lames, des boulons de lame et de l'unité de coupe pour vous assurer qu'ils ne sont ni usés, ni endommagés. Afin de préserver l'équilibre de la machine, changez toujours les lames et leurs boulons en même temps.
- Sur les appareils comportant plusieurs arbres, veuillez noter que la rotation d'une lame peut entraîner la rotation des autres lames.
- ATTENTION:** Ne faites jamais fonctionner l'appareil si l'une de ses protections est défectueuse ou si l'un de ses dispositifs de sécurité n'est pas en place.

### UTILISATION

#### 1. GÉNÉRALITÉS

- Ne faites jamais fonctionner l'appareil si l'une de ses protections est défectueuse ou si l'un de ses dispositifs de sécurité n'est pas en place (ex: les déflecteurs).
- N'approchez jamais les mains ou les pieds des parties rotatives, et ne les mettez jamais sous l'appareil. Ne vous mettez jamais en travers de l'ouverture d'évacuation.
- Ne soulevez jamais et ne portez jamais une tondeuse dont le moteur est en marche.

- Actionnez le dispositif de désactivation de l'appareil.
  - Avant de le débloquer;
  - Avant d'inspecter, de nettoyer ou de travailler sur l'appareil.
- Il n'est pas permis de modifier le design d'origine du robot tondeuse. Toute modification effectuée est à vos risques et périls.
- Démarrer la tondeuse à gazon robotique conformément aux instructions. Lorsque la touche d'alimentation est allumée, veillez à garder vos mains et pieds loin des lames pivotantes. Ne jamais mettre vos mains ou pieds sous la tondeuse.
- Ne jamais soulever la tondeuse à gazon robotique ou la porter tant que la touche d'alimentation est allumée.
- Ne laissez en aucun cas la tondeuse à une personne non familiarisée avec l'appareil et son mode d'utilisation.
- Ne posez jamais des objets sur le robot ou sur le socle de recharge.
- Ne faites jamais fonctionner le robot si le boîtier ou l'une des lames sont endommagés. L'appareil ne doit pas être utilisé si les lames, les vis, les écrous ou les câbles sont endommagés.
- Toujours éteindre la tondeuse à gazon robotique lorsque vous n'avez pas l'intention de l'utiliser. La tondeuse à gazon robotique ne peut démarrer que lorsque la touche d'alimentation est allumée et que le code PIN correct a été saisi.
- Maintenez vos mains et pieds éloignés des lames rotatives. Ne placez jamais vos mains ou pieds à proximité ou sous le corps lorsque la tondeuse automatique est en marche.
- Éviter d'utiliser la machine et ses périphériques dans de mauvaises conditions météorologiques, en particulier, lorsqu'il existe un risque d'éclair.
- Ne pas toucher de pièces mobiles dangereuses avant que celles-ci ne s'arrêtent complètement.
- Pour les machines utilisées dans des zones publiques, des panneaux d'avertissement doivent être placés autour de la zone de travail de la machine. Le contenu du texte ci-dessus doit être compris:



**ALERTE!** Tondeuse automatique! Tenir à l'écart de la machine! Attention aux enfants!

### 2. MISE EN GARDE COMPLÉMENTAIRE EN CAS DE FONCTIONNEMENT AUTOMATIQUE

- Ne laissez pas la machine fonctionner sans surveillance si vous savez que des personnes (notamment des enfants) ou des animaux domestiques se trouvent à proximité.

### ENTRETIEN ET RANGEMENT



**AVERTISSEMENT!** Lorsque la tondeuse est retournée, la touche d'alimentation doit toujours être éteinte.

**La touche d'alimentation doit être éteinte pendant tous les travaux sur le châssis de base de la tondeuse, tels que le nettoyage ou le remplacement des lames.**

- Veillez à ce que tous les écrous, vis et boulons soient bien serrés, afin de vous assurer que l'appareil reste en bon état de marche.
- Inspectez le robot tondeuse régulièrement et, par sécurité, remplacez toute pièce usée ou endommagée.
- Assurez-vous que les lames et le disque de coupe ne sont pas endommagés. Afin d'assurer l'équilibre des pièces rotatives, changez toujours les lames et les vis en même temps.
- Les accessoires de coupe de recharge doivent impérativement être du même type que ceux d'origine.
- Rechargez toujours la batterie avec le chargeur fourni par le fabricant. Toute utilisation incorrecte peut être à l'origine d'un choc électrique, d'une surchauffe ou d'une fuite du liquide corrosif de la batterie.
- En cas de fuite d'électrolyte et de contact avec les yeux, rincez abondamment avec de l'eau ou un agent neutralisant et appelez les urgences.

- g) Toute réparation sur l'appareil doit s'effectuer d'une manière conforme aux instructions du fabricant.

### Recommandation

Connecter uniquement la machine et/ou ses périphériques à un circuit d'alimentation protégé par un dispositif de courant résiduel (RCD) avec un courant de déclenchement ne dépassant pas 30 mA.

### RISQUES RÉSIDUELS

Pour éviter les blessures, porter des gants de protection lors du remplacement des lames.

### DÉPLACER L'APPAREIL

Utilisez l'emballage d'origine pour transporter le robot sur de longues distances.

Pour déplacer l'appareil de ou vers la zone de travail en toute sécurité:

- Appuyez sur le bouton STOP pour arrêter la tondeuse. Vous choisissez un code PIN à quatre chiffres lorsque vous démarrez la tondeuse pour la première fois.
- Toujours éteindre la tondeuse à gazon robotique si lorsque vous avez l'intention de la porter.
- Portez la tondeuse en la tenant par la poignée située à l'avant, en dessous. Tenez la tondeuse avec le disque de coupe du côté opposé à vous.

### Avertissements de sécurité pour la batterie à l'intérieur de l'appareil

- La batterie et les piles secondaires ne doivent pas être ouvertes, démontées ou broyées.**
- La batterie ne doit pas être court-circuitée. Évitez de mettre la batterie en vrac dans une boîte ou dans un tiroir où elles risqueraient de se court-circuiter entre elles ou au contact d'autres objets métalliques.** Après usage, évitez tout contact de la batterie avec d'autres objets métalliques de petite taille (trombones, pièces, clés, clous, vis etc.) susceptibles de court-circuiter les pôles. Un court-circuit entre les pôles de la batterie peut être à l'origine de brûlures ou d'un incendie.
- La batterie ne doit pas être exposée au feu et à la chaleur. Évitez de la ranger à la lumière du soleil.**
- La batterie et les piles ne doivent pas être soumises à des chocs mécaniques.**
- En cas de fuite des piles, évitez tout contact du liquide avec la peau et les yeux. En cas de contact, rincez abondamment la surface touchée avec de l'eau et appelez les urgences.**
- En cas d'ingestion d'une pile ou d'une batterie, appelez immédiatement les urgences.**
- La batterie et les piles doivent rester propres et sèches.**
- La batterie et les piles fonctionnent au mieux de leur capacité dans une température ambiante normale, comprise entre +15°C et +25°C environ.**
- Les batteries fonctionnant avec des systèmes électrochimiques différents doivent être mis au rebut séparément.**
- N'utilisez pas d'autre chargeur que celui spécifié par Landxcape™. N'utilisez pas d'autre chargeur que celui spécifiquement fourni avec l'appareil. Un chargeur destiné à un type de batterie donné peut être à l'origine d'un incendie s'il est utilisé avec une autre batterie.**
- N'utilisez en aucun cas une batterie autre que celle prévue pour cet appareil.**
- La batterie doit être tenue hors de portée des enfants.**
- Gardez la documentation d'origine du produit afin de pouvoir vous y référer ultérieurement.**
- Respectez les procédures de mise au rebut.**

## 1.2 Informations sur le Landxcape™



AVERTISSEMENT – ce robot tondeuse peut être dangereux s'il est utilisé de manière incorrecte.

Avant d'utiliser le robot tondeuse pour la première fois, vous devez avoir lu et compris le contenu dans son intégralité.



AVERTISSEMENT - Restez à distance de la machine pendant qu'elle fonctionne.



AVERTISSEMENT – Éteignez la machine avant de la manipuler ou de la soulever.



AVERTISSEMENT – Ne pas s'asseoir sur la machine.



Ne pas jeter au feu



Ne pas exposer à la pluie ou à l'eau



Ne pas jeter les batteries. Les batteries usagées doivent être déposées dans un centre de collecte local ou dans un centre de recyclage.



Ne lavez pas la machine avec un nettoyeur à haute pression.



Appareil de classe III



Les déchets d'équipements électriques et électroniques ne doivent pas être déposés avec les ordures ménagères. Ils doivent être collectés pour être recyclés dans des centres spécialisés. Consultez les autorités locales ou votre revendeur pour obtenir des renseignements sur l'organisation de la collecte.

## 2. Liste des composants

1. BOUTON STOP
2. BOUTON DE RÉGLAGE DE LA HAUTEUR DE COUPE
3. TOUCHE ON/OFF (MARCHE/ARRÊT)
4. TOUCHE START (DÉMARRER)
5. BOUTON ACCUEIL
6. ÉCRAN
7. BANDE DE CHARGE
8. CAPTEUR PLUVIOMÉTRIQUE
9. ROUE AVANT
10. DISQUE DE COUPE ROTATIF
11. LAMES DE COUPE
12. BATTERIE
13. PORT USB
14. ROUE MOTRICE ARRIÈRE
15. POIGNÉE
16. BROCHES DE CONTACT
17. SOCLE DE CHARGEMENT
18. ADAPTATEUR D'ALIMENTATION
19. FIL-BARRIÈRE
20. CHEVILLES MÉTALLIQUES
21. CLOUS DE FIXATION DE LA BASE DE CHARGE
22. JAUGE DE DISTANCE DU FIL-BARRIÈRE
23. CLEF ALLEN
24. CONNECTEUR

Les accessoires reproduits ou décrits ne sont pas tous compris avec le modèle standard livré.

## 3. Données techniques et données de bruit

### 3.1 Caractéristiques techniques

Modèle LX790 LX791 LX792 LX793 (790-799 - désignations des pièces, illustration de la Robot de fauchage à pelouse)

	LX790 LX792	LX791 LX793
Tension nominale	20V $\equiv$ Max.*	
Vitesse à vide	2800/min	
Zone de coupe	600m <sup>2</sup>	900m <sup>2</sup>
Diamètre de coupe	16cm	18cm
Hauteur de coupe	30-60mm	
Positions de hauteur de coupe	4	
Type de batterie	Lithium	
Modèle de batterie	LA0001	LA0002
Durée de charge environ.	1.3hrs	2hrs
Modèle de chargeur	LA8001 / LA8002	
Valeurs nominales du chargeur	Entrée: 100-240V~50/60Hz, 38W, Sortie: 20V $\equiv$ , 1.5A	
Poids de la machine	8.4kg	
Classe de protection	III	

\*La tension est mesurée à vide. La tension initiale de la batterie atteint un maximum de 20 volts. La tension nominale est de 18 volts.

### Accessoires

	LX790 LX792	LX791 LX793
Vis	9	9
Socle de recharge	1	1
Clous de fixation de la base de chargement	7	7
Câble périphérique	150m	180m
Piquets-fils	210	250
Clef Allen	1	1
Jauges de distance de câbles périphériques	2	2
Lames	9	9
Connecteur	2	2
Batterie (LA0001/ LA0002)	1	1
Chargeur (LA8001 / LA8002)	1	1

Nous recommandons d'acheter tous les accessoires dans le magasin d'acquisition de la machine. Pour plus d'informations, se référer à l'emballage des accessoires. Le personnel du magasin est également là pour vous conseiller.

### 3.2 Informations relatives au bruit

Niveau de pression acoustique	$L_{pA} = 44.2\text{dB (A)}$ $K_{pA} = 0.4\text{dB(A)}$
Niveau de puissance acoustique	$L_{WA} = 64.2\text{dB (A)}$ $K_{WA} = 0.4\text{dB(A)}$
<b>Porter des protections auditives lorsque la pression sonore est supérieure à</b>	80dB(A) 

Un certain niveau de bruit de la machine est inévitable. Le travail bruyant sur des routes doit être autorisé et limité à certaines périodes. Les périodes de repos doivent être préservées et les heures de travail peuvent être restreintes à un minimum. Pour sa propre protection et la protection des personnes travaillant dans les environs, le personnel doit porter une protection auditive appropriée.

### Utilisation conforme

Ce produit est destiné à la tonte de pelouses de particuliers. Il est conçu pour tondre fréquemment la pelouse de manière à la garder plus belle et plus saine que jamais auparavant. Selon la taille de votre pelouse, le Landxcape™ peut être programmé de manière à travailler à n'importe quel moment et avec n'importe quelle fréquence. Il n'est pas destiné à creuser, balayer ou nettoyer la neige.

## 4. Tableau de bord



## Démarrer

- 1) Après l'installation du câble périphérique, vous pouvez commencer à utiliser le Landxcape™ (reportez-vous au Guide d'installation pour l'installation du câble périphérique).
- 2) Appuyez d'abord sur **POWER** jusqu'à ce que la Landxcape™ s'allume. Pour la première utilisation, entrez le code PIN par défaut 0000 en appuyant **OK** quatre fois sur la touche lorsque le chiffre 0 clignote. (Le code PIN peut être changé, veuillez vous lire le «Réglage» dans le Guide d'installation)  
**REMARQUE:** Landxcape™ se désactivera s'il ne reçoit aucun signal d'entrée dans 30 secondes après avoir été activé. Si vous ne réussissez pas d'entrer le correct code PIN pour trois fois, l'alerte de Landxcape™ sera lancé en "di-di" et puis l'appareil se désactivera.
- 3) Appuyez sur **START**, puis sur **OK** pour commencer le déplacement.
- 4) Appuyez sur **HOME** ensuite **OK** pour que Landxcape™ se rende au socle de recharge, lorsque les lames tournent pour couper l'herbe sur le chemin du retour.

Le Landxcape™ continuera à fonctionner jusqu'à ce que le niveau de batterie soit faible, puis il retournera à la station de charge. Une fois que la charge est terminée, le Landxcape™ reprendra automatiquement la tonte ou restera sur la station de charge en fonction du programme de tonte.

**REMARQUE:** Activez Landxcape™, tous les voyants sur l'écran seront allumés et puis désactivez-le. Vérifiez s'il y a des voyants endommagés. Il est recommandé de couvrir l'écran par votre main en cas de fort soleil à l'extérieur.

## 5. Principe de fonctionnement du Landxcape™

Félicitations pour votre achat de ce Landxcape™, avec cet appareil commence pour vous une nouvelle vie dans laquelle votre pelouse se tondra toute seule! Dans cette section, nous vous aiderons à mieux comprendre le mode de fonctionnement du Landxcape™.

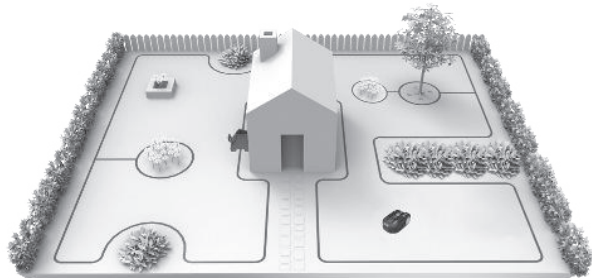

### 5.1 Comment mon Landxcape™ peut-il savoir quels endroits il est censé tondre?

Le Landxcape™ choisit sa direction au hasard. Grâce à lui, toute votre pelouse sera tondue de manière parfaitement uniforme et sans couloirs disgracieux (Voir Fig. A).

### 5.2 Comment mon Landxcape™ peut-il savoir où il est censé aller?

Le Landxcape™ peut fonctionner de manière autonome. La Landxcape™ sait lorsqu'elle doit aller sur sa base de chargement pour se recharger, elle peut détecter lorsqu'il pleut et peut s'arrêter en cas de détection d'un problème, et sait s'arrêter, reculer, puis tourner quand elle heurte un obstacle bloquant son chemin. D'autre part, afin de prévenir tout risque d'accident, le disque de coupe s'arrête automatiquement lorsque le Landxcape™ est soulevé.

#### A. Recherche du socle de recharge

Lorsque votre Landxcape™ a besoin de se recharger, il cessera de tondre et suivra le câble périphérique dans le sens anti-horaire pour retourner sur son socle de recharge. Landxcape™ est préprogrammé pour tondre la pelouse près du câble périphérique une fois par semaine. Par défaut, Landxcape™ coupera près du câble périphérique tous les lundis après sa mise en électricité.

#### B. Capteurs pluviométriques

Le Landxcape™ dispose d'un Détecteur de pluie sur ses côtés qui détecte les gouttes de pluie et informe le Landxcape™ pour arrêter la tonte et suivre le câble délimitant jusqu'à sa base de chargement (Voir Fig. B)

Le Landxcape™ abandonnera de nouveau la tonte après avoir passé le Délai de retard. Le délai de retard par défaut est de 180 min. Lorsque les capteurs de pluie sont humides, le Landxcape™ retourne à sa station d'accueil. Lorsque les capteurs de pluie sont secs, le Landxcape™ commence le compte à rebours du temps de retard. Pour sortir de retard pluie, sécher la zone du capteur et réaliser un cycle de mise sous tension à l'aide de l'interrupteur principal. Après la réalisation du cycle de mise sous tension, vous pouvez utiliser de nouveau le robot.

#### C. Détection du fil-barrière

Grâce à ses capteurs situés à l'avant, le Landxcape™ sait lorsqu'il

s'approche du fil-barrière et ne dépasse jamais cette limite. (Voir Fig. C).

#### D. Démarrage et arrêt au cours du travail (Voir Fig. D, E1, E2)

Pour commencer la tonte, appuyez sur la touche ON/OFF et saisissez le code PIN. Appuyez sur **START**, puis sur **OK**. Si vous souhaitez que le Landxcape™ arrête de travailler, il vous suffit d'appuyer la touche d'accès située au-dessus.

Chaque fois que le Landxcape™ détecte un problème, un message d'erreur apparaîtra sur l'écran. Pour plus d'information sur les messages de défaut, consultez les Messages d'erreur. Landxcape™ s'éteindra si aucune entrée de l'utilisateur n'est reçue dans les 20 minutes qui suivent. Pour Continuer:

- Appuyez sur **START**, puis sur **OK**.
- Maintenant, la Landxcape™ commencera à tondre!

## 5.3 Réglage

Premièrement, réglez la hauteur après le coupage du gazon selon votre besoin et vous pouvez manuellement effectuer le réglage de programme.

**REMARQUE:** En cas de réglage du programme manuel, Landxcape™ entrera dans la page Standby s'il ne reçoit pas de signal d'entrée de l'utilisateur dans 30 secondes.

#### (1) Changer le code PIN

Pour changer le code PIN, maintenez d'appuyer sur les deux boutons **START** & **HOME** en même temps pendant 5 secondes. L'icône **🔒** sera en clignotement et "P 1 n !" sera le même. Ensuite, le premier chiffre sera en clignotement, utilisez-le **START** ou **HOME** choisissez le chiffre que vous voulez et appuyez pour **OK** confirmer. Le prochain chiffre sera en clignotement. Utilisez cette méthode pour compléter les autres chiffres. Par exemple, le nouveau code PIN sera 0326. Après, "P 1 n 2" sera en clignotement, ainsi que son premier chiffre. Utilisez la même méthode pour entrer le nouveau code PIN que vous configurez (dans cet exemple, 0326). Le "P 1 n 0326" sera en clignotement sur l'écran. Votre code PIN est changé avec réussite.

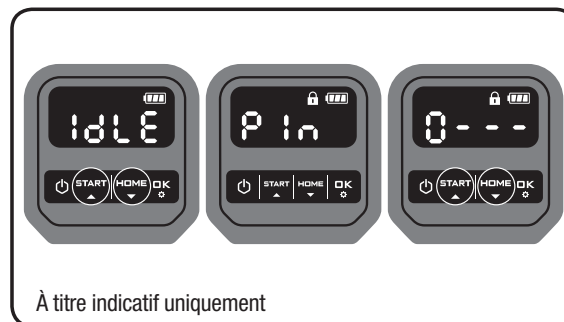

À titre indicatif uniquement



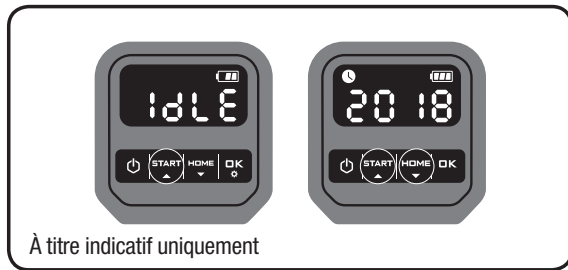

#### (2) Régler l'année, la date et l'heure

Régler l'année, la date et l'heure, et les autres réglages obligatoires. Si vous n'effectuez pas ces réglages, le calendrier sera influence dans des réglages suivants. Ces réglages doivent être effectués par l'ordre : l'année, la date et l'heure. Pour régler l'année, appuyez **START** pendant 3 secondes jusqu'à l'icône **🕒** et un chiffre clignotant sur l'écran, par exemple **20 18**. Utilisez-le **START** ou **HOME** choisissez l'année que vous voulez. Appuyez pour **OK** confirmer et finir le réglage de l'année.







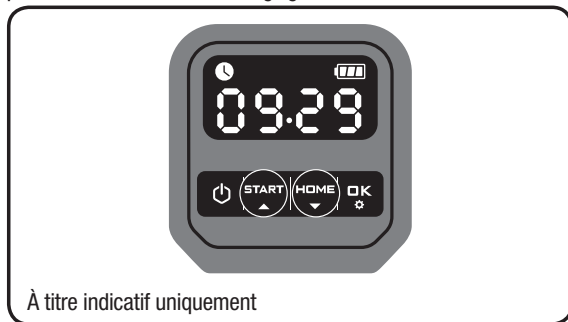

À titre indicatif uniquement

En outre, l'icône  sera en clignotement de nouveau et un nombre sera présenté sur l'écran qui indique la date, par exemple 09-29, pour le 29 septembre. Si 09 est en clignotement, utilisez-le  ou  choisissez le nombre et appuyez pour  confirmer. Et après, 29 sera en clignotement. Utilisez la même méthode pour choisir le nombre et appuyer pour  confirmer et finir le réglage de la date.







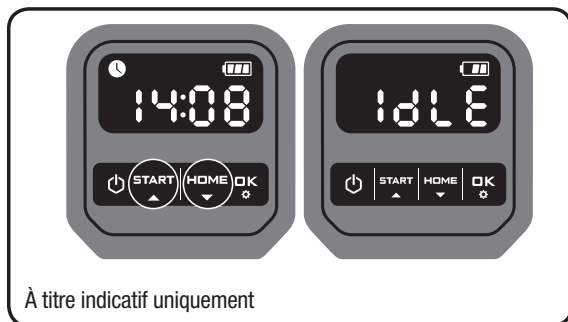



À titre indicatif uniquement

Après, l'icône  se mettra en clignotement et l'heure sera présentée, par exemple 14:08. Si 14 est en clignotement, utilisez-le  ou  choisissez le nombre et appuyez pour  confirmer. Et puis 08 en clignotement, utilisez la même méthode pour choisir le chiffre et appuyer pour  confirmer. Voilà la fin de réglage du temps, et Landxcape™ entrera la page Standby.



À titre indicatif uniquement

### (3) Définir la zone de travail

Appuyez  pendant 3 secondes. Icône  clignotant, appuyez . Un chiffre sera en clignotement sur l'écran, par exemple R 50, ce qui est la zone de gazon. Le temps de travail sera automatiquement réglé selon la superficie de votre jardin. Utilisez  ou  réglez la zone de gazon (la zone sera augmenter / diminuer de 50m<sup>2</sup> chaque fois que  /  est appuyé), et appuyez pour  confirmer. Landxcape™ entrera la page Standby.

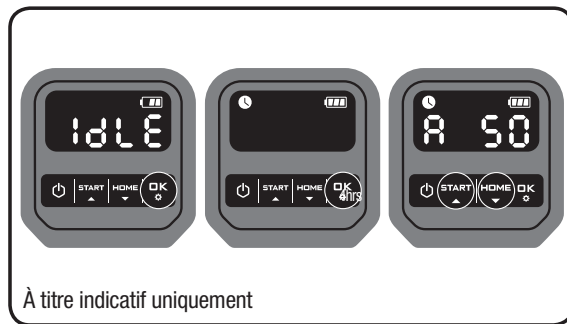

À titre indicatif uniquement

### (4) Changer l'heure de début par défaut

L'heure de début par défaut à 9:00 peut être changée à toute autre heure en appuyant les deux boutons  &  en même temps jusqu'à un bruit "ding".

Par exemple, appuyez les deux  &  boutons à 14:05, et votre Landxcape™ se lancera à 14:05.

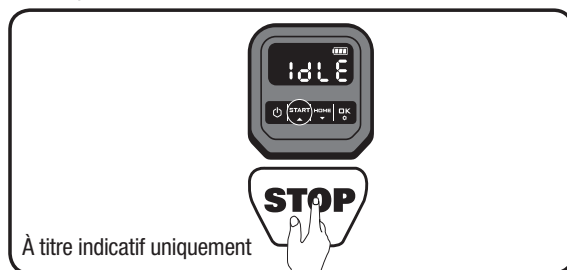

À titre indicatif uniquement

## 5.4 Quel sera le degré d'efficacité du travail de mon Landxcape™?

Les durées de tonte sont différentes pour chaque pelouse en fonction des facteurs mentionnés ci-dessous. Ajustez progressivement la durée de travail quotidienne du Landxcape™ jusqu'à trouver le réglage qui convient.

Le Landxcape™ est capable de tondre différentes tailles de superficie; cette superficie dépend cependant de plusieurs facteurs:

- L'espèce d'herbe dont est constituée votre pelouse, ainsi que sa vitesse de croissance
- L'affûtage des lames
- L'humidité
- La température ambiante
- Le nombre d'obstacles dans votre jardin

Contrairement à la plupart des autres tondeuses, le Landxcape™ utilise un système de recharge latérale, qui est capable de couper l'herbe environnante au maximum. De plus, les orifices au fond de la station de charge permettent à la pelouse de croître à travers, lui donnant un aspect élégant.

La hauteur de coupe du Landxcape™ se règle entre 3cm et 6cm. Avant de commencer votre Landxcape™ pour la première fois, vous devez couper le gazon à une hauteur maximale de 9 cm avec votre tondeuse à gazon manuelle. réglez la hauteur de coupe de votre Landxcape™ sur son réglage maximum (6 cm) pour la première fois. (Voir Fig. F)

Le Landxcape™ produit un meilleur travail par temps sec. Il n'aime pas l'herbe mouillée car celle-ci a tendance à s'accumuler sur le disque de coupe et dans le moteur, outre le fait qu'elle peut le faire dévier et glisser. Le Landxcape™ a peur de la foudre! En cas d'orage, protégez-le en débranchant le socle de recharge, en déconnectant le fil-barrière et en

vous assurant que le robot n'est pas sur son socle.

Le Landxcape™ aime tondre la pelouse et a besoin d'avoir des lames en bon état pour pouvoir mener sa tâche à bien. Le Landxcape™ peut faire la plus grande partie du travail tout seul, mais il aura de temps en temps besoin de votre aide pour éviter de se blesser.

- Ne laissez jamais le Landxcape™ rouler sur du gravier.
- Enlevez tous les obstacles sur lesquels le Landxcape™ risquerait de monter ou qui seraient susceptibles d'abîmer le disque de coupe; ou isolez de tels obstacles.
- Enlevez tous les débris et autres objets étrangers de votre pelouse.

## 6. Principe de fonctionnement du fil-barrière

### 6.1 Pose du fil-barrière

Utilisez la jauge de distance de bord pour régler correctement la distance jusqu'au bord de votre pelouse (Plus de 26 cm). C'est la distance recommandée. Utilisez la jauge de distance fournie pour assurer une bonne installation.

Si votre voisin utilise également un Landxcape™, laissez un espace d'au moins 1m entre le fil-barrière et la propriété voisine.

**Le fil-barrière est censé délimiter précisément la surface devant être tondue.** Les plis et les tas de fil ne faisant pas partie de la zone de travail sont susceptibles de perturber le fonctionnement du Landxcape™ (Voir Fig. G). Si vous disposez d'un excédent de fil après avoir délimité le périmètre de coupe, coupez-le et rangez-le dans un endroit à part. Il est cependant important de prévoir une longueur suffisante pour que le fil puisse être correctement relié au socle de recharge tout en étant enterré.

### 6.2 Enterrement du fil-barrière

Si vous avez l'intention d'enterrer le fil, il est recommandé d'arrimer d'abord le fil délimitant au gazon pour qu'il soit facile de faire des ajustements si nécessaire. Lorsque vous avez terminé l'installation du câble périphérique, nous vous recommandons de demander à Landxcape™ de suivre le câble périphérique en appuyant sur  et sur . Ceci permettra au Landxcape™ de s'ajuster à son nouvel environnement. Tout en observant le Landxcape™ localiser la station de charge, vous pouvez apporter des modifications à l'itinéraire du câble périphérique, afin d'assurer un bon dépistage du câble périphérique par le Landxcape™ quand il localise la station de charge. Garantira qu'il réussira à fonctionner avec sa base de recharge avant que le câble délimitant ne soit enterré.

### 6.3 Raccord du câble périphérique

Utilisez un connecteur si le câble périphérique doit être rallongé et épissé. Il est étanche et garantit une connexion électrique fiable. Insérez les deux extrémités du fil dans deux des trois trous du connecteur. Assurez-vous que les fils sont complètement insérés dans le connecteur de sorte que les deux extrémités soient visibles à travers la zone transparente de l'autre côté du connecteur. (Voir Fig. H) Utilisez une pince pour presser complètement le bouton sur le dessus du connecteur. (Voir Fig. I, J)

 **AVERTISSEMENT:** Nous ne vous recommandons pas de simplement épisser le câble périphérique avec du ruban isolant ou d'utiliser un bornier à vis pour la connexion. L'humidité du sol peut oxyder le fil et entraîner la rupture du circuit après un certain temps.

## 7. Mise à jour du logiciel

Votre logiciel Landxcape™ peut être mis à jour lorsque de nouvelles versions sont disponibles. Le dernier logiciel peut être téléchargé à partir de notre site Web [www.landxcape-robotics.com](http://www.landxcape-robotics.com).

Mise à jour via USB. Voir ci-dessous les instructions de téléchargement et d'installation:

- (1) Recherchez la dernière version du logiciel sur: [www.landxcape-robotics.com](http://www.landxcape-robotics.com). Enregistrez le fichier sur une clé USB vide FAT32 (lecteur flash). Supprimez tous les autres fichiers sur le lecteur et vérifiez le format. Si le lecteur est pas formaté en FAT32, s'il vous plaît reformater le disque.  
REMARQUE: la mise à jour de logiciel est téléchargé sous forme de fichier compressé. Vous aurez besoin de décompresser ou de l'extraire avant de continuer.
- (2) Placez votre Landxcape™ sur une surface plane et sécurisée. Appuyez pour  désactiver votre Landxcape™.
- (3) Insérez le lecteur USB (lecteur flash) dans le port. (Ver Fig. K1)
- (4) Activez Landxcape™. La mise à jour commencera automatiquement. Attendez que l'écran affiche «USB» (voir fig. K2), puis retirez le lecteur USB (lecteur flash) et fermez bien le couvercle de protection. Lorsque l'écran affiche "0 - -", la mise à jour est terminée et Landxcape™ ouvrira la page PIN.

Le manuel dans la boîte est basé sur le logiciel par défaut de la production de masse. Certaines nouvelles caractéristiques / fonctions de la nouvelle version peuvent ne pas exister dans le manuel. Si vous ne trouvez pas certains paramètres dans le manuel, veuillez consulter [www.landxcape-robotics.com](http://www.landxcape-robotics.com) pour télécharger la dernière version de manuel.

## 8. Entretien

Le Landxcape™ doit faire l'objet d'un examen périodique. Le Landxcape™ travaille dur, c'est pourquoi vous devez régulièrement le nettoyer en profondeur et changer les pièces usées. N'utilisez jamais le Landxcape™ quand le bouton marche/arrêt est endommagé. Éteignez la machine avant d'effectuer tout entretien ou maintenance que ce soit.

Dans cette section, nous vous expliquerons comment prendre soin de votre nouveau Landxcape™ de manière à ce qu'il s'adapte parfaitement à sa nouvelle demeure.

### 8.1 Affûtage

 **AVERTISSEMENT:** Avant d'effectuer toute manipulation de nettoyage, de réglage ou de changement des lames, éteignez le Landxcape™ et mettez des gants de protection.

 **AVERTISSEMENT:** Pour le remplacement des lames, assurez-vous de remplacer TOUTES les lames à la fois. Utilisez toujours des vis neuves lors du montage des lames. Il est important d'assurer la rétention de la lame et l'équilibre du disque de rotation de la lame. Le fait de ne pas utiliser de vis neuves pourrait entraîner des blessures graves.

Le Landxcape™ ne coupe pas l'herbe de la même manière que les autres tondeuses. Ses lames sont tranchantes comme des rasoirs sur leurs 2 bords et tournent dans les deux sens pour une efficacité de coupe maximale (Voir Fig. L). Chaque lame de votre Landxcape™

a 2 bords coupants. Le disque de coupe tourne vers l'avant et dans le sens contraire au hasard pour utiliser les deux bords tranchants. Ceci contribue à minimiser la fréquence de remplacement de la lame de coupe. Chaque lame va durer jusqu'à 2 mois quand il est programmé pour tondre la pelouse tous les jours. Vérifiez chaque fois si les lames sont ébréchées ou endommagées et changez-les le cas échéant. Lorsque les lames sont usées et ne coupent plus bien, elles doivent être remplacées par les lames de rechange fourni avec votre Landxcape™. Des lames de rechange sont également disponibles chez votre détaillant Landxcape™ le plus proche.

### A. Changement des lames

Au bout d'une certaine durée d'utilisation (normalement en fin de saison), les lames du Landxcape™ auront besoin d'être changées. C'est pourquoi il est indispensable de toujours changer toutes les lames en même temps. Vous pouvez utiliser l'un des kits de rechange fournis avec le Landxcape™, avec les vis de montage correspondantes.

Avant de changer les lames, coupez le moteur et mettez des gants de protection. Puis procédez de la manière suivante:

1. Retournez délicatement le Landxcape™.
2. Retirez le couvercle de la batterie et la batterie.
3. Dévissez les vis des lames avec un tournevis. (Voir Fig. M)
4. Puis fixez solidement les lames neuves.
5. Remontez la batterie et son couvercle.

**IMPORTANT: Après avoir vissé les lames sur le disque, assurez-vous qu'elles peuvent tourner librement.**

## 8.2 Nettoyage

 **AVERTISSEMENT: Avant de le nettoyer, éteignez votre Landxcape™. Mettez des gants de protection avant de nettoyer le disque de coupe, et ne le lavez pas sous le robinet.**

### A. Nettoyage du boîtier

Votre Landxcape™ fonctionnera mieux et plus longtemps s'il est nettoyé régulièrement. Toutefois, comme votre Landxcape™ est une machine électrique, vous devez faire attention lors du nettoyage, **de NE PAS UTILISER un tuyau, des nettoyeurs à haute pression ou autre pour faire couler de l'eau sur votre Landxcape™**; il est préférable d'utiliser un vaporisateur rempli d'eau. Pour nettoyer le boîtier en plastique moulé, utilisez un chiffon ou une brosse à poils mous et évitez les solvants et les produits de cirage (Voir Fig. N). Enfin, n'oubliez pas d'enlever tous les dépôts d'herbe et autres détrit.

### B. Nettoyage de la partie inférieure

Une fois encore, vous devez impérativement éteindre le Landxcape™ avec le bouton marche/arrêt et **mettre des gants de protection avant de toucher le disque de coupe.**

Retournez tout d'abord votre Landxcape™ à l'envers pour en exposer sa face inférieure. Repérez le disque de coupe, le boîtier du moteur ainsi que les roues avant et les roues motrices. Nettoyez soigneusement toutes ces pièces avec un chiffon mouillé ou une brosse à poils mous.

 **AVERTISSEMENT: NE JAMAIS nettoyer le dessous de Landxcape™ au jet d'eau. Des composants pourraient s'endommager. (Voir Fig. O1, O2)**

Faites tourner le disque de coupe pour vous assurer qu'il tourne librement. Vérifiez que les lames tournent librement autour des vis de fixation. Retirez tout obstacle.

**IMPORTANT: Enlevez tous les détrit accumulés susceptibles**

**de fissurer le disque de coupe. Même la fissure la plus microscopique peut influencer le fonctionnement du Landxcape™ de manière importante.**

### C. Nettoyez les broches de contact et les bandes

Nettoyez la broche de contact située sur la base de chargement et la bande de chargement situé sur le Landxcape™ à l'aide d'un chiffon. Enlevez toute accumulation de débris d'herbe et de débris autour des broches de contact et des bandes de chargement de temps en temps pour vous assurer que le Landxcape™ se charge correctement à chaque fois.

## 8.3 Durée de vie de la batterie

Le cœur du Landxcape™ est une Pile de Lithium de 20V. Pour un stockage correct de la batterie, assurez-vous qu'elle est complètement chargée et conservée dans un endroit frais et sec.

**REMARQUE:** La plage de température de fonctionnement pour Landxcape™ va de 0°C à 55°C.

La durée de vie de la batterie du Landxcape™ dépend de plusieurs facteurs:

- La durée de la saison de tonte dans votre région
- Le nombre d'heures que le Landxcape™ travaille chaque jour
- L'entretien de la batterie pendant le rangement

**Le Landxcape™ peut être chargé manuellement sans le câble périphérique.**

1. **Connectez la base de charge à une source d'alimentation appropriée. Le voyant vert de la station de chargement s'allumera.**
2. **Placez manuellement la Landxcape™ dans la base de charge alors que la Landxcape™ est éteinte. (Voir Fig. P)**
3. **L'indicateur lumineux vert clignote sur la base de charge, Landxcape™ commencera à se charger.**

## 8.4 Hibernation

Votre Landxcape™ fonctionnera mieux et plus longtemps si vous le laissez reposer pendant l'hiver. Bien que le Landxcape™ soit un appareil très solide, nous vous recommandons néanmoins de le ranger dans une remise ou dans un garage pendant l'hiver.

Avant de ranger le Landxcape™ pour l'hiver, n'oubliez pas:

- de le nettoyer soigneusement
- Chargez complètement la batterie et retirez-la de Landxcape™
- de l'éteindre

Pour maximiser la durée de vie de la batterie, chargez-la complètement et retirez-la de Landxcape™ avant de la ranger en hiver.

 **AVERTISSEMENT: Protéger le dessous de Landxcape™ de l'eau. NE JAMAIS ranger Landxcape™ à l'envers à l'extérieur.**

Le fil-barrière peut être laissé par terre, mais il est préférable de protéger les extrémités, par exemple en les mettant dans une boîte de conserve remplie de graisse. Si vous choisissez de laisser le socle de recharge à l'extérieur pendant l'hiver, laissez le fil-barrière relié au socle.

**REMARQUE:** Lorsque vous redémarrez le Landxcape™ après le repos hivernal, nettoyez soigneusement les bornes de recharge et les broches de contact en utilisant de préférence une toile émeri fine.

## 8.5 Changement de la batterie



**AVERTISSEMENT:** Mettez le bouton marche/arrêt avant d'effectuer toute manipulation de réglage, de changement ou de réparation. Avant de changement des lames, éteignez le Landxcape™ et mettez des gants de protection.













Si vous devez changer la batterie, procédez de la manière suivante.















1. Retournez délicatement le Landxcape™.
2. Enlevez les vis de fixation de la batterie. Retirez le carter de la batterie. (Voir Fig. Q1)
3. Sortez l'ancienne batterie en faisant attention. Appuyez sur l'enclenchement et libérez les connecteurs. (Voir Fig. Q2)  
**REMARQUE:** Ne tirez pas sur les câbles. Tenez les connecteurs et sortez l'élément de blocage.
4. Connectez la nouvelle batterie originale en reliant les connecteurs ensemble jusqu'à ce qu'ils soient en position (Voir Fig. Q3, Q4).
5. Installez la batterie tel qu'indiqué. (Voir Fig. Q5) Remplacez le carter dans sa position et vissez fermement les vis.

## 9. Messages fonctionnels

Affichage	Message	Action
- F 1 -	Délai de pluie activé	Aucune action n'est requise.

## 10. Messages d'erreur

Symptôme	Cause	Action
- E 1 -	Landxcape™ est en-dehors de la zone de fonctionnement.	<ol style="list-style-type: none"> <li>1. Si le Landxcape™ se trouve actuellement en dehors de son périmètre: éteignez l'appareil et remettez-le dans son périmètre. Rallumez-le. Appuyez sur , puis sur .</li> <li>2. Si le Landxcape™ est à l'intérieur de son périmètre, vérifiez que le voyant LED de la station de charge soit vert. S'il ne l'est pas, vérifiez que la station de charge est correctement reliée au chargeur et que ce dernier est branché à une alimentation appropriée. Si c'est le cas, cela signifie que les extrémités du câble périphérique sont mal fixées et que vous devez les inverser.</li> <li>3. L'indicateur lumineux rouge de charge s'allumera, vérifiez que le câble périphérique est bien connecté aux pinces de la socle de recharge. Si le problème persiste, vérifiez que le câble périphérique n'a pas été coupé.</li> </ol>
- E 2 -	Roues bloquées	<ol style="list-style-type: none"> <li>1. Éteignez le Landxcape™ et placez-le dans un endroit sans obstacles.</li> <li>2. Rallumez-le. Appuyez sur , puis sur .</li> <li>3. Si le message d'erreur s'affiche toujours, éteignez l'appareil, retournez-le et vérifiez si la rotation des roues est bloquée par un objet.</li> <li>4. Enlevez l'objet à l'origine du blocage, remettez le Landxcape™ d'aplomb, rallumez-le. Appuyez sur , puis sur .</li> </ol>
- E 3 -	Disque de coupe bloqué	<ol style="list-style-type: none"> <li>1. Éteignez l'appareil;</li> <li>2. Retournez le Landxcape™ et vérifiez si la rotation du disque de coupe n'est pas bloquée par un objet.</li> <li>3. Enlevez l'objet à l'origine du blocage.</li> <li>4. Placez le Landxcape™ verticalement et utilisez-le dans un endroit avec de l'herbe courte ou ajustez la hauteur de coupe;</li> <li>5. Rallumez-le. Appuyez sur , puis sur .</li> </ol>
- E 4 -	Landxcape™ est coincé.	<ol style="list-style-type: none"> <li>1. Éteignez l'appareil;</li> <li>2. Placez le Landxcape™ dans un endroit sans obstacles.</li> <li>3. Rallumez-le. Appuyez sur , puis sur .</li> <li>4. Si le message d'erreur s'affiche toujours, éteignez l'appareil, retournez-le. Vérifier la présence d'un obstacle qui empêche les roues de tourner.</li> <li>5. Enlevez l'objet à l'origine du blocage, remettez le Landxcape™ d'aplomb, rallumez-le. Appuyez sur , puis sur .</li> </ol>



- E5 -	Landxcape™ est soulevé.	1. Clavier et éteignez l'appareil. 2. Placez le Landxcape™ dans un endroit sans obstacles, rallumez-le. Appuyez sur  , puis sur  . 3. Si le message d'erreur s'affiche toujours, désactivez Landxcape™, retournez-le et vérifiez s'il y a des choses qui empêchent les roues à tourner. 4. Enlevez l'objet à l'origine du blocage, remettez le Landxcape™ d'aplomb, rallumez-le. Appuyez sur  , puis sur  .
- E6 -	Landxcape™ est à l'envers.	Remettez le Landxcape™ d'aplomb. Appuyez sur  , puis sur  .
- E7 -	Erreur de batterie	1. Vérifiez la température de la batterie. Si la température est trop élevée, attendez que la température se soit refroidie. Appuyez sur  puis sur  . 2. Remplacer une nouvelle batterie Relancer Landxcape™ Appuyez sur  puis sur  . 3. Si l'erreur se répète, essayez de modifier l'horaire de travail.
- E8 -	Landxcape™ met trop de temps à retourner à la socle de recharge.	Mettez manuellement Landxcape™ dans la socle de recharge pour le recharge. Appuyez sur  puis sur  après que Landxcape™ est rechargé pleinement.
- EE -	Erreur inconnue	Relancer Landxcape™ Appuyez sur  puis sur  . Si le message d'erreur se répète, contactez un agent de service pour les aides.



## REMARQUES

- Avant d'allumer l'appareil, vérifiez toujours que le Landxcape™ est bien situé dans son périmètre. Dans le cas contraire, le message « - E 1 - » sera affiché. Le même message apparaîtra si le Landxcape™ est posé sur le fil-barrière au moment où vous l'allumez.
- Si vous souhaitez garer le Landxcape™ sur son socle pour quelque raison que ce soit (ex: fête, présence d'enfants en train de jouer): appuyez sur  puis sur . Le Landxcape™ retournera à sa base et y restera. Appuyez pour  désactivez Landxcape™.
- Si une erreur se répète toujours au même endroit de la pelouse, cela peut être le signe d'un problème dans l'installation du fil-barrière; vérifiez le montage du fil en vous référant aux instructions d'installation.
- Si votre pelouse est divisée en deux zones séparées, reliées par un couloir de moins de 1m, dont l'une ne comporte pas de base de recharge: lorsque le Landxcape™ est à cours de charge, amenez-le manuellement à la base de charge, il commencera à charger.
- Si le Landxcape™ fonctionne anormalement de temps en temps, essayez de le redémarrer. Si le problème persiste, enlever et remettre la batterie. Si le problème persiste, veuillez contacter l'agent de service après-vente Landxcape™ pour obtenir de l'aide.
- Ne lavez pas la machine avec un nettoyeur à haute pression. Cela pourrait endommager la batterie ou la machine.

## 11. Guide de dépannage

Si votre Landxcape™ ne fonctionne pas correctement, consultez le guide de dépannage ci-dessous. Si le défaut persiste, contactez le magasin d'achat.

Symptôme	Cause	Action
La LED du socle de recharge ne s'allume pas.	Pas d'alimentation	Vérifiez que le cordon d'alimentation est correctement relié au chargeur et que le chargeur est branché à une alimentation appropriée.
L'indicateur lumineux rouge de charge s'allumera.	Le fil-barrière n'est pas connecté.	Vérifiez que le câble périphérique a été correctement branché à la station de charge. Vérifiez que le câble périphérique n'est pas cassé, notamment aux extrémités du câble.
Le Landxcape™ s'allume, mais le disque de coupe ne bouge pas.	Le Landxcape™ est en train de chercher le socle de recharge (sauf que si vous appuyez sur  puis sur  le bouton pour le faire aller à la socle de recharge).	Ceci est normal: le Landxcape™ a besoin de se recharger et le disque de coupe ne tourne pas lorsque le robot est en train de revenir sur son socle.
Le Landxcape™ vibre.	Les lames peuvent être endommagées. Vérifiez l'état du disque de lame.	Examinez les lames et les vis, et changez-les le cas échéant. Supprimez les débris et corps étrangers des lames et du disque porte-lames.

La coupe du gazon est irrégulière.	Le Landxcape™ ne travaille pas assez longtemps chaque jour.	Programmez une durée de travail plus longue.
	La surface de travail est trop grande.	Essayez de diminuer la superficie de la surface de travail ou augmentez la durée du travail.
	Les lames sont émoussées.	Changez toutes les lames et les vis en même temps afin que le disque de coupe reste bien équilibré.
	La hauteur de coupe est réglée sur un cran trop bas pour votre pelouse.	Réglez la hauteur sur un cran élevé, puis baissez progressivement.
	Le disque de coupe est recouvert d'herbe ou d'un autre objet.	Examinez le disque de coupe et enlevez l'herbe et tous les objets.
	De l'herbe s'est accumulée sur le disque ou dans le boîtier du moteur.	Vérifiez que le disque peut bien tourner sans entrave. Si nécessaire, démontez le disque et enlevez les débris.
Landxcape™ est dans son périmètre et le câble périphérique est connecté. Mais l'écran affiche «- E !-» .	Les extrémités du câble périphérique ne sont pas fixées correctement.	Inversez les extrémités du câble périphérique.
	Le câble périphérique est cassé.	Réparez le câble périphérique endommagé avec des connecteurs.
La durée de charge est beaucoup plus longue que la durée de charge nominale.	Mauvais contact dû à la souillure de la borne de recharge.	Nettoyez les broches de contact du socle et les bornes de recharge de la machine à l'aide d'un chiffon.
	Le système de protection de la charge s'est activé à cause de la température trop élevée.	Placez la base de charge dans une zone ombragée ou attendez que la température refroidisse.
La tondeuse ne se recharge pas	Pas d'alimentation	Vérifiez que le cordon d'alimentation est correctement relié au chargeur et que le chargeur est branché à une alimentation appropriée.
	Dysfonctionnement pendant le chargement manuel	Voir la recharge manuelle dans la Section 8.3.
La durée d'autonomie du Landxcape™ est de plus en plus courte après chaque recharge.	Quelque chose bloque le disque de coupe.	Enlevez le disque de coupe et nettoyez-le. L'herbe est trop haute et trop épaisse.
	Le Landxcape™ tremble beaucoup.	Examinez les lames et le disque de coupe et enlevez l'herbe et tous les objets.
	La batterie est peut-être vieille ou épuisée.	Changez-la.
Le Landxcape™ ne se met pas en marche à l'heure prévue.	L'horloge est mal réglée.	Régler correctement l'horaire, voir la Section 5.3.
	Les temps de coupe programmés pour le Landxcape™ sont incorrects.	Changez les heures de début et de fin de travail du Landxcape™.
	Le Landxcape™ est amarré manuellement sur la station de recharge.	Appuyer sur  , puis sur  .
	La batterie ne se charge pas en cas de sa température dépassant 55°C au temps chaud.	Attendez que la batterie se soit refroidie.
Landxcape™ ne peut pas s'enclencher correctement dans la base de charge	Influences environnementales.	Redémarrez la Landxcape™.
	Mauvais contact dû à la souillure de la borne de recharge.	Nettoyez les broches de contact du socle et les bornes de recharge de la machine à l'aide d'un chiffon.
L'indicateur vert sur la base de charge s'allume avant que la charge ne soit terminée.	La station de charge est en surchauffe.	Placez la base de charge dans une zone ombragée ou attendez que la température refroidisse.



Le Landxcape™ fonctionne en dehors du câble périphérique. Le Landxcape™ ne tond pas de zone dans une zone de câble périphérique. Le Landxcape™ se retourne ou tourne de façon erratique près du câble périphérique.	Le câble périphérique d'une autre Landxcape™ ou une tondeuse robotique d'une autre marque est trop proche.	Assurez-vous que le câble périphérique de la Landxcape™ est espacé d'au moins 1m du câble périphérique voisin.
	Le câble périphérique a été installé avec des angles droits.	Vérifiez que le câble périphérique a été installé avec des coins arrondis.
	Dans des conditions d'humidité, le signal électrique du câble périphérique peut fuir de l'union ou de la réparation du câble.	Vérifiez les joints du câble périphérique.
	Il existe une fuite du signal électrique du câble périphérique due à une rupture de l'isolation.	Isolez-les pour offrir un raccord complètement étanche.
	La zone de coupe est plus grande que la zone de coupe admissible pour le Landxcape™.	Réparez l'isolation du câble périphérique avec des connecteurs.
Les roues du Landxcape™ dérapent ou endommagent la pelouse.	Des obstacles étrangers, tels que des brindilles et des branches peuvent être coincées sous le Landxcape™.	Enlevez les objets étrangers de sous le Landxcape™.
	La pelouse est trop humide.	Attendez jusqu'à ce que la pelouse ait séché.
Le Landxcape™ quitte le câble périphérique en descendant une colline en raison de vitesses élevées.	Le câble périphérique est placé sur une pente plus abrupte que 17% (10°).	Repositionnez le câble périphérique loin des pentes ayant une déclivité de plus de 17% (10°). Veuillez vous reporter au manuel d'installation pour plus de détails.
	Échec de la mise à jour du logiciel.	Réessayez selon la section "mise à jour du logiciel".

## Protection de l'environnement



Les déchets d'équipements électriques et électroniques ne doivent pas être déposés avec les ordures ménagères. Ils doivent être collectés pour être recyclés dans des centres spécialisés. Consultez les autorités locales ou votre revendeur pour obtenir des renseignements sur l'organisation de la collecte.

# Déclaration de conformité

Nous,  
Positec Germany GmbH  
Grüner Weg 10, 50825 Cologne, Germany

Déclarons ce produit,

Description **Robot de fauchage à pelouse**  
Modèle **LX790 LX791 LX792 LX793 (790-799 - désignations des pièces, illustration de la Robot de fauchage à pelouse)**  
**(L'année, la référence de l'article et le mois du numéro de série sont placés au dos. Le numéro de série complet est clairement indiqué sur le boîtier de la tondeuse à gazon) avec chargeur de batterie LA8001 / LA8002 et station de recharge LA3000**  
Fonction **Tondeuse à gazon**

Est conforme aux directives suivantes,  
**2006/42/EC, 2014/30/EU, 2014/35/EU, 2011/65/EU, 2000/14/EC amendée par 2005/88/EC,**

2000/14/EC amendée par 2005/88/EC

- Procédure d'évaluation de la conformité conformément à **Annex V**
- Niveau de pression acoustique **64.2 dB (A)**
- Niveau d'intensité acoustique **65 dB (A)**

Notification réalisée par

**Nom: Intertek Testing & Certification Ltd. (Organisme notifié 0359)**  
**Adresse: Cleeve Road, Leatherhead, Surrey, KT22 7SB United Kingdom**  
**No de certification: 181000479SHA-V1**

Et conforme aux normes,

**EN 60335-1:2012+A11+A13:2017, EN 50636-2-107:2015+A1:2018, EN 60335-2-29:2004+A2:2010,**  
**EN 62233:2008, EN ISO 3744:2005, EN 55014-1:2017, EN 55014-2:2015, EN 61000-3-2:2014,**  
**EN 61000-3-3:2013, EN 61558-1:2005+A1:2009, EN 61558-2-16:2009+A1:2013, EN 303 447 V1.1.1**

La personne autorisée à compiler le dossier technique,

**Nom Marcel Filz**  
**Adresse Positec Germany GmbH, Grüner Weg 10, 50825 Cologne, Germany**



2018/10/26

Allen Ding

Ingénieur en chef adjoint, Essais & Certification

Positec Technology (China) Co., Ltd.

18, Dongwang Road, Suzhou Industrial

Park, Jiangsu 215123, P. R. China

# 1. Sicurezza del prodotto

## 1.1 Avvisi generali per la sicurezza degli utensili a motore



**AVVERTENZA: È assolutamente necessario leggere attentamente tutte le istruzioni.** Eventuali errori

nell'adempimento delle istruzioni qui di seguito riportate potranno causare scosse elettriche, incendi e/o lesioni gravi.

**Leggere accuratamente queste istruzioni per usare la macchina in sicurezza.**

**Conservare tutti gli avvisi e le istruzioni per poterle consultare quando necessario.**

- Questo dispositivo non è inteso per l'uso da parte di persone (inclusi i bambini) con capacità fisiche, sensorie o mentali ridotte o con scarsa esperienza e conoscenza del prodotto, a meno che non sia utilizzato sotto la supervisione da parte di persone responsabili per la loro sicurezza.
- I bambini devono essere controllati per garantire che non giochino con il dispositivo.
- Questo dispositivo deve essere utilizzato esclusivamente con l'alimentatore fornito in dotazione.

### IMPORTANTE

**LEGGERE ATTENTAMENTE PRIMA DELL'USO  
CONSERVARE PER RIFERIMENTO FUTURO**

### PROCEDURE PER UN USO SICURO

#### Addestramento

- a) Leggere con attenzione le istruzioni. Acquisire familiarità con i comandi e il corretto funzionamento dell'apparecchio.
- b) Non permettere mai a bambini o a persone sprovviste delle necessarie competenze di utilizzare l'attrezzo. L'età minima di utilizzo dello stesso può variare a seconda delle diverse normative locali.
- c) Ricordare che l'operatore o l'utente sono responsabili di incidenti o rischi che dovessero verificarsi ai danni di terzi o delle proprietà.

### OPERAZIONI PRELIMINARI

- a) Accertarsi che il filo perimetrale sia installato correttamente, in base alle istruzioni.
- b) Ispezionare con attenzione l'area in cui si deve utilizzare il robot tosaerba e togliere tutti gli oggetti che potrebbero essere lanciati dal robot tosaerba.
- c) Prima dell'uso, verificare visivamente che le lame, i rispettivi bulloni e il gruppo di taglio non siano usurati o danneggiati. In tal caso, sostituire le lame o i bulloni in blocco per mantenere il bilanciamento.
- d) Su macchine con più lame, prestare attenzione perché ruotando una lama si provoca la rotazione dell'altra lama.
- e) **AVVERTENZA!** Non utilizzare mai il robot tosaerba se le protezioni o i ripari sono danneggiati o senza i gli appositi apparati di sicurezza.

### FUNZIONAMENTO

#### 1. GENERALI

- a) Non utilizzare mai il robot tosaerba se le protezioni o i ripari sono danneggiati o senza i gli appositi apparati di sicurezza, come i deflettori e di raccolta erba.
- b) Non avvicinare mani o piedi accanto o sotto le parti rotanti. Nel caso di falciatrici rotative, mantenere costantemente libere le aperture di scarico.
- c) Non raccogliere, né trasportare il robot tosaerba quando è in funzione.

- d) Spegnerne il Landxcape™:
  - prima di eliminare un ostacolo;
  - prima di controllare, pulire o effettuare lavori sul robot tosaerba.
- e) Non è consentito modificare la versione originale del robot tosaerba. Il produttore declina ogni responsabilità per eventuali modifiche non autorizzate.
- f) Avviare il robot tosaerba, come descritto nelle istruzioni. Quando l'interruttore principale è in posizione ON, assicurarsi di tenere mani e piedi lontani dalle lame rotanti. Non infilare mai le mani o i piedi sotto al tosaerba.
- g) Non sollevare né trasportare il robot tosaerba quando l'interruttore principale è in posizione ON.
- h) Non consentire a persone che non conoscono il funzionamento e il comportamento del robot tosaerba di utilizzarlo.
- i) Non sistemare oggetti sopra al robot tosaerba o alla base di ricarica.
- j) Non utilizzare il robot tosaerba se il disco lame o la scocca presentano difetti. Non utilizzarlo nemmeno se presenta lame, viti, dadi o cavi difettosi.
- k) Spegnerne sempre il robot tosaerba quando non si ha intenzione di utilizzarlo. Il robot tosaerba può avviarsi solo se l'interruttore principale è in posizione ON e se è stato inserito il codice PIN corretto.
- l) Tenere mani e piedi lontani dalle lame rotanti. Non mettere mai le mani o i piedi vicino o sotto il corpo quando il robot tosaerba è in funzione.
- m) Evitare di utilizzare la macchina e i suoi accessori in condizioni meteo avverse, specialmente in caso di rischio di caduta di fulmini.
- n) Non toccare parti mobili pericolose prima che si siano completamente arrestate.
- o) Per le macchine utilizzate in aree pubbliche, i segnali di avvertimento devono essere collocati attorno all'area di lavoro della macchina. Mostrano la sostanza del seguente testo:



**ATTENZIONE!** Tosaerba automatico! Stare lontano dalla macchina! Supervisionare i bambini!

### 2. ULTERIORI INFORMAZIONI PER QUANDO L'APPARECCHIATURA FUNZIONA IN MODALITÀ AUTOMATICA

- a) Non usare il robot tosaerba in presenza di altre persone, in particolare modo di bambini o di animali domestici.

### MANUTENZIONE E CONSERVAZIONE



**AVVERTENZA! Se il robot tosaerba viene capovolto, l'interruttore principale deve essere sempre in posizione OFF.**

L'interruttore principale deve essere in posizione OFF durante tutti i lavori al sottosocca del tosaerba, come, ad esempio, la pulizia o la sostituzione delle lame.

- a) Ai fini della sicurezza delle operazioni, accertarsi che tutti i dadi, i bulloni e le viti del robot tosaerba siano saldamente avvitati.
- b) Controllare il robot tosaerba ogni settimana e sostituire le eventuali parti danneggiate o usurate.
- c) Controllare in particolare che le lame e il disco lame siano integri. All'occorrenza, sostituire tutte le lame e le viti contemporaneamente in modo che le parti rotanti siano bilanciate.
- d) Assicurarsi di utilizzare solo ricambi originali.
- e) Assicurarsi che le batterie siano caricate utilizzando il caricabatteria corretto consigliato dal costruttore. L'uso non corretto potrebbe causare folgorazioni, surriscaldamento o perdite di liquidi corrosivi dalla batteria.
- f) Nel caso di perdite di elettroliti, lavare con acqua/un agente neutralizzante, chiedere l'aiuto di un medico nel caso vengano a contatto con gli occhi, ecc;

- g) Le manutenzione del robot tosaerba deve essere eseguita seguendo le istruzioni del costruttore.

### Suggerimento

Collegare la macchina e/o i suoi accessori solo a un circuito di alimentazione protetto da un dispositivo di corrente residua (RCD) con corrente di intervento non superiore a 30 mA.

### Rischi residui

Per evitare infortuni, indossare guanti produttivi quando si sostituiscono le lame.

### Trasferimento

Per i trasporti più lunghi, si raccomanda di riporre il robot tosaerba nell'imballaggio originale.

Per un trasferimento sicuro dall'area di lavoro o al suo interno:

- a) fermare il tagliaerba premendo il tasto STOP;  
Si sceglie il PIN a quattro cifre quando si avvia il tagliaerba per la prima volta.
- b) spegnere sempre il robot tosaerba se si ha intenzione di trasportarlo;
- c) afferrare il robot tosaerba per l'impugnatura presente nella parte anteriore, nella parte posteriore. Trasportare il robot tosaerba con il disco lame lontano dal corpo.

### Avvertenze di sicurezza per il pacco batteria all'interno dell'elettrotensile

- a) **Non smontare, aprire o strappare le celle secondarie o il pacco batteria.**
- b) **Non mettere in corto circuito il pacco batteria. Non conservare il pacco batteria disordinatamente in una scatola o in un cassetto in cui potrebbe essere cortocircuitato da altri oggetti metallici.** Quando il pacco batteria non è in uso, tenerlo lontano da altri oggetti metallici come graffette, monete, chiavi, chiodi, viti e altri piccoli oggetti metallici, perché potrebbe crearsi un collegamento tra i due terminali. Collegare i terminali della batteria potrebbe causare incendi o ustioni.
- c) **Non esporre il pacco batteria a calore o fuoco. Evitare di conservarlo alla luce diretta del sole.**
- d) **Non sottoporre il pacco batteria a scosse meccaniche.**
- e) **In caso di perdite da una cellula, evitare che il liquido entri in contatto con la pelle o gli occhi. In caso di contatto, lavare l'area interessata con abbondante acqua e consultare un medico.**
- f) **Se si ingerisce una cella o un pacco batteria, consultare immediatamente un medico.**
- g) **Tenere le celle e il pacco batteria puliti e asciutti.**
- h) **Il pacco batteria offre prestazioni ottimali se utilizzato a una temperatura ambientale normale (20°C ± 5°C).**
- i) **Quando si smaltiscono i pacchi batteria, tenere i pacchi batteria con sistemi elettrochimici diversi separati gli uni dagli altri.**
- j) **Ricaricare solo con la base di ricarica fornita da Landxcape™. Non utilizzare caricabatterie diversi da quelli forniti per l'uso specifico con l'apparecchiatura. Un caricabatteria non adatto al pacco batteria potrebbe provocare rischi d'incendio.**
- k) **Non utilizzare un pacco batteria non progettato per questo prodotto.**
- l) **Tenere il pacco batteria fuori dalla portata dei bambini.**
- m) **Conservare i documenti originali del prodotto per riferimenti futuri.**
- n) **Smaltire adeguatamente.**

## 1.2 Simboli su Landxcape™

AVVERTENZA – In caso di uso improprio, il robot tosaerba può essere pericoloso.



Leggere attentamente le istruzioni per l'uso e comprenderne il significato prima di utilizzare il robot tosaerba.



AVVERTENZA - Tenere gli astanti a distanza di sicurezza.



AVVERTENZA – Spegnere la macchina prima di sottoporla a manutenzione o di sollevarla.



AVVERTENZA – Non salire sopra il robot tosaerba.



Non bruciare



Non esporre alla pioggia o all'acqua.



Non smaltire gettare le batterie nei rifiuti. Portare le batterie scariche presso un punto locale di riciclaggio o di raccolta.



Non lavare il robot tosaerba con apparecchi ad alta pressione.



Dispositivo di Classe III



I prodotti elettrici non possono essere gettati tra i rifiuti domestici. L'apparecchio da rottamare deve essere portato al centro di riciclaggio per un corretto trattamento. Controllare con le autorità locali o con il rivenditore per localizzare il centro di riciclaggio più vicino.

## 2. Componenti del robot tosaerba

- 
1. **TASTO STOP**

---

  2. **MANOPOLA DI REGOLAZIONE DELL'ALTEZZA DI TAGLIO**

---

  3. **TASTO DI ACCENSIONE/SPEGNIMENTO**

---

  4. **TASTO START**

---

  5. **PULSANTE HOME**

---

  6. **DISPLAY**

---

  7. **STRISCIA DI RICARICA**

---

  8. **SENSORE PIOGGIA**

---

  9. **RUOTA ANTERIORE**

---

  10. **DISCO LAME**

---

  11. **LAME**

---

  12. **PACCO BATTERIA**

---

  13. **PORTA USB**

---

  14. **RUOTA POSTERIORE**

---

  15. **MANIGLIA**

---

  16. **PIN DI CONTATTO**

---

  17. **BASE DI RICARICA**

---

  18. **TRASFORMATORE**

---

  19. **PICCHETTO FILO PERIMETRALE**

---

  20. **FILO PERIMETRALE**

---

  21. **CHIODI DI ANCORAGGIO DELLA BASE DI RICARICA**

---

  22. **DISTANZIATORE PER IL FILO PERIMETRALE**

---

  23. **CHIAVE A BRUGOLA**

---

  24. **CONNETTORE**
- 

**Accessori illustrati o descritti non fanno necessariamente parte del volume di consegna.**

## 3. Dati tecnici e dati sulla rumorosità

### 3.1 Dati tecnici

**Codice** LX790 LX791 LX792 LX793 (790-799 - Designazione del macchinario, rappresentativo della Robot tosaerba)

	LX790 LX792	LX791 LX793
Potenza nominale	20V $\overline{=}$ Max.*	
Velocità a vuoto nominale	2800/min	
Superficie di taglio	600m <sup>2</sup>	900m <sup>2</sup>
Diametro di taglio	16cm	18cm
Altezza di taglio	30-60mm	
Posizioni altezza di taglio	4	
Tipo di batteria	Litio	
Modello batteria	LA0001	LA0002
Tempo di ricarica circa.	1.3hrs	2hrs
Modello caricatore	LA8001 / LA8002	
Potenza caricabatteria	Ingresso: 100-240V~50/60Hz, 38W, Uscita: 20V $\overline{=}$ , 1.5A	
Peso Macchina	8.4kg	
Classe protezione	III	

\*Tensione misurata senza carico di lavoro. La tensione iniziale della batteria raggiunge un massimo di 20 Volt. La tensione nominale è di 18 Volt.

### Accessori

	LX790 LX792	LX791 LX793
Viti	9	9
Base di ricarica	1	1
Chiodi di ancoraggio della base di ricarica	7	7
Filo perimetrale	150m	180m
Picchetti di fissaggio	210	250
Chiave Allen	1	1
Distanziatori del filo perimetrale	2	2
Lame	9	9
Connettore	2	2
Batteria (LA0001/ LA0002)	1	1
Caricabatteria (LA8001 / LA8002)	1	1

Si raccomanda di acquistare tutti gli accessori nello stesso negozio in cui è stato acquistato l'attrezzo. Fare riferimento alla confezione dell'accessorio per altri dettagli. Il personale del negozio può aiutarvi e consigliarvi.

### 3.2 Dati relativi al rumore

Pressione acustica ponderata	$L_{pA} = 44.2\text{dB (A)}$ $K_{pA} = 0.4\text{dB(A)}$
Potenza acustica ponderata	$L_{wA} = 64.2\text{dB (A)}$ $K_{wA} = 0.4\text{dB(A)}$

**Indossare protezione per le orecchie quando la pressione acustica è superiore a**

80dB(A) 

Un certo livello di rumore prodotto dalla macchina è inevitabile. Per eseguire lavori rumorosi è necessario essere autorizzati e farlo solo in determinati momenti. Per rispettare i periodi di riposo potrebbe essere necessario ridurre al minimo le ore di lavoro. Per proteggere il proprio udito e quello delle persone che lavorano nelle vicinanze, indossare un dispositivo di protezione acustica adeguato.

### Uso conforme alle norme

Questo prodotto è stato progettato per tosare l'erba di prati domestici. È progettato per falciare spesso, mantenendo il prato più vigoroso e bello che mai. In base alle dimensioni del prato, Landxcape™ può essere programmato per funzionare in qualsiasi orario e con qualsiasi frequenza. Non è concepito per scavare, spazzare o sgombrare la neve.



## 4. Pannello di controllo

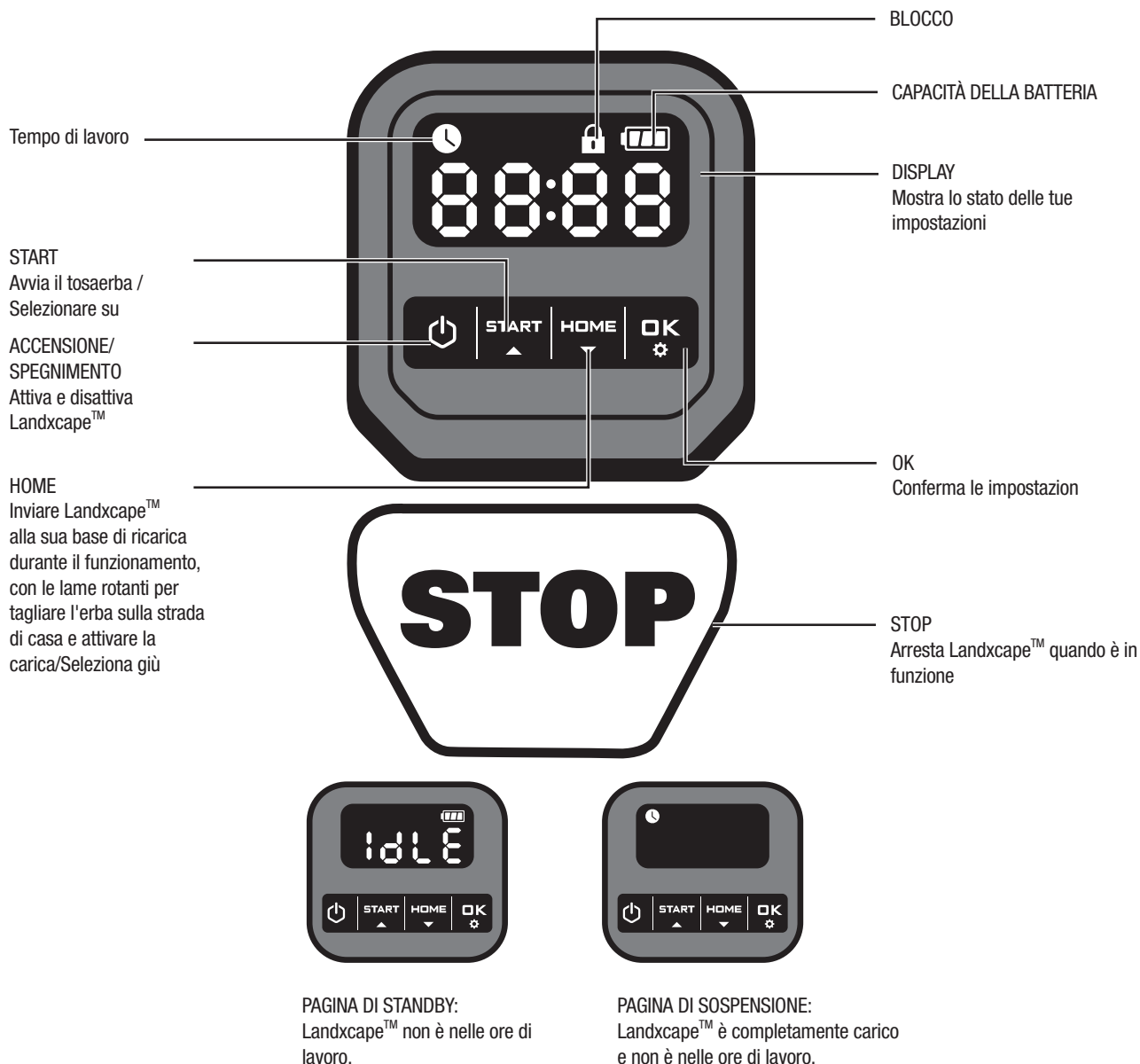

## Avvio

- 1) Dopo aver installato il filo perimetrale è possibile avviare Landxcape™ (per posizionare il filo perimetrale consultare la Guida per l'installazione).
- 2) Premere innanzitutto finché il Landxcape™ non si accende. Per il primo utilizzo, immettere il codice PIN predefinito 0000 premendo per quattro volte quando il numero 0 lampeggia. (Il codice PIN può essere modificato, fare riferimento a "Impostazioni" nella Guida all'installazione)

**NOTA:** Landxcape™ si spegne se non riceve input entro 30 secondi dall'accensione. Se si inserisce un codice PIN errato per tre volte, Landxcape™ farà partire l'allarme "di-di" e quindi si spegnerà.

- 3) Premere seguito da per iniziare a tagliare l'erba.
- 4) Premere poi per far arrivare Landxcape™ alla base di ricarica, con le lame rotanti per tagliare l'erba sulla strada di casa.

Landxcape™ continuerà a tagliare l'erba fino all'esaurimento della carica della batteria, poi tornerà alla base di ricarica. Al completamento della carica, Landxcape™ riprenderà automaticamente a tagliare l'erba oppure rimarrà fermo nella base di ricarica, in base al programma di tosatura impostato.

**NOTA:** Quando Landxcape™ si accende, tutte le spie sul display si illuminano e quindi si spengono. Controllare se c'è qualche luce danneggiata. Si consiglia di schermare il display con la mano quando la luce esterna diventa troppo forte.

## 5. Per comprendere Landxcape™

Complimenti per l'acquisto del nuovo Landxcape™ e per essere entrati nella spensierata vita della tosatura automatica. Di seguito, vogliamo aiutarvi a capire meglio come pensa Landxcape™.



### 5.1 Come fa Landxcape™ a riconoscere ciò che deve tagliare?

Landxcape™ sceglie la direzione a caso. Si assicura che tutto il prato venga tagliato uniformemente senza lasciare alcuna striscia di erba poco attraente (Vedere Fig. A).

### 5.2 Come fa Landxcape™ a sapere dove deve andare?

Landxcape™ è in grado di agire per conto proprio. Landxcape™ sa quando deve portarsi sulla propria base di ricarica per fare il pieno di corrente, rileva la pioggia, si arresta se intuisce un problema e quando urta qualcuno o qualcosa che gli ostruisce il percorso, si ferma, fa retromarcia e cambia strada. Landxcape™ arresta inoltre automaticamente la rotazione del disco lame se viene sollevato da terra, al fine di evitare un incidente.

#### A. Per trovare la base di ricarica

Quando Landxcape™ rileva la necessità di ricaricarsi, smetta di tagliare e segue il cavo perimetrale in senso anti-orario per tornare alla base di ricarica. Landxcape™ è pre-programmato per tagliare l'erba vicino al cavo perimetrale una volta a settimana. Per impostazione predefinita, Landxcape™ falcia vicino al cavo perimetrale ogni lunedì dopo l'accensione.

#### B. Sensore di pioggia

Landxcape™ è dotato di un sensore di pioggia laterale, sensibile alle gocce di pioggia, che comunica a Landxcape™ di smettere di tosare l'erba e di seguire il cavo perimetrale fino alla base di ricarica. (Vedere Fig. B).

Una volta trascorso il tempo di ritardo, Landxcape™ riprenderà a tagliare l'erba. Il tempo di ritardo predefinito è di 180 min. Quando i sensori di pioggia sono bagnati, Landxcape™ ritorna alla sua base. Quando i sensori pioggia sono asciutti, Landxcape™ inizierà il conto alla rovescia del lasso di tempo. Se si desidera uscire dal Ritardo per pioggia, asciugare l'area del sensore e spegnere e riaccendere il robot rasaerba agendo sull'interruttore principale. Una volta completato il ciclo di spegnimento e riaccensione, sarà possibile utilizzare nuovamente l'apparecchio.

#### C. Rilevazione del filo perimetrale

Landxcape™ segue sempre il limite impostato dal filo perimetrale e utilizza sensori nella parte anteriore per rilevare quando si avvicina. (Vedere Fig. C).

#### D. Avvio e arresto durante la tosatura (Vedere Fig. D, E1, E2)

Per iniziare a tagliare l'erba, premere il tasto ON/OFF e inserire il codice PIN. Premere **START** seguito da **OK**. Per comandare a Landxcape™ di arrestare la tosatura, basta premere il pulsante di STOP nella parte superiore del tosaerba.

Se Landxcape™ sente che qualcosa è sbagliato, verrà visualizzato un messaggio di errore sul display. Per informazioni sui messaggi di errore, consultare la sezione Messaggi di errore. E si spegne se non riceve alcun input dall'utilizzatore entro 20 min.

Per riavviarlo:

- Premere **START** seguito da **OK**.
- Landxcape™ è quindi pronto per iniziare la tosatura!

## 5.3 Impostazione

Innanzitutto, si prega di impostare l'altezza sul livello di erba desiderato dopo il taglio e si può eseguire manualmente l'impostazione del programma.

**NOTA:** Quando si esegue l'impostazione del programma manualmente, Landxcape™ entrerà nella pagina di standby se non riceve alcun input dall'utente entro 30 secondi.

### (1) Cambiare il codice PIN

Per modificare il codice PIN, tenere premuti **START** **OK** contemporaneamente entrambi i tasti e per 5 secondi. L'icona **Pin** lampeggerà e "Pin" inizierà a lampeggiare. Dopodiché, il primo numero lampeggerà, usare **START** o **HOME** selezionare il numero desiderato e premere **OK** per confermare. Il prossimo numero lampeggerà. Usa lo stesso metodo per completare altri numeri. Ad esempio, il nuovo codice PIN è impostato su 0326. Dopodiché, "Pin" inizierà a lampeggiare e il primo numero lampeggerà di nuovo. Utilizzare lo stesso metodo per inserire il nuovo codice PIN impostato in questo momento (in questo esempio, 0326). Quindi "Pin0326" lampeggerà sul display. Il tuo codice PIN è stato cambiato con successo.

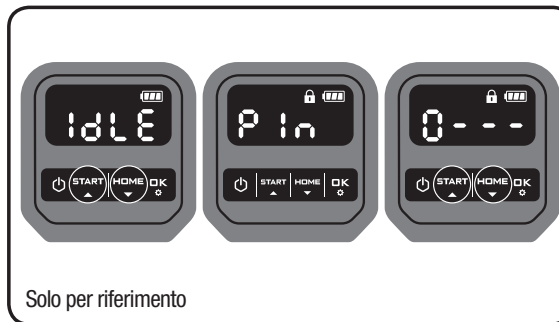

### (2) Impostare anno, data e ora

Impostare l'anno, la data e l'ora sono elementi di impostazione obbligatori. Se non si impostano questi elementi, ciò influenzerà il tempo di pianificazione nelle seguenti impostazioni. Questi articoli dovrebbero essere impostati nell'ordine dell'anno, data e ora. Per l'impostazione dell'anno, tenere premuto **START** per 3 secondi fino a quando l'icona **Year** e un numero lampeggiano sul display, ad esempio 2018. Utilizzare **START** o **HOME** selezionare l'anno desiderato. Quindi premere **OK** per confermare per completare l'impostazione dell'anno.

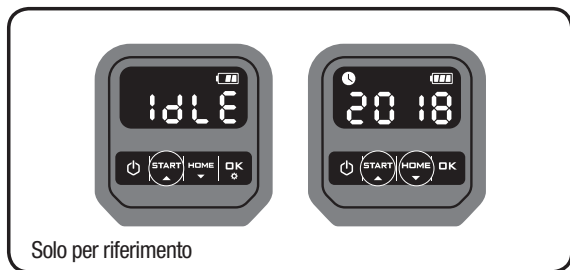

Solo per riferimento

Nel frattempo, l'icona lampeggerà di nuovo e verrà visualizzato un numero per indicare la data, ad esempio 09.29, ovvero il 29 settembre. Quando 09 lampeggia, utilizzare o selezionare il numero e premere per confermare. Quindi 29 lampeggerà. Utilizzare lo stesso metodo per selezionare il numero e premere per confermare per completare l'impostazione della data.



Solo per riferimento

Nel frattempo, l'icona lampeggerà e verrà visualizzata l'ora, ad esempio 14:08. Quando 14 lampeggia, utilizzare o selezionare il numero e premere per confermare. Quindi 08 lampeggerà, utilizzare lo stesso metodo per selezionare il numero e premere per confermare. Ora l'impostazione dell'ora è completata e Landxcape™ entrerà nella pagina di standby.

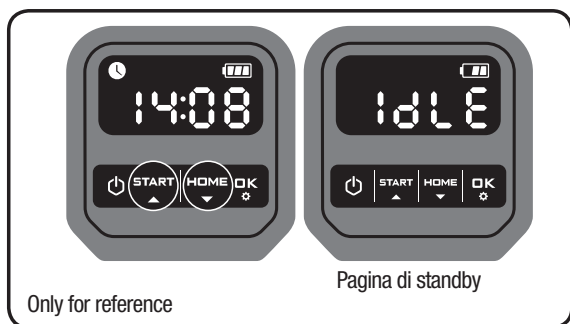

Only for reference

Pagina di standby

### (3) Impostare l'area di lavoro

Continuare a premere per 3 secondi. Quando l'icona lampeggia, premere . Un numero lampeggerà sul display, ad esempio 50, che è l'area del prato. Il tempo di lavoro verrà impostato automaticamente in base alle dimensioni del tuo giardino. Utilizzare o impostare l'area del prato (l'area aumenterà / diminuirà di 50m2 ogni volta che si preme / , quindi premere per confermare. Quindi Landxcape™ entrerà nella pagina di standby.

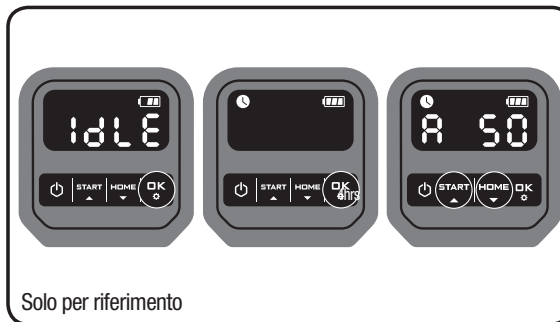

Solo per riferimento

### (4) Modificare l'ora di inizio predefinita

L'ora di inizio predefinita delle 9:00 può essere modificata in qualsiasi momento tenendo premuti contemporaneamente entrambi i pulsanti e fino a quando viene emesso un suono di ding. Ad esempio, continua a premere entrambi e i pulsanti alle 14:05 e il tuo Landxcape™ inizierà a tagliare dalle 14:05.

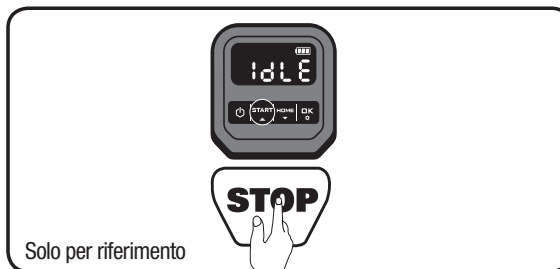

Solo per riferimento

## 5.4 Con che efficienza Landxcape™ taglia l'erba?

I tempi di tosatura sono diversi per ciascun prato e dipendono dai fattori indicati di seguito. Regolare gradualmente i tempi di tosatura di Landxcape™ al giorno fino a trovare l'impostazione più adeguata. Landxcape™ è in grado di eseguire la tosatura in aree di dimensioni diverse, sebbene ciò dipenda da vari fattori, tra cui:

- tipo di erba nel prato e relativo tasso di crescita;
- affilatura delle lame;
- umidità
- temperatura circostante
- quantità di ostacoli presenti nel prato

A differenza della maggior parte degli altri rasaerba, Landxcape™ utilizza un sistema di carica laterale che consente di tagliare il più possibile l'erba circostante. Inoltre la parte inferiore forata della base di ricarica consente all'erba di crescere tra un foro e l'altro, conferendo alla base un aspetto piacevole.

L'altezza di taglio di Landxcape™ può essere regolata tra 3 cm e 6 cm. Prima di avviare Landxcape™ per la prima volta, è necessario tagliare l'erba fino a un'altezza non superiore a 9 cm con il rasaerba manuale. Quindi, impostare l'altezza di taglio del tuo Landxcape™ al massimo (6 cm) per la sua prima falciatura. (Vedere Fig. F)

Landxcape™ offre prestazioni di taglio ottimali in condizioni climatiche asciutte. Non gradisce l'erba bagnata che può accumularsi sul disco lame e all'interno del motore, causando la mancanza di trazione e lo slittamento durante il lavoro.

Landxcape™ teme i temporali. In caso di temporale, proteggere Landxcape™ scollegando la base di ricarica e il filo perimetrale e assicurandosi che Landxcape™ non possa caricarsi.

Landxcape™ adora tagliare l'erba e, per tagliare meglio, richiede che le sue lame siano tenute in buone condizioni. Landxcape™ è in grado di compiere varie operazioni da solo, ma a volte necessita di aiuto per evitare che si danneggi.

- Evitare che Landxcape™ si muova sulla ghiaia.
- Rimuovere o sbloccare gli ostacoli sui quali Landxcape™ potrebbe accidentalmente salire e con i quali potrebbe danneggiare il disco lame.
- Rimuovere tutti i detriti e i corpi estranei dal prato.

## 6. Nozioni di base relative al filo perimetrale

### 6.1 Per fissare il filo perimetrale

Utilizzare il distanziatore per il filo perimetrale per impostare la distanza adeguata dal bordo del prato (oltre 26 cm). Questa è la distanza raccomandata. Utilizzare il distanziatore per un'installazione adeguata. Se anche i vicini utilizzano un Landxcape™, è necessario mantenere una distanza di almeno 1 metri dal filo perimetrale ed i vicini.

**Il filo perimetrale deve delimitare esattamente l'area di taglio prevista.** Landxcape™ potrebbe confondersi in presenza di altre curve o bobine di filo perimetrale che non fanno parte della sua area di taglio (Vedere Fig. I). In caso di eccesso di filo perimetrale una volta delimitata l'area di taglio, tagliare e conservare il filo in un altro luogo. Tuttavia, è importante lasciare la lunghezza necessaria nel punto in cui si collega alla base di ricarica in modo che possa collegarsi e rimanere interrato.

### 6.2 Per interrare il filo perimetrale

Se si pianifica di seppellire il cavo perimetrale, si raccomanda prima di fissare il cavo perimetrale con le apposite pinze al prato per facilitare eventuali regolazioni che dovessero essere necessarie. Una volta completata l'installazione del filo perimetrale, si raccomanda di chiedere a Landxcape™ di seguire il filo perimetrale premendo  e . Ciò consentirà verificare il funzionamento del Landxcape™ nel nuovo ambiente. Mentre si osserva il Landxcape™ che individua la base di ricarica si possono fare modifiche al percorso del cavo perimetrale per assicurarsi che Landxcape™ sia in grado di seguirlo quando torna alla base di ricarica, garantendone il funzionamento in relazione alla base si ricarica prima di seppellire il cavo di confine.

### 6.3 Unione del filo perimetrale

Se il filo perimetrale deve essere prolungato o giuntato, utilizzare un connettore. È resistente all'acqua e assicura una connessione elettrica affidabile.

Inserire le estremità dei due fili in uno dei tre fori del connettore. Accertarsi che i fili siano inseriti completamente nel connettore, in modo che siano visibili entrambe le estremità attraverso la parte trasparente dall'altro lato del connettore. (Vedere Fig. H) Utilizzare una pinza per premere completamente il pulsante sopra il connettore. (Vedere Fig. I, J)

 **AVVERTENZA:** Si raccomanda di non giuntare il filo perimetrale semplicemente con del nastro adesivo, né di utilizzare una morsettiere per effettuare la connessione. L'umidità del terreno potrebbe ossidare il filo, provocando col tempo un corto circuito.

## 7. Aggiornamento del software

Il software di Landxcape™ può essere aggiornato quando sono disponibili nuove versioni. L'ultima versione del software può essere scaricata dal nostro sito web [www.landxcape-robotics.com](http://www.landxcape-robotics.com).

Aggiornamento tramite USB. Vedere le istruzioni per il download e l'installazione sotto.

- (1) L'ultima versione del software è disponibile su: [www.landxcape-robotics.com](http://www.landxcape-robotics.com). L'aggiornamento verrà scaricato come file zip. Decomprimere il file zip e copiare il contenuto in una chiavetta USB vuota formattata in **FAT32**.  
**NOTA:** il software verrà scaricato come file zip. Decomprimi il file zip prima di salvarlo nella chiavetta USB.
- (2) Appoggiare il Landxcape™ su una superficie piana. Premi  per spegnere Landxcape.
- (3) Inserire la chiavetta USB nella porta. (Vedere Fig. K1)
- (4) Accendi Landxcape. L'aggiornamento inizierà automaticamente. Attendere finché sul display non compare "U S B" (vedere la figura K2), quindi rimuovere l'unità USB (unità flash) e chiudere saldamente il coperchio di protezione. Quando il display mostra "0 - - -", l'aggiornamento è completo e Landxcape™ inserirà la pagina PIN.

Il manuale contenuto nella confezione si riferisce al software installato "di serie". Alcune nuove caratteristiche/funzioni disponibili nella nuova versione potrebbero non essere descritti nel manuale. Per le impostazioni non descritte nel manuale contenuto nella confezione, visitare il sito web [www.landxcape-robotics.com](http://www.landxcape-robotics.com) per scaricare l'ultima versione del manuale.

## 8. Manutenzione

Controllare periodicamente Landxcape™. Landxcape™ lavora sodo e dopo un certo periodo di tempo ha bisogno di una buona pulizia e di sostituire le sue parti, le quali potrebbero usurarsi. Non utilizzare il Landxcape™ se l'interruttore di accensione/spegnimento è difettoso. Prima di qualsiasi intervento di assistenza o manutenzione spegnere il robot tosaerba.

Nella seguente documentazione desideriamo mostrare come lasciare adattare il nuovo Landxcape™ alla sua nuova casa offrendogli la migliore assistenza possibile.

### 8.1 Mantenere affilate le lame

 **AVVERTENZA:** prima di pulire, regolare o sostituire le lame, spegnere Landxcape™ e indossare dei guanti di protezione.

 **AVVERTENZA:** assicurarsi di sostituire **TUTTE** le lame ogni volta. Usare sempre viti nuove quando si sistemano le lame. Questa precauzione è importante per assicurare il trattenimento delle lame e il bilanciamento del disco lame rotante. Il mancato utilizzo di viti nuove può provocare serie lesioni.

Landxcape™ non taglia l'erba come altri tosaerba. Le sue lame sono affilatissime su tutti i 2 lati e ruotano in entrambe le direzioni raggiungendo la massima capacità di taglio (Vedere Fig. L). Ogni lama del Landxcape™ ha 2 estremità taglienti. Il disco lame ruoterà in avanti o all'indietro in modo casuale per usare entrambe le estremità taglienti. Ciò contribuisce a ridurre al minimo la frequenza di sostituzione della

lama di taglio. Ogni lama durerà 2 mesi se il dispositivo è programmato per tagliare l'erba ogni giorno. Verificare sempre se le lame sono scheggiate o danneggiate e sostituirle, se necessario. Quando le lame sono smussate e usurate devono essere sostituite con le lame di ricambio fornite con Landxcape™. Le lame di ricambio sono anche disponibili presso il rivenditore Landxcape™ più vicino.

### A. Sostituire le lame

Dopo un certo periodo di tempo, di solito dopo ogni stagione, le lame di Landxcape™ devono essere sostituite. Pertanto, quando si sostituiscono le lame, assicurarsi di sostituirle tutte contemporaneamente. È possibile sostituirle con uno dei kit di lame di ricambio e le viti delle lame supplementari in dotazione con Landxcape™.

Prima di tentare di sostituire le lame di Landxcape™, spegnere il tosaerba e indossare guanti protettivi. Quindi attenersi alle seguenti procedure:

1. Capovolgere delicatamente Landxcape™.
2. Rimuovere il coperchio della batteria e rimuovere la batteria.
3. Svitare le viti delle lame con un cacciavite a taglio. (Vedere Fig. M)
4. Avvitare saldamente le nuove lame.
5. Risistemare la batteria e il coperchio della batteria.

**IMPORTANTE: una volta avvitate le lame sul disco lamee, assicurarsi che ruotino liberamente.**

## 8.2 Pulizia



**AVVERTENZA:** prima di eseguire la pulizia, spegnere Landxcape™. Indossare guanti protettivi prima di pulire il disco lame e non utilizzare acqua corrente.

### A. Pulizia del corpo

Landxcape™ dura più a lungo e meglio se pulito periodicamente. Dal momento che il vostro Landxcape™ è un apparecchio elettrico dovete fare attenzione quando lo pulite, **quindi NON usare una canna, apparecchi ad alta pressione o versare acqua corrente su Landxcape™**, è meglio usare una bottiglia spray piena d'acqua. Per la pulizia dell'alloggiamento in plastica stampo utilizzare una spazzola morbida o un panno pulito ed evitare l'uso di solventi o lucidanti (Vedere Fig. N). Infine, assicurarsi di rimuovere tutto l'accumulo di erba tagliata e di detriti, soprattutto dalle prese d'aria di raffreddamento del motore.

### B. Pulizia della scocca

Anche in questo caso, è importante spegnere Landxcape™ e **indossare guanti protettivi prima di toccare il disco lama**. Prima capovolgere Landxcape™ per esporne la parte inferiore. Qui si può notare il disco lame, il telaio scatolato motore circostante e le ruote anteriori e motrici. Pulire tutto accuratamente con una spazzola morbida o un panno umido.



**AVVERTENZA:** Non pulire MAI la parte inferiore di Landxcape™ con un getto d'acqua. I componenti potrebbero danneggiarsi. (Vedere Fig. O1, O2)

Ruotare il disco lame per assicurarsi che ruoti liberamente. Controllare che le lame girino liberamente attorno alle viti di fissaggio. Rimuovere qualsiasi ostacolo.

**IMPORTANTE: rimuovere i detriti depositatisi in modo che non causino crepe nel disco lame. Anche la più piccola crepa può ridurre la potenza di taglio di Landxcape™.**

### C. Pulizia dei pin di contatto e delle strisce di ricarica

Pulire con un panno i pin di contatto situati sulla base di ricarica e le strisce di ricarica situate su Landxcape™. Rimuovere periodicamente tutto l'accumulo di erba tagliata e di detriti intorno ai pin di contatto e alle strisce di ricarica per garantire ogni volta il corretto caricamento di Landxcape™.

## 8.3 Durata della batteria

Il cuore di Landxcape™ è costituito da una batteria al litio a 20V. Per una corretta conservazione della batteria, assicurarsi che sia completamente carica e conservata in un luogo fresco e asciutto.

**NOTA:** La temperatura di esercizio raccomandata per Landxcape™ è di 0-55°C.

La vita utile della batteria di Landxcape™ dipende da vari fattori, tra cui:

- la durata della stagione di tosatura nella propria regione geografica;
- la quantità di ore in cui Landxcape™ esegue la tosatura al giorno;
- la cura della batteria quando viene conservata.

### Landxcape™ si può caricare manualmente senza cavo perimetrale

1. **Connettere la base di ricarica a una fonte di alimentazione adatta. La spia verde sulla base di ricarica si illuminerà.**
2. **Mentre Landxcape™ è spento, agganciarlo manualmente alla base di ricarica. (Vedere Fig. P)**
3. **La luce verde lampeggia sulla base di ricarica, Landxcape™ incomincerà la ricarica.**

## 8.4 Rimessaggio invernale

Landxcape™ dura più a lungo e conserva le prestazioni ottimali se viene riposto al coperto. Perciò, sebbene sia resistente, si consiglia di riporre Landxcape™ nella rimessa o nel garage durante l'inverno.

Prima di riporre al coperto Landxcape™, assicurarsi di:

- pulire accuratamente Landxcape™;
- Caricare completamente la batteria e rimuoverla da Landxcape™.
- spegnere il tosaerba.

Per massimizzare la durata della batteria, caricare completamente la batteria e rimuoverla da Landxcape™ prima di riporla durante l'inverno.



**AVVERTENZA: Proteggere la parte inferiore di Landxcape™ dall'acqua. Non riporre MAI Landxcape™ all'aperto sottosopra.**

Il filo perimetrale può essere lasciato nel terreno, anche se le sue estremità devono essere protette, ad esempio collocandole in una lattina di grasso. Se la base di ricarica viene lasciata fuori durante l'inverno, lasciare il filo perimetrale collegato.

**NOTA:** Quando si riattiva Landxcape™ dal rimessaggio invernale, assicurarsi che le strisce di ricarica e i pin di contatto siano pulite. È meglio utilizzare carta vetrata fine.

## 8.5 Sostituzione della batteria



**AVVERTENZA: premere il tasto ON/OFF su OFF prima di effettuare qualsiasi regolazione, sostituzione o riparazione. Prima sostituire le lame, spegnere Landxcape™ e indossare dei guanti di protezione.**

Per sostituire la batteria, attenersi alle seguenti procedure:

1. Capovolgere delicatamente Landxcape™.
2. Rimuovere le viti sulla batteria. Rimuovere il coperchio della batteria. (Vedere Fig. Q1)



















3. Estrarre delicatamente la vecchia batteria. Premere il fermo e sganciare i connettori. (Vedere Fig. Q2)  
**NOTA:** non tirare dai cavi. Tenere con la mano i connettori e sganciare il fermo.
4. Inserire una nuova batteria originale collegando insieme i connettori e farla scattare in posizione. (Vedere Fig. Q3, Q4)
5. Montare la batteria come illustrato. (Vedere Fig. Q5) Rimontare il coperchio e stringere saldamente le viti.

## 9. Messaggi di funzione



Display	Messaggio	Azione
- F 1 -	Ritardo pioggia attivato.	Non è richiesta alcuna azione

## 10. Error Messages

Sintomo	Causa	Azione
- E 1 -	Landxcape™ si trova fuori dall'area di lavoro.	<ol style="list-style-type: none"> <li>1. Se Landxcape™ si trova fuori dall'area di lavoro: spegnere Landxcape™ e portarlo all'interno dell'area di lavoro. Accendere Landxcape™. Premere  seguito da .</li> <li>2. Se Landxcape™ si trova all'interno dell'area di lavoro, controllare che il LED sulla base di ricarica sia verde. In caso contrario, verificare che la base di ricarica sia collegata correttamente al caricabatterie e che il caricabatteria sia collegato a una fonte di alimentazione idonea. In questo caso, significa che le estremità del filo perimetrale non sono collegate ai morsetti corretti ed è necessario invertire il collegamento.</li> <li>3. L'indicatore luminoso rosso della base di ricarica si illumina, verificare che il cavo perimetrale sia ben collegato ai morsetti sulla base di ricarica. Se il problema persiste, verificare che il cavo perimetrale non sia stato tagliato.</li> </ol>
- E 2 -	Motore delle ruote bloccato	<ol style="list-style-type: none"> <li>1. Spegner Landxcape™: portare Landxcape™ in un'area priva di ostacoli;</li> <li>2. Accendere Landxcape™. Premere  seguito da .</li> <li>3. Se continua ad essere visualizzato il messaggio di errore; spegnere Landxcape™; capovolgere Landxcape™ e controllare se è presente qualche ostacolo che impedisce alle ruote di ruotare.</li> <li>4. Rimuovere qualsiasi ostacolo, capovolgere Landxcape™, accendere Landxcape™. Premere  seguito da .</li> </ol>
- E 3 -	Disco lame bloccato	<ol style="list-style-type: none"> <li>1. Spegner Landxcape™;</li> <li>2. Capovolgere Landxcape™ e controllare se è presente qualche ostacolo che impedisce al disco lama di ruotare.</li> <li>3. Rimuovere qualsiasi ostacolo.</li> <li>4. Capovolgere di nuovo il Landxcape™ e portarlo in un'area con erba bassa o regolare l'altezza di taglio;</li> <li>5. Accenderlo Landxcape™. Premere  seguito da .</li> </ol>
- E 4 -	Landxcape™ è intrappolato.	<ol style="list-style-type: none"> <li>1. Spegner Landxcape™.</li> <li>2. Portare Landxcape™ in un'area priva di ostacoli.</li> <li>3. Accendere Landxcape™. Premere  seguito da .</li> <li>4. Se continua ad essere visualizzato il messaggio di errore; spegnere Landxcape™; capovolgere Landxcape™. Verificare che nulla impedisca alle ruote di girare.</li> <li>5. Rimuovere qualsiasi ostacolo, capovolgere Landxcape™, accendere Landxcape™. Premere  seguito da .</li> </ol>
- E 5 -	Landxcape™ è sollevato da terra.	<ol style="list-style-type: none"> <li>1. Spegner Landxcape™.</li> <li>2. Portare Landxcape™ in un'area priva di ostacoli, accendere Landxcape™. Premere seguito  da .</li> <li>3. Se il messaggio di errore è ancora visualizzato: spegnere Landxcape, capovolgere Landxcape™ e controllare se c'è qualcosa che impedisce alle ruote anteriori di ruotare.</li> <li>4. Rimuovere qualsiasi oggetto, capovolgere Landxcape™, accendere Landxcape™. Premere  seguito da .</li> </ol>



- E 6 -	Landxcape™ è capovolto.	Capovolgere Landxcape™. Premere  seguito da  .
- E 7 -	Errore della batteria	1. Controllare la temperatura della batteria. Se la temperatura è troppo alta, attendere che la temperatura si sia raffreddata. Premi  poi  . 2. Sostituire con una nuova batteria. Riavviare Landxcape. Premi  poi  . 3. Se l'errore si verifica ripetutamente, provare a modificare la pianificazione di lavoro.
- E 8 -	Ci vuole troppo tempo prima che Landxcape™ torni alla base di ricarica.	Agganciare manualmente Landxcape™ alla base di ricarica per la ricarica. Dopo che Landxcape™ è completamente carico, Premi  poi  .
- E E -	Errore sconosciuto	Riavviare Landxcape™. Premi  poi  . Se il messaggio di errore è ancora visualizzato, contattare un agente di servizio per assistenza.

#### NOTA

- Prima di accendere Landxcape™, controllare sempre che si trovi all'interno dell'area di lavoro. In caso contrario, viene visualizzato il messaggio “- E ! -”. Questo messaggio viene visualizzato anche quando Landxcape™ si trova sul filo perimetrale quando è acceso.
- Se per qualsiasi motivo (ad esempio, una festa o bambini che giocano...) si desidera parcheggiare Landxcape™ nella base di ricarica: premere  seguito da . Landxcape™ tornerà alla base di ricarica e si fermerà là. Premere  per disattivare Landxcape™.
- Se un errore si verifica ripetutamente nella stessa area del prato, potrebbe esservi un problema con il filo perimetrale. Fare riferimento alle precedenti istruzioni di installazione e controllare l'impostazione con il suo aiuto.
- Se il prato è diviso in due zone separate collegate da un corridoio inferiore a 1 m, uno dei quali non è dotato di base di ricarica: quando il Landxcape™ è scarico, portarlo manualmente alla base di ricarica. Il processo di ricarica avrà inizio.
- Se occasionalmente il Landxcape™ non funziona normalmente cercare di riavviarlo. Se il problema persiste, provare a rimuovere e reinstallare la batteria. Se non si riesce a risolvere il problema contattare il tecnico dell'assistenza Landxcape™.
- Non lavare l'apparecchio con impianti ad alta pressione. Potrebbero causare danni alle batterie o all'apparecchio.

## 11. Risoluzione dei problemi

Se Landxcape™ non funziona correttamente, attenersi alla guida alla risoluzione dei problemi di seguito. Se il problema persiste, contattare il rivenditore.

Sintomo	Causa	Azione
Il LED della base di ricarica non si accende.	Non vi è alimentazione.	Verificare che il cavo di alimentazione sia collegato correttamente al caricabatterie e che il caricabatteria sia collegato a una fonte di alimentazione idonea.
L'indicatore luminoso rosso della base di ricarica si illumina.	Il filo perimetrale non è collegato.	Verificare che il filo perimetrale sia collegato correttamente alla base di ricarica. Controllare che il filo perimetrale non presenti rotture, specialmente alle estremità, specialmente alle estremità.
Landxcape™ si accende, ma il disco lame non si muove.	Landxcape™ sta cercando la base di ricarica (a meno che non si preme   il pulsante per farlo andare alla base di ricarica).	È normale. Landxcape™ deve essere ricaricato e il disco lame non ruota mentre cerca la base di ricarica.
Landxcape™ vibra	È possibile che le lame siano danneggiate. Controllare le condizioni del disco lame.	Controllare le lame e le viti e sostituirle, se necessario. Rimuovere gli eventuali detriti e corpi estranei dalle lame e dal disco lame.
L'erba è stata tagliata in modo non uniforme.	Landxcape™ non funziona una quantità di ore sufficiente al giorno.	Utilizzarlo più a lungo.
	L'area di taglio è troppo grande.	Ridurre le dimensioni dell'area di taglio o utilizzarlo più a lungo.
	Le lame non sono affilate.	Sostituire le lame e le viti per bilanciare il disco lame
	L'altezza di taglio impostata è bassa per la lunghezza dell'erba.	Sollevare l'altezza di taglio, quindi abbassarla gradualmente.
	Erba o altri oggetti sono avvolti intorno il disco lame.	Controllare il disco lame e rimuovere l'erba o altri oggetti.
	Vi è un accumulo di erba nel disco lama o nel telaio scatolato motore.	Assicurarsi che il disco lame ruoti agevolmente. Se necessario, estrarre il disco lame e rimuovere i detriti.



Landxcape™ si trova all'interno dell'area di lavoro e il filo perimetrale è collegato. Ma il display mostra il messaggio “- E I -”.	Le estremità del filo perimetrale non sono collegate correttamente ai morsetti.	Invertire il collegamento delle estremità del filo perimetrale.
	Il cavo perimetrale è rotto.	Riparare il cavo perimetrale danneggiato con connettori.
Il tempo di ricarica è molto più lungo di quanto previsto.	Collegamento scadente causato dalla contaminazione delle strisce di ricarica.	Pulire le pin di contatto della base di ricarica e le strisce di ricarica della macchina con un panno.
	Il programma di protezione della ricarica si è attivato a causa dell'elevata temperatura.	Posizionare la base di ricarica in un'area ombreggiata o attendere finché la temperatura è diminuita.
Il tosaerba non si ricarica	Non c'è corrente.	Verificare che il cavo di alimentazione sia collegato correttamente al caricabatterie e che il caricabatterie sia collegato a una fonte di alimentazione idonea.
	Non funziona correttamente durante la ricarica manuale	Fare riferimento alla ricarica manuale nella Sezione 8.3.
Landxcape™ inizia ad avere tempi di esercizio più brevi tra le ricariche	Il disco lame è intasato da corpi estranei	Estrarre il disco lame e pulirlo
	Landxcape™ vibra fortemente	L'erba è troppo alta e troppo spessa.
	La batteria potrebbe essere scarica o vecchia.	Controllare il disco lame e la lama, rimuovere l'erba o altri oggetti.
Landxcape™ non si aziona all'orario corretto.	L'orologio non è impostato all'orario corretto.	Impostare l'orologio sull'ora corretta, fare riferimento alla Sezione 5.3.
	Gli orari di taglio programmati per il Landxcape™ non sono corretti.	Modificare le impostazioni dell'orario di avvio e arresto tosatura.
	Landxcape™ viene posizionato manualmente nella base di ricarica.	Premere  e  successivamente .
	La batteria non si carica poiché la sua temperatura supera i 55 quando fa caldo.	Attendere fino a quando la batteria si è raffreddata.
Landxcape™ non può agganciarsi correttamente alla base di ricarica	Influenze da parte dell'ambiente.	Riattivare Landxcape™.
	Collegamento scadente causato dalla contaminazione delle strisce di ricarica.	Pulire i pin di contatto della base di ricarica e le strisce di ricarica della macchina con un panno.
La spia verde sulla base di ricarica si accende prima che la ricarica sia completa.	La base di ricarica si sta surriscaldando.	Posizionare la base di ricarica in un'area ombreggiata o attendere finché la temperatura è diminuita.
Landxcape™ si muove fuori dal filo perimetrale. Il Landxcape™ non taglia l'erba in un'area all'interno della zona perimetrale. Il Landxcape™ fa retromarcia o ruota in modo erratico vicino al filo perimetrale.	Il cavo perimetrale di un altro Landxcape™ o di un robot tosaerba di altra marca è posizionato troppo nelle vicinanze.	Assicurarsi che il Cavo Perimetrale Landxcape™ sia posizionato ad una distanza di almeno 1m rispetto al cavo perimetrale limitrofo.
	Il cavo perimetrale è stato installato con angoli acuti.	Controllare che gli angoli del cavo siano morbidi.
	In condizioni di umidità, il segnale elettrico del filo perimetrale potrebbe interrompersi nei punti di giunzione o di riparazione.	Controllare i punti di giunzione del filo perimetrale. Isolarli per ottenere una connessione completamente impermeabile.
	Si è verificata una perdita di segnale dovuta a un isolamento danneggiato.	Riparare l'isolamento danneggiato del filo perimetrale con dei connettori.
	L'area di taglio è più ampia dell'area consentita per il Landxcape™.	Ridurre l'area di taglio o utilizzare Landxcape™ con un'area di taglio più ampia consentita.
Le ruote del Landxcape™ scivolano o danneggiano il prato.	Corpi estranei, come rami e frasche, potrebbero impigliarsi sotto il Landxcape™.	Rimuovere gli eventuali corpi estranei dalla parte inferiore del Landxcape™.
	Il prato è troppo bagnato.	Attendere che il prato si sia asciugato.
Il Landxcape™ esce dal cavo perimetrale a causa dell'alta velocità se si trova in discesa.	Il cavo di perimetrale si trova su un pendio superiore al 17% (10°).	Riposizionare il cavo perimetrale lontano da pendenze superiori al 17% (10°). Fare riferimento al manuale d'installazione per i particolari.
	Si verifica un errore di aggiornamento del software.	Riprovare seguendo la sezione "Aggiornamento software".

## Tutela ambientale



I prodotti elettrici non possono essere gettati tra i rifiuti domestici. L'apparecchio da rottamare deve essere portato al centro di riciclaggio per un corretto trattamento. Controllare con le autorità locali o con il rivenditore per localizzare il centro di riciclaggio più vicino.

# Dichiarazione di conformità

Noi,  
Positec Germany GmbH  
Grüner Weg 10, 50825 Cologne, Germany

Dichiara che l'apparecchio,  
Descrizione **Robot tosaerba**  
Codice **LX790 LX791 LX792 LX793 (790-799 - Designazione del macchinario, rappresentativo della Robot tosaerba) (Anno, codice articolo e mese del numero di serie sono riportati sull'ultima pagina. Il numero di serie completo è chiaramente riportato sull'involucro del tosaerba) con caricabatterie LA8001 / LA8002 e base di ricarica LA3000**  
Funzione **Falciatura prati**

È conforme alle seguenti direttive,  
**2006/42/EC, 2014/30/EU, 2014/35/EU, 2011/65/EU, 2000/14/EC modificata dalla 2005/88/EC,**

## **2000/14/EC modificata dalla 2005/88/EC**

- Procedura di conformità come da **Annex V**
- Potenza acustica pesata **64.2 dB (A)**
- Massima potenza di rumore garantita **65 dB (A)**

L'organismo competente

**Nome: Intertek Testing & Certification Ltd. (organismo notificato 0359)**  
**Indirizzo: Cleeve Road, Leatherhead, Surrey, KT22 7SB United Kingdom**  
**Certificazione N. : 181000479SHA-V1**

Conforme a,

**EN 60335-1:2012+A11+A13:2017, EN 50636-2-107:2015+A1:2018, EN 60335-2-29:2004+A2:2010,  
EN 62233:2008, EN ISO 3744:2005, EN 55014-1:2017, EN 55014-2:2015, EN 61000-3-2:2014,  
EN 61000-3-3:2013, EN 61558-1:2005+A1:2009, EN 61558-2-16:2009+A1:2013, EN 303 447 V1.1.1**

Il responsabile autorizzato alla compilazione della documentazione tecnica,

**Nome Marcel Filz**  
**Indirizzo Positec Germany GmbH, Grüner Weg 10, 50825 Cologne, Germany**



2018/10/26

Allen Ding

Vice capo ingegnere, testing e certificazione

Positec Technology (China) Co., Ltd.

18, Dongwang Road, Suzhou Industrial

Park, Jiangsu 215123, P. R. China

# 1. Seguridad del producto

## 1.1 Instrucciones generales y adicionales de seguridad



**ADVERTENCIA: Lea todas las advertencias e instrucciones de seguridad.** El incumplimiento de las advertencias e instrucciones puede provocar una descarga eléctrica, incendio y/o lesiones graves.

**Lea atentamente las instrucciones para un correcto funcionamiento de la máquina.**

**Guarde todas las advertencias e instrucciones como referencia para el futuro.**

- Este aparato no se ha diseñado para ser utilizado por personas (incluidos niños) con una incapacidad física, sensorial o mental reducida, o falta de experiencia y conocimiento, a menos que una persona responsable de su seguridad les autorice a ello o les proporcione la formación necesaria para usar el aparato.
- No se debe permitir que los niños jueguen con este aparato.
- El aparato solo puede utilizarse con la fuente de alimentación que lo acompaña.

### IMPORTANTE

#### LEA ATENTAMENTE ANTES DE USAR

#### GUARDE COMO REFERENCIA PARA EL FUTURO

### Prácticas para un correcto funcionamiento

#### Formación

- a) Lea las instrucciones con atención. Asegúrese que ha entendido las instrucciones y se ha familiarizado con los controles y el uso apropiado del aparato;
- b) No permita que el aparato sea usado por niños o por personas que desconocen las instrucciones. La normativa local puede restringir la edad del operador;
- c) El operador o usuario es responsable de los accidentes o peligros que se produzcan a otras personas o propiedades.

#### Preparación

- a) Asegúrese de que la instalación del alambre delimitador es correcta y se ha hecho según las instrucciones.
- b) Revise periódicamente el área donde el aparato se va a utilizar y elimine todas las piedras, palos, cables, huesos y otros objetos extraños.
- c) Periódicamente realice una inspección visual para comprobar que las cuchillas, los pernos de las cuchillas y el montaje del equipo de corte no estén desgastados o dañados. Cambie el juego completo de cuchillas y pernos para conservar el equilibrio.
- d) Tenga cuidado con los equipos que presentan un sistema multieje porque el giro de una hoja puede provocar que las otras hojas también giren.
- e) ¡ADVERTENCIA! La cortadora de césped no debe utilizarse sin el protector.

#### Funcionamiento

##### 1. Aspectos generales

- a) Nunca haga funcionar el aparato con los protectores defectuosos o sin los dispositivos de seguridad, por ejemplo, los deflectores, en su sitio;
- b) No ponga las manos ni los pies cerca o debajo de las partes giratorias. Manténgase alejado de la apertura de descarga en todo momento;
- c) Nunca levante o transporte el aparato con el motor en marcha;
- d) Accionar el dispositivo de desconexión del aparato.

- Antes de despejar un obstáculo;
  - Antes de inspeccionar, limpiar o trabajar con el equipo.
- e) No se permite modificar el diseño original del robot cortacésped. Todas las modificaciones se hacen bajo su propio riesgo.
  - f) Ponga en marcha el robot cortacésped según las instrucciones. Cuando se conecte la tecla de encendido, asegúrese de que las manos y los pies se mantengan alejados de las cuchillas en movimiento. Nunca ponga los pies o las manos debajo del cortacésped.
  - g) No levante ni transporte el robot cortacésped cuando la tecla de encendido esté conectada.
  - h) No permita que el robot cortacésped sea usado por personas que desconocen su funcionamiento.
  - i) No ponga nada encima del robot cortacésped o el cargador.
  - j) No permita que se use el robot cortacésped con una cuchilla de corte o mecanismo defectuoso. Tampoco se debe utilizar con cuchillas, tornillos, tuercas o cables defectuosos.
  - k) Apague el robot cortacésped siempre que no tenga intención de utilizarlo. El robot cortacésped solo podrá arrancar cuando la tecla de encendido esté activada y se haya introducido un código PIN correcto.
  - l) Mantenga las manos y los pies alojados de las hojas en movimiento. No coloque nunca las manos o los pies cerca o debajo del cuerpo del cortacésped robótico cuando esté en funcionamiento.
  - m) La máquina y sus dispositivos periféricos no se deben utilizar cuando haga mal tiempo, especialmente si existe riesgo de tormenta eléctrica.
  - n) No toque las piezas móviles peligrosas hasta que se hayan parado por completo.
  - o) Para usar máquinas en áreas públicas, los signos de advertencia deben de colocarse en lugares donde la máquina está en funcionamiento. Ellos deberían de enseñar el significado del siguiente texto:



Advertencia! Cortacésped automático! Manténgase lejos de la máquina! Vigile a los niños!

### 2. En el caso de que el equipo funcione automáticamente

- a) No deje que el aparato funcione sin vigilancia si sabe que hay animales domésticos, niños o personas en los alrededores.

### Mantenimiento y almacenamiento



**¡ADVERTENCIA! Antes de dar la vuelta al cortacésped, debe desconectarse siempre la tecla de encendido.**

**La tecla de encendido debe estar desconectada siempre que se trabaje en la parte inferior del cortacésped, como al limpiarla o al reemplazar las cuchillas.**

- a) Mantenga todas las tuercas, pernos y tornillos apretados para unas condiciones de trabajo seguras.
- b) Por su seguridad inspeccione el robot cortacésped cada semana y sustituya las piezas desgastadas o dañadas;
- c) Compruebe que las cuchillas y el disco de corte no están dañados. Cuando sea necesario cambie las cuchillas y los tornillos al mismo tiempo a fin de que las partes giratorias estén equilibradas.
- d) Asegúrese de que las partes cortantes que se sustituyen son del tipo correcto.
- e) Asegúrese de que las baterías se cargan con el cargador correcto recomendado por el fabricante. El uso incorrecto puede provocar descargas eléctricas, sobrecalentamiento o una fuga del líquido corrosivo de la batería;
- f) En el caso de que se produzca una fuga de electrolito y se mezcle con agua o agente neutralizante, busque ayuda médica si entrara en contacto con los ojos, etc.;

- g) La asistencia técnica del equipo se debería realizar de acuerdo con las instrucciones del fabricante.

### Recomendación

Conecte la máquina y sus dispositivos periféricos únicamente a un circuito de alimentación protegido mediante un interruptor diferencial (ID) con una corriente de disparo que no sea superior a 30 mA.

### Riesgos residuales

Para evitar lesiones, utilice guantes de protección para sustituir las cuchillas.

### Transporte

Para el transporte del robot cortacésped a largas distancias, se debe utilizar el embalaje original.

Para un traslado seguro desde o dentro de la zona de trabajo:

- Pulse el botón STOP para detener la segadora.  
Selecciona los cuatro dígitos del PIN cuando utiliza la segadora por primera vez.
- Apague el robot cortacésped siempre que tenga intención de transportarlo.
- Lleve el cortacésped por el mango de la parte en la parte delantera. Lleve el cortacésped con el disco de corte lejos del cuerpo.

### Advertencias de seguridad para la batería del interior de la herramienta

- No desmonte, abra o destruya las pilas o las baterías recargables.**
- No provoque un cortocircuito en la batería. No almacene las baterías de forma descuidada en una caja o cajón donde podría provocar un cortocircuito entre ellas o mediante otros objetos metálicos.** Cuando la batería no esté siendo utilizada, manténgala alejada de objetos metálicos, como clips de papel, monedas, llaves, clavos, tornillos u otros objetos metálicos pequeños, que pueden posibilitar la conexión de un borne con otro. Al provocar un cortocircuito con los bornes de la batería se pueden sufrir quemaduras o generar un incendio.
- No exponga las baterías al calor o al fuego. No las guarde expuestas directamente al sol.**
- No exponga las baterías a impactos mecánicos.**
- En caso de que la batería tenga fugas de líquido, no permita que el líquido entre en contacto con la piel o los ojos. Si se produce el contacto, lave la zona afectada con grandes cantidades de agua y acuda a un médico.**
- Acuda a un médico inmediatamente si se ha ingerido una pila o una batería.**
- Mantenga las baterías limpias y secas.**
- Las baterías recargables proporcionan mejor rendimiento cuando se utilizan a temperatura ambiente normal ( $20 \pm 5$  °C).**
- Al eliminar las baterías, mantenga las baterías de distinto sistema electroquímico separadas unas de otras.**
- Recargue solo con el cargador indicado por Landxcape™. No utilice ningún otro cargador que no sea el específicamente proporcionado para el uso con este equipo. El cargador adecuado para un tipo de baterías puede provocar un incendio si se utiliza con otro tipo de baterías.**
- No utilice ninguna batería distinta a la diseñada para utilizarse con el aparato.**
- Mantenga la batería fuera del alcance de los niños.**
- Conserve la documentación original del producto por si tuviera que consultarla en otro momento.**
- Deshágase del producto correctamente.**

## 1.2 Información sobre el Landxcape™

ADVERTENCIA –El robot cortacésped puede ser peligroso si se usa incorrectamente.



Lea con atención el Manual de Usuario y entienda su contenido antes de usar su robot cortacésped.



ADVERTENCIA - Manténgase a una distancia segura mientras la máquina esté en funcionamiento.



ADVERTENCIA – Apague la máquina antes de trabajar en ella o levantarla.



ADVERTENCIA –No use la máquina como medio de transporte.



No incinerar



No exponer a la lluvia o al agua.



No tirar las baterías. Las baterías agotadas deben llevarse al punto local de recogida o reciclaje de residuos.



No lave la máquina utilizando agua a alta presión.



Dispositivo de clase III



Los residuos de aparatos eléctricos y electrónicos no deben depositarse en la basura doméstica. Se deben reciclar en las instalaciones especializadas. Consulte a las autoridades locales o el establecimiento para saber cómo reciclar estos productos.

## 2. Lista de componentes

1. **BOTÓN STOP (DETENER)**
2. **MANDO DE AJUSTE DE LA ALTURA DE CORTE**
3. **TECLA DE ENCENDIDO Y APAGADO**
4. **TECLA START**
5. **BOTÓN HOME**
6. **MONITOR**
7. **PLETINA DE CARGA**
8. **SENSOR DE LLUVIA**
9. **RUEDAS DELANTERAS**
10. **DISCO GIRADOR DE LA CUCHILLA**
11. **HOJA DE LA CUCHILLA**
12. **BATERÍA**
13. **PUERTO USB**
14. **RUEDA DE TRACCIÓN TRASERA**
15. **MANGO**
16. **PATILLAS DE CONTACTO**
17. **BASE DE CARGA**
18. **CABLE DELIMITADOR**
19. **CLAVIJAS DEL CABLE**
20. **CABLE DELIMITADOR**
21. **CLAVOS DE RETENCIÓN DE LA BASE DE CARGA**
22. **MEDIDOR DE DISTANCIA DEL CABLE DELIMITADOR**
23. **LLAVE ALLEN**
24. **CONECTOR**

**Los accesorios ilustrados o descritos pueden no corresponder al material suministrado de serie con el aparato.**

## 3. Datos técnicos y acústicos

### 3.1 Datos técnicos

**Modelo** LX790 LX791 LX792 LX793 (790-799 - denominaciones de maquinaria, representantes de Robot Cortacesped)

	LX790 LX792	LX791 LX793
Tensión nominal	20V $\equiv$ Max.*	
Velocidad en vacío	2800/min	
Área de corte	600m <sup>2</sup>	900m <sup>2</sup>
Diámetro de corte	16cm	18cm
Altura de corte	30-60mm	
Posiciones de altura de corte	4	
Tipo de batería	Litio	
Modelo de la batería	LA0001	LA0002
Tiempo de carga aprox.	1.3hrs	2hrs
Modelo del cargador	LA8001 / LA8002	
Datos nominales del cargador	Entrada: 100-240V~50/60Hz, 38W, Salida: 20V $\equiv$ , 1.5A	
Peso de la Máquina	8.4kg	
Clase de protección	III	

\* Voltaje medido sin carga. El voltaje inicial máximo de la batería es de 20 voltios. El voltaje nominal es de 18 voltios.

## ACCESORIOS

	LX790 LX792	LX791 LX793
Tornillos	9	9
Base de carga	1	1
Estacas de sujeción de la base de carga	7	7
Alambre delimitador	150m	180m
Estacas delimitadoras	210	250
Llave Allen	1	1
Patrón de medida para el alambre delimitador	2	2
Cuchillas	9	9
Conector	2	2
Batería (LA0001/ LA0002)	1	1
Cargador (LA8001 / LA8002)	1	1

Recomendamos que adquiera todos sus accesorios en el mismo comercio donde compró la herramienta. Consulte los estuches de los accesorios para más detalles. El personal del comercio también puede ayudar y aconsejar.

## 3.2 Información de ruido

Nivel de presión acústica de ponderación  $L_{pA} = 44.2\text{dB (A)}$   
 $K_{pA} = 0.4\text{dB(A)}$

Nivel de potencia acústica de ponderación  $L_{wA} = 64.2\text{dB (A)}$   
 $K_{wA} = 0.4\text{dB(A)}$

**Úsese protección auditiva cuando la presión acústica sea mayor a**

80dB(A) 

Es inevitable un cierto grado de ruido procedente de la máquina. El trabajo con maquinarias ruidosas está sujeto a licencia y debe estar limitado a determinados periodos. Respete los periodos de descanso y puede que sea necesario restringir las horas de trabajo al mínimo. Para su protección personal y la de las personas que trabajen cerca, debe usar una protección auditiva adecuada.

## Utilización reglamentaria

Este producto ha sido proyectado para utilizarse en el área doméstica. Se ha diseñado para cortar el césped con frecuencia, permitiéndole disfrutar de un césped más verde y de mejor aspecto como nunca antes. Según el tamaño de su jardín, Landxcape™ puede programarse para funcionar en cualquier momento o con la frecuencia que desee. No está diseñado para cavar, barrer ni quitar nieve.

## 4. Panel de control



### Start (Inicio)

- 1) Después de la instalación del cable delimitador, puede empezar a utilizar el Landxcape™ (consulte la guía de instalación para instalar el cable delimitador).
- 2) Primero pulse hasta que el Landxcape™ se active. Para la primera vez que se usa, ingrese el código PIN predeterminado 0000 presionando cuatro veces cuando el número 0 esté parpadeando. (El código PIN se puede cambiar, consulte "Configuración" en la Guía de instalación)  
**NOTA:** Landxcape™ se apagará si no recibe ninguna entrada dentro de los 30 segundos posteriores a su activación. Si ingresa el código PIN incorrecto tres veces, Landxcape™ activará la alarma "di-di" y luego se apagará.
- 3) Pulse y, luego, pulse para comenzar a cortar el césped.
- 4) Presione y para que Landxcape™ vaya a la base de carga, con las cuchillas rotativas para cortar el césped de camino a casa. Landxcape™ funcionará de forma ininterrumpida hasta que la batería esté baja; entonces volverá a la base de carga. Una vez se ha cargado por completo, el Landxcape™ continuará cortando el césped automáticamente o permanecerá en la base de carga dependiendo de su plan de siega.  
**NOTA:** Cuando se active Android®, se eliminarán todas las luces de la pantalla y luego se apagará. Compruebe si hay alguna luz dañada. Se recomienda proteger la pantalla con la mano cuando la luz exterior sea demasiado fuerte.



## 5. Funcionamiento del Landxcape™

Nos gustaría felicitarle por la nueva compra del Landxcape™ y por su entrada en la vida sin preocupaciones con el uso de cortacéspedes automáticos. En las páginas siguientes, nos gustaría ayudarle a comprender mejor cómo piensa su Landxcape™.

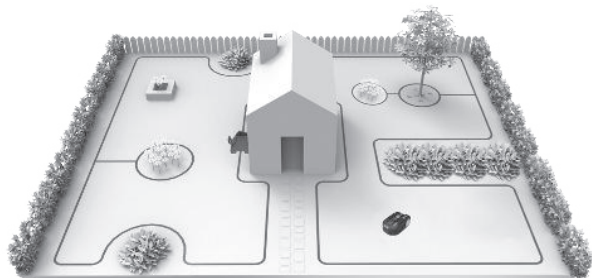

### 5.1 ¿Cómo sabe mi Landxcape™ qué tiene que cortar?

El Landxcape™ elige su dirección aleatoriamente. Se asegurará de que todo el césped está cortado de manera uniforme sin dejar de lado las rutas de corte poco interesantes (Véase la fig. A).

### 5.2 ¿Cómo sabe mi Landxcape™ adónde tiene que ir?

Su Landxcape™ es capaz de hacer cosas por su cuenta. El Landxcape™ sabe cuándo debe ir a su base de carga para cargarse, puede notar cuando está lloviendo, puede pararse si detecta un problema, y sabe detenerse, retroceder y dar un rodeo cuando choca contra un objeto o con algo que le bloquea el paso. El Landxcape™ parará automáticamente el disco de corte si el aparato se levanta del suelo con el fin de evitar un accidente.

#### A. Encontrar el cargador

Cuando su Landxcape™ necesite recargarse, se detendrá y seguirá el alambre delimitador en sentido anti-horario hacia la base de carga. El Landxcape™ ha sido programado para cortar el césped cerca del alambre delimitador una vez por semana. De forma predeterminada, Landxcape™ cortará cerca del cable de límite todos los lunes después de que se encienda.

#### B. Sensor de lluvia

La Landxcape™ cuenta con un Sensor de lluvia en el lateral que detecta las gotas de lluvia y ordena al Landxcape™ que deje de cortar y siga al Cable delimitador hasta su Base de carga (Véase la fig. B). Landxcape™ volverá a salir para segar una vez transcurrido el tiempo de retardo, el tiempo de retardo predeterminado es de 180 min. Cuando los sensores de lluvia se mojan, Landxcape™ regresa a su base de acoplamiento. Cuando los sensores de lluvia estén secos, Landxcape™ comenzará la cuenta atrás del tiempo de demora. Para salir de la función de retardo por lluvia, seque la zona del sensor y apague y vuelva a encender el aparato con el interruptor principal. Cuando se vuelva a encender el aparato después de apagarlo, verá que el aparato vuelve a funcionar.

#### C. Detectar el cable delimitador

El Landxcape™ siempre se mantiene dentro del límite establecido por el cable delimitador y utiliza sensores en su parte delantera para detectar cuando se está acercando. (Véase la fig. C).

#### D. Arrancar y parar el funcionamiento (Véase la fig. D, E1, E2)

Para comenzar a cortar el césped, pulse el botón de encendido/apagado e introduzca el código PIN. Pulse **START** y, a continuación, pulse **OK**. Si quiere que el Landxcape™ cese de cortar, solo tiene que pulsar el botón de STOP en la parte superior de la máquina.

Si el Landxcape™ detecta que algo está mal, se mostrará un mensaje de error en la pantalla. Para obtener más información sobre los mensajes de fallo, consulte Mensajes de error. El Landxcape™ se apagará si no recibe ninguna señal del usuario pasados 20 minutos.

Para reanudar:

- Pulse **START** y, luego, **OK**
- ¡Ahora el Landxcape™ empezará a segar!

## 5.3 Configuración

Primero, establezca la altura a un nivel de césped deseado después del corte y puede hacer la configuración del programa manualmente.

**NOTA:** Cuando realice la configuración del programa manualmente, Landxcape™ entrará en la página de espera si no recibe ninguna entrada del usuario dentro de los 30 segundos.

#### (1) Cambiar el código PIN

Para cambiar el código PIN, siga presionando los botones **START** y **HOME** al mismo tiempo durante 5 segundos. El ícono **🔒** estará parpadeando, y el "P i n" estará parpadeando. Después de eso, el primer número parpadeará, para usar **START** o **HOME** para seleccionar el número que desea presione **OK** para confirmar. El siguiente número estará parpadeando. Usa el mismo método para completar otros números. Por ejemplo, el nuevo código PIN está configurado para ser 0326. Después de eso, el "P i n" comenzará a parpadear y el primer número volverá a parpadear. Use el mismo método para ingresar el nuevo código PIN que acaba de configurar (en este ejemplo, 0326). Luego, "P i n 0326" estará parpadeando en la pantalla. Su código PIN ha sido cambiado con éxito.

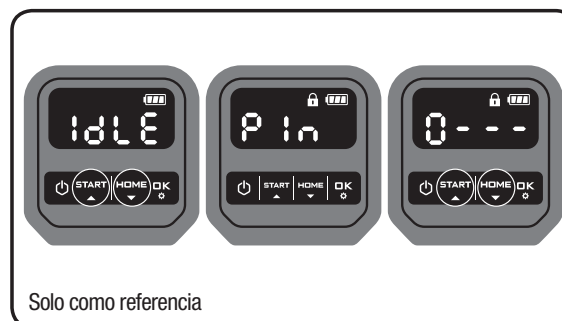

#### (2) Establecer año, fecha y hora

Establecer año, fecha y hora son elementos de ajuste obligatorios. Si no configura estos elementos, influirá en la hora programada en la siguiente configuración. Estos elementos deben establecerse en el orden del año, la fecha y la hora. Para la configuración del año, siga presionando **START** durante 3 segundos hasta que el ícono **🕒** y un número estén parpadeando en la pantalla, por ejemplo, 20 18. Utilice **START** o **HOME** para seleccionar el año que desee. Luego presione **OK** para confirmar para finalizar el ajuste del año.

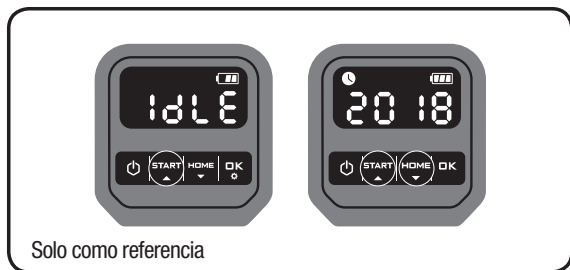

Solo como referencia

Mientras tanto, el icono volverá a parpadear y se mostrará un número para indicar la fecha, por ejemplo, 09.29, que significa 29 de septiembre. Cuando esté parpadeando, úselo o seleccione el número y presione para confirmar. Y entonces 29 estará parpadeando. Use el mismo método para seleccionar el número y presione para confirmar para finalizar la configuración de la fecha.



Solo como referencia

Mientras tanto, el icono parpadeará y se mostrará la hora, por ejemplo, 14:08. Cuando 14 está parpadeando, úselo o seleccione el número y presione para confirmar. Luego, 08 estará parpadeando, use el mismo método para seleccionar el número y presione para confirmar. Ahora se ha completado el ajuste de la hora y Landxcape™ entrará en la página de espera.



Solo como referencia

Página de espera

### (3) Establecer áreas de trabajo

Siga presionando durante 3 segundos. Cuando el icono esté parpadeando, presione . Aparecerá un número parpadeando en la pantalla, por ejemplo, 8 50, que es el área del césped. El tiempo de trabajo se ajustará automáticamente de acuerdo con el tamaño de su jardín. Use o configurare el área de césped (el área aumentará / disminuirá en 50 m2 cada vez que presione / ) y presione para confirmar. Entonces Landxcape™ entrará en la página de espera.

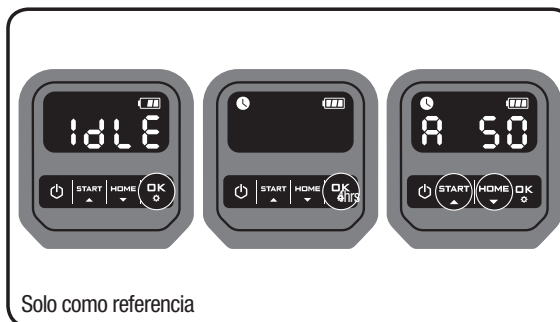

Solo como referencia

### (4) Cambiar la hora de inicio predeterminada

La hora de inicio predeterminada de las 9:00 se puede cambiar a cualquier momento presionando los botones y al mismo tiempo hasta que se escuche un sonido.

Por ejemplo, siga presionando los botones y a las 14:05, y su Landxcape™ comenzará a cortar desde las 14:05.

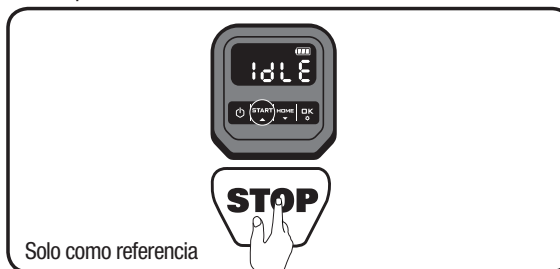

Solo como referencia

## 5.4 ¿Cuál es la eficiencia de mi Landxcape™ al cortar el césped?

Las horas de corte varían para cada jardín en función de los factores que se indican abajo. Ajuste gradualmente el tiempo de corte de su Landxcape™ hasta que encuentre el valor más adecuado para usted. Su Landxcape™ es capaz de cortar áreas de hasta áreas de diferentes tamaños, aunque esto depende de varios factores como, por ejemplo:

- Variedades de hierba en su césped y su tasa de crecimiento
- Delgadez de las hojas de corte
- Humedad
- Temperatura ambiental
- Cantidad de obstáculos en el césped

A diferencia de la mayoría de cortadoras, Landxcape™ emplea un sistema de carga lateral que permite cortar la mayor parte posible de la hierba circundante. Además, los agujeros en la parte inferior de la base de carga permiten que la hierba crezca a través, lo que proporciona un aspecto elegante.

La altura de corte del Landxcape™ se puede ajustar entre 3 cm y 6 cm. Antes de iniciar su Landxcape™ por primera vez, debe cortar el césped a una altura de no más de 9 cm con su cortacésped manual. Luego, ajuste la altura de corte de su Landxcape™ a su ajuste máximo (6 cm) para su funcionamiento por primera vez. (Véase la fig. F)

El Landxcape™ cortará mejor con tiempo seco. No le gusta la hierba mojada, que puede acumularse en el disco de corte y dentro del motor, y también puede causar la pérdida de tracción y deslizamiento durante el trabajo.

A su Landxcape™ no le gustan las tormentas eléctricas. En el caso de tormenta eléctrica, desconecte el Landxcape™ de la base de carga, desconecte el cable delimitador y asegúrese de que el Landxcape™ no puede cargarse.

A su Landxcape™ le gusta cortar la hierba y necesita unas Cuchillas en buenas condiciones para poder cortarla bien. El Landxcape™ puede hacer la mayoría de las cosas por sí mismo, pero a veces necesitará su ayuda para no hacerse daño.

- No deje nunca que el Landxcape™ se desplace sobre grava
- Elimine o bloquee los obstáculos sobre los que el Landxcape™ podría subir accidentalmente y dañar su disco de corte
- Elimine todos los restos y objetos extraños de su césped

## 6. Fundamentos del cable delimitador



### 6.1 Fijar el cable delimitador

Utilice el calibre de distancia del alambre de limitador para establecer la distancia correcta desde el borde del césped (Más de 26cm). Esta es la distancia recomendada. Utilice el calibre de distancia proporcionado para garantizar la instalación adecuada.

Si su vecino también utiliza un Landxcape™, entonces debe mantener una distancia mínima de 1 metros entre su cable delimitador y su vecino.

**El cable delimitador debe marcar el perímetro exacto del área de césped que se quiere cortar.** Su Landxcape™ se va confundir si encuentra curvas adicionales o rollos de cable delimitador que no son parte del área de corte (Véase la fig. G). Si hay demasiado cable delimitador después de haber marcado el perímetro de trabajo, córtelo y guárdelo en un lugar separado. Sin embargo, es importante dejar la longitud necesaria en el punto donde se conecta a la base de carga para que pueda conectarse y permanecer enterrado.

### 6.2 Enterrar el cable delimitador

Si planea enterrar el cable delimitador debe tener en cuenta que, es recomendable fijar el Cable delimitador al césped de forma que resulte más fácil hacer ajustes en caso necesario. Cuando haya terminado de instalar el cable delimitador, se recomienda que ordene al Landxcape™ seguir el cable delimitador, pulsando para ello  y . Con ello, se permite que la Landxcape™ se ajuste al nuevo entorno.

Mientras observa cómo el Landxcape™ localiza la base de carga, puede usted realizar modificaciones en la ruta del cable delimitador para asegurar un recorrido del cable delimitador sin problemas para el Landxcape™ en su búsqueda de la base de carga. Funcione correctamente con la base de carga antes de enterrar el Cable delimitador.

### 6.3 Unión del cable limitador

Si fuera necesario alargar y empalmar el cable limitador, utilice un conector. De esta forma se obtendrá una unión impermeable y una conexión eléctrica fiable.

Introduzca los dos extremos del cable en cualquiera de los dos agujeros del conector. Compruebe que los cables estén totalmente insertados en el conector, de forma que se vean los dos extremos por la parte transparente del otro lado del conector. (Véase la fig. H) Utilice unos alicates para presionar por completo el botón de la parte superior del conector (Véase la fig. I, J)

 **ADVERTENCIA:** Se desaconseja empalmar el cable limitador con cinta aislante o utilizar un bloque de terminales para realizar la conexión, ya que la humedad ambiente podría oxidar el cable y provocar una avería en el circuito al cabo de un tiempo.

## 7. Actualización del software

Se podrá actualizar el software de su Landxcape™ cuando haya nuevas versiones disponibles. La última versión del software puede descargarse de nuestro sitio web [www.landxcape-robotics.com](http://www.landxcape-robotics.com).

Actualizar a través de USB. Vea a continuación las instrucciones de descarga e instalación:

- (1) Busque la última versión de software en: [www.landxcape-robotics.com](http://www.landxcape-robotics.com). Guarda el archivo en una unidad USB con formato **FAT32**. Borra cualquier contenido previo en la unidad y confirma el formato. Si no está en formato **FAT32**, por favor, formatea la unidad.  
**NOTA:** La actualización del software se descarga en formato de archivo comprimido. Necesitará un descompresor de archivos para descomprimir la información.
- (2) Coloque el Landxcape™ en una superficie segura y nivelada. Presione  para apagar su Landxcape.
- (3) Inserte la unidad USB en el puerto. (Véase la fig. K1)
- (4) Encienda Landxcape. La actualización empezará automáticamente. Espere hasta que la pantalla muestre "U S B" (vea la Fig. K2), luego retire la unidad USB (unidad flash) y cierre bien la cubierta protectora. Cuando la pantalla muestre " - - -", la actualización estará completada y Landxcape™ ingresará a la página del PIN.

El manual de la caja se basa en el software predeterminado en la producción en masa. Algunas características/funciones nuevas de la nueva versión pueden no existir en el manual. Si encuentra algunos ajustes que no estén en el manual, por favor visite [www.landxcape-robotics.com](http://www.landxcape-robotics.com) para descargar el manual más reciente.

## 8. Mantenimiento

Tiene que revisar su Landxcape™ de vez en cuando. El Landxcape™ trabaja mucho y después de un tiempo necesita una buena limpieza, así como reemplazar aquellas partes que se hayan podido desgastar. Nunca use su Landxcape™ si el interruptor On/Off está defectuoso. Apague la máquina antes de realizar cualquier servicio técnico o mantenimiento.

En los siguientes apartados queremos informarle de cómo hacer que su nuevo Landxcape™ se adapte a su nuevo hogar y darle el mejor cuidado posible.

### 8.1 Mantenerlo afilado

 **ADVERTENCIA:** Antes de limpiar, ajustar o reemplazar las hojas, apague su Landxcape™ OFF y póngase guantes de protección.

 **ADVERTENCIA:** Para sustituir la cuchilla, asegúrese de cambiar todas las hojas si cambia una. Utilice siempre tornillos nuevos para instalar las cuchillas. Esto es importante para asegurarse de que las cuchillas queden fijadas correctamente y que el disco de rotación de las cuchillas esté bien equilibrado. La no utilización de tornillos nuevos podría ocasionar lesiones graves.

El Landxcape™ no corta el césped como las otras cortadoras. Las cuchillas son como un cuchillo afilado en los 2 bordes y gira en ambas direcciones para obtener una capacidad máxima de corte (Véase la fig. L). Cada hoja de su Landxcape™ tiene 2 bordes de corte. El disco de corte realiza una rotación hacia delante y hacia atrás de forma aleatoria para usar ambos filos de corte. Esto ayuda a minimizar la frecuencia

con que debe sustituirse la cuchilla de corte. Cada hoja de corte tendrá una duración de hasta 2 meses cuando la siega se realice diariamente. Siempre revise si las cuchillas están astilladas o dañadas y cámbielas si lo están. Cuando la hoja de corte esté roma o desgastada, se debe cambiar por una hoja de repuesto proporcionada con su Landxcape™. También puede obtener las hojas de repuesto en su distribuidor de Landxcape™ más cercano.

#### A. Sustituir las cuchillas

Después de un tiempo, por lo general cada temporada, tendrá que reemplazar las cuchillas del Landxcape™. Así que cuando cambie las cuchillas, asegúrese de cambiarlas todas al mismo tiempo. Se pueden reemplazar con uno de los conjuntos de cuchillas de repuesto y tornillos adicionales suministrados con el Landxcape™. Antes de proceder a cambiar las cuchillas del Landxcape™, apague el cortacésped y póngase guantes de protección. Luego siga los pasos siguientes:

1. Ponga el Landxcape™ del revés con delicadeza
2. Extraiga la cubierta de la batería y la batería.
3. Saque los tornillos de las cuchillas con un destornillador de punta plana. (Véase la fig. M)
4. Atornille las hojas nuevas firmemente.
5. Vuelva a instalar la batería y la cubierta de la batería.

**IMPORTANTE: Después de enroscar las cuchillas al disco de corte, asegúrese de que el disco puede girar libremente.**

## 8.2 Manténgalo limpio



**ADVERTENCIA: Antes de la limpieza, apague su Landxcape™. Póngase guantes de protección antes de limpiar el disco de corte y no utilice agua corriente.**

#### A. Limpieza del mecanismo

El Landxcape™ tendrá una vida mucho más saludable y larga más si se limpia con regularidad. Tenga en cuenta que su Landxcape™ es una máquina eléctrica, por lo que deberá tener cuidado al limpiarla, NO utilice una manguera, ni agua a alta presión ni vierta agua de ninguna otra manera sobre su Landxcape™, es mejor utilizar un atomizador lleno con agua. Al limpiar la carcasa de plástico utilice un cepillo suave o un paño limpio y evite el uso de solventes o limpiadores (Véase la fig. N). Por último, asegúrese de retirar toda la acumulación de restos de césped y residuos, especialmente de las rejillas de ventilación del motor.

#### B. Limpieza de la parte inferior

Una vez más, es importante que apague el Landxcape™ y use guantes de protección antes de tocar el disco de corte.

En primer lugar, coloque la Landxcape™ boca abajo para exponer la parte inferior. Aquí verá el disco de corte, la caja del motor y las ruedas delanteras y motrices. Limpie todo a fondo con un cepillo suave o un paño húmedo.



**ADVERTENCIA: NUNCA limpie los bajos del Landxcape™ con un chorro de agua. Podría dañar los componentes. (Véase la fig. O1, O2)**

Gire el disco de corte para asegurarse de que gira libremente. Compruebe que las cuchillas giran libremente sobre los tornillos de fijación. Quite cualquier obstrucción que se haya podido generar.

**IMPORTANTE: Elimine todos los residuos para que no se resquebraje el disco de corte. La más pequeña fisura puede disminuir el rendimiento de corte de su Landxcape™.**

#### C. Limpie las patillas de los contactos y las regletas de carga

Mediante un paño, limpie la patilla de contacto situada en la base de carga y la regleta de carga situada en su Landxcape™. Quite cualquier resto de hierba cortada alrededor de las patillas de contacto y las regletas de carga para garantizar que su Landxcape™ se carga correctamente en todo momento.

## 8.3 Duración de la batería

El corazón del Landxcape™ es la Batería de Litio de 20 voltios.

Para guardar correctamente la batería, asegúrese de que esté completamente cargada y en un lugar fresco y seco.

**NOTA:** La temperatura de funcionamiento recomendada para el Landxcape™ es de 0 - 55°C.

La vida útil de la batería del Landxcape™ depende de varios factores, tales como:

- Duración de la temporada de corte en su región
- Cantidad de horas que el Landxcape™ funciona diariamente
- La forma de tratar la batería durante el almacenamiento

**El Landxcape™ puede ser cargado manualmente sin el cable de límites.**

1. **Conecte la Base de Carga a una toma de corriente adecuada. La luz verde de la base de carga se encenderá.**
2. **Conecte manualmente el Landxcape™ en la Base de Carga mientras el Landxcape™ está apagado. (Véase la fig. P)**
3. **Luz verde intermitente en la base de carga, se inicia el proceso de carga del Landxcape™.**

## 8.4 Hibernación

Your Landxcape™ will live longer and healthier if it is allowed to hibernate. So even though it is troublesome, we recommend storing your Landxcape™ in your shed or garage during the winter.

Before you prepare your Landxcape™ for winter hibernation, we recommend you:

- Limpiar a fondo su Landxcape™
- Cargue completamente la batería y retirela de Landxcape
- Voltear el cortacésped

Para maximizar la vida útil de la batería, cárguela completamente y sáquela de Landxcape™ antes de guardarla durante el invierno.



**ADVERTENCIA: Proteja los bajos del Landxcape™ frente al agua. NUNCA almacene el Landxcape™ cara arriba al aire libre si con ello queda expuesto al agua.**

El cable delimitador se puede dejar en el suelo, pero se deberían proteger los extremos, por ejemplo, colocándolos dentro en una lata con grasa. Si la base de carga queda fuera durante el invierno, deje el cable delimitador conectado.

**NOTA:** Cuando vuelva a usar el Landxcape™ después de la hibernación, asegúrese de que las bandas de carga y patillas de contacto están limpias, lo mejor es usar un paño muy suave.

## 8.5 Sustituir la Batería



**ADVERTENCIA: Pulse el botón ON/OFF en OFF antes de realizar cualquier ajuste, sustitución o reparación.**

**Antes de reemplazar las hojas, apague su Landxcape™ OFF y póngase guantes de protección.**

Si necesita reemplazar la batería, siga estos pasos:

1. Ponga el Landxcape™ del revés con delicadeza.
2. Retire los tornillos de la batería. Retire la cubierta de la batería. (Véase la fig. Q1)
3. Levante la batería con cuidado. Presione el enganche y suelte los

conectores. (Véase la fig. Q2)

**NOTA:** No la sujete por los cables. Sostenga los conectores y libere el pestillo.

4. Para instalar una nueva batería original, conecte los conectores entre sí hasta que la batería quede sujeta a su posición. (Véase la fig. Q3, Q4)
5. Instale la batería tal como se muestra. (Véase la fig. Q5) Vuelva a instalar la cubierta en su posición y apriete bien los tornillos.

## 9. Mensajes de función

Monitor	Mensaje	Acción
- F 1 -	Retardo de lluvia activado.	No se requiere ninguna acción

## 10. Mensajes de error

Síntoma	Causa	Acción
- E 1 -	El Landxcape™ está fuera del área de trabajo.	<ol style="list-style-type: none"> <li>1. Si el Landxcape™ está en realidad fuera de su territorio, apague el aparato y lleve el Landxcape™ dentro de su zona de trabajo. Encienda la máquina. Pulse <b>START</b> y, luego, <b>OK</b>.</li> <li>2. Si el Landxcape™ está dentro de su territorio, compruebe que el LED de la base de carga está en verde. De lo contrario, compruebe que la base de carga está conectada correctamente al cargador y que el cargador está conectado a una fuente de alimentación adecuada. Si es así, significa que los extremos del cable delimitador están fijados de forma incorrecta, y debe invertirlos.</li> <li>3. La luz roja de la base de carga se enciende, confirme que el cable delimitador esté bien conectado a las abrazaderas de la base de carga. Si el problema persiste, verifique que no se haya cortado el cable delimitador.</li> </ol>
- E 2 -	Motor rueda bloq.	<ol style="list-style-type: none"> <li>1. Apague el aparato; lleve el Landxcape™ en una zona libre de obstáculos;</li> <li>2. Encienda la máquina. Pulse <b>START</b> y, luego, <b>OK</b>.</li> <li>3. Si el mensaje de error sigue en pantalla; apague el aparato; ponga el Landxcape™ del revés y compruebe si hay algo que impida el giro de las ruedas.</li> <li>4. Elimine cualquier obstrucción posible, coloque el Landxcape™ en posición vertical, encienda el aparato. Pulse <b>START</b> y, luego, <b>OK</b>.</li> </ol>
- E 3 -	Disco corte bloq.	<ol style="list-style-type: none"> <li>1. Apague el aparato;</li> <li>2. Dé la vuelta al Landxcape™ hacia abajo y compruebe si hay algo que impida la rotación del disco de corte.</li> <li>3. Elimine cualquier posible obstrucción.</li> <li>4. Coloque su Landxcape™ en posición vertical y llévelo a un área con hierba baja o ajuste la altura de corte;</li> <li>5. Desconecte la alimentación. Pulse <b>START</b> y, luego, <b>OK</b>.</li> </ol>
- E 4 -	El Landxcape™ se ha atascado.	<ol style="list-style-type: none"> <li>1. Apague el aparato;</li> <li>2. Coloque el Landxcape™ en una zona libre de obstáculos;</li> <li>3. Apague la máquina. Pulse <b>START</b> y, luego, <b>OK</b>.</li> <li>4. Si el mensaje de error sigue en pantalla; apague el aparato; ponga el Landxcape™ del revés. Compruebe si hay algo que obstaculice la rotación de las ruedas.</li> <li>5. Elimine cualquier obstrucción posible, coloque el Landxcape™ en posición vertical, encienda el aparato. Pulse <b>START</b> y, luego, <b>OK</b>.</li> </ol>
- E 5 -	El Landxcape™ está levantado.	<ol style="list-style-type: none"> <li>1. Apague el aparato.</li> <li>2. Lleve el Landxcape™ a una zona libre de obstáculos, encienda el aparato. Pulse <b>START</b> y, luego, <b>OK</b>.</li> <li>3. Si el mensaje de error persiste: apague el equipo, apague Landxcape™, gire Landxcape™ al revés y verifique si hay algo que impida que las ruedas delanteras giren.</li> <li>4. Elimine cualquier obstrucción posible, coloque el Landxcape™ en posición vertical, encienda el aparato. Pulse <b>START</b> y, luego, <b>OK</b>.</li> </ol>



- E6 -	El Landxcape™ está dado la vuelta.	Coloque el Landxcape™ en posición vertical. Pulse <b>START</b> y, luego, <b>OK</b> .
- E7 -	Error de la batería	1. Chequee la temperatura de la batería. Si la temperatura es demasiado alta, espere hasta que la temperatura se haya enfriado. Presionar <b>START</b> y <b>OK</b> . 2. Reemplazar la nueva batería Resetear Landxcape™. Presionar <b>START</b> y <b>OK</b> . 3. Si el error ocurre repetidamente, intente cambiar el horario de trabajo.
- E8 -	Landxcape™ está tardando demasiado tiempo en volver a la base de carga.	Acople manualmente Landxcape™ en la base de carga para cargar. Después de que Landxcape™ esté completamente cargado, presione <b>START</b> y <b>OK</b> .
- EE -	Error desconocido.	Resetear Landxcape™. Presionar <b>START</b> y <b>OK</b> . Si aún se muestra el mensaje de error, comuníquese con un agente de servicio para obtener ayuda.



## NOTAS

- Antes de poner en marcha el equipo, compruebe siempre que el Landxcape™ está dentro de su territorio. De lo contrario, se mostrará el mensaje “- E ; -”. Este mensaje también aparece cuando se pone en marcha el Landxcape™ y este se encuentra encima del cable delimitador.
- Si por cualquier motivo -i.e. una fiesta, niños jugando... - desea colocar su Landxcape™ en la base de carga: pulse **HOME** y luego **OK**. Su Landxcape™ irá a su base y permanecerá allí. Tenga en cuenta que el Landxcape™ esperará a la siguiente sesión de cortado programada. Presione **POWER** para apagar Landxcape™.
- Si un error ocurre repetidamente en la misma zona de su jardín, puede que tenga un problema con el cable delimitador. Por favor refiérase a las instrucciones de instalación anteriores y revise su instalación.
- Si su jardín está dividido en dos zonas separadas, conectadas por un pasillo de menos de 1 m, y una de las zonas no dispone de base de carga: cuando el Landxcape™ se descargue, téngalo manualmente hasta la base de carga el proceso de carga comenzará.
- Si el Landxcape™ funciona de manera extraña de vez en cuando, intente reiniciándolo. Si el problema persiste, intente quitar y volver a instalar la batería. Si el problema persiste, póngase en contacto con el Servicio Técnico de Landxcape™ para que le asistan.
- No lave la máquina utilizando agua a alta presión. Esto podría provocar daños en la batería o en la máquina.

## 11. Solución de problemas

Si su Landxcape™ no funciona correctamente, siga esta Guía de Resolución de Problemas. Si el problema persiste, contacte con su distribuidor.

Síntoma	Causa	Acción
El indicador LED de la estación de carga no se enciende.	No hay alimentación.	Compruebe que el cable de alimentación está conectado correctamente al cargador y que el cargador está conectado a una fuente de alimentación adecuada.
La luz roja de la base de carga se enciende.	El cable delimitador no está conectado.	Compruebe que el cable delimitador se ha conectado correctamente a la base de carga. Compruebe que no hay ninguna interrupción en el cable delimitador, especialmente en los extremos del cable.
El Landxcape™ se enciende, pero el disco de corte no se mueve.	El Landxcape™ está buscando la base de carga (al menos que se presione la <b>HOME</b> y el botón de la <b>OK</b> para que se destine a la base de la carga).	Esto es normal. El Landxcape™ necesita recargarse, el disco de corte no gira mientras está buscando la base de carga.
El Landxcape™ vibra	Las cuchillas pueden estar dañadas. Compruebe el estado del Disco de la Cuchilla.	Compruebe las hojas y los tornillos y reemplace tanto como sea necesario. Retire la suciedad y los objetos extraños de las cuchillas y del disco de la cuchilla.

La hierba se corta de forma irregular	El Landxcape™ no trabaja suficientes horas al día.	Aumente las horas del tiempo de corte
	El área de trabajo es demasiado grande.	Trate de reducir el tamaño del área de trabajo o aumentar las horas de corte .
	Las hojas están desafiladas.	Cambie todas las hojas y tornillos con el fin de equilibrar el disco de corte
	La altura de corte de la hierba está ajustada al mínimo.	Aumente la altura de corte y redúzcala gradualmente
	La hierba o cualquier otro objeto ha envuelto el disco de corte.	Compruebe el disco de corte y elimine la hierba y demás objetos.
	Hay una acumulación de hierba en el disco de corte o en la caja del motor	Asegúrese de que el disco de corte puede girar fácilmente. Si es necesario, puede sacar el disco de corte y limpiar los restos.
Su Landxcape™ está dentro de su territorio y el cable delimitador está conectado. Pero en la pantalla se muestra “- E !-”.	Los extremos del cable delimitador están fijados de forma incorrecta.	Invierta los extremos del cable delimitador.
	El cable delimitador está roto.	Repáre el cable delimitador dañado con conectores.
El tiempo de carga es muy superior al tiempo de carga especificado.	Mala conexión debido a la contaminación de la banda de carga.	Limpie la patillas de contacto de la base de carga y la banda de carga de la máquina con un paño.
	El programa de protección de carga se ha activado debido a una temperatura excesiva	Coloque la base de carga en una zona sombreada o espere hasta que haya descendido la temperatura.
El cortacésped no se carga	No hay alimentación	Compruebe que el cable de alimentación está conectado correctamente al cargador y que el cargador está conectado a una fuente de alimentación adecuada.
	No funciona correctamente durante la carga manual	Consulte la carga manual en la Sección 8.3.
El Landxcape™ empieza a reducir el tiempo de funcionamiento entre cargas	Algo está atascado en el disco de corte	Saque el disco de corte y límpiolo
	El Landxcape™ se está agitando bruscamente.	El césped está demasiado alto y espeso.
	La batería puede estar agotada o ser antigua.	Coloque una batería nueva.
El Landxcape™ no funciona a la hora prevista.	El reloj no está ajustado a la hora correcta.	Ajuste el reloj a la hora correcta, consulte la Sección 5.3.
	Los tiempos de corte programados para el Landxcape™ no son correctos.	Cambie la configuración del tiempo iniciar y detener el corte de césped.
	El Landxcape™ se ha estacionado manualmente en la base de carga.	Pulse  y luego  .
	La batería no se carga ya que su temperatura está por encima de 55°C en climas cálidos.	Espere hasta que la batería se haya enfriado.
Landxcape™ no se puede conectar correctamente a la Base de Carga	Influencia medioambiental.	Reinicie el Landxcape™ .
	Mala conexión debido a la contaminación de la banda de carga.	Limpie la patillas de contacto de la base de carga y la banda de carga de la máquina con un paño.
La luz verde de la Base de Carga se ENCIENDE antes de finalizar el proceso de carga.	La base de carga se está sobrecalentando.	Coloque la base de carga en una zona sombreada o espere hasta que haya descendido la temperatura.



El Landxcape™ se sale del cable delimitador. EL Landxcape™ no corta un área dentro de la zona del cable delimitador. El Landxcape™ invierte la marcha o gira de forma errónea cerca del cable delimitador.	El cable delimitador de otro Landxcape™ u otro robot cortacésped está excesivamente cerca.	Compruebe que el cable delimitador de su Landxcape™ está al menos a 1 m de distancia de otro límite.
	El cable de límites ha sido instalado con esquinas puntiagudas.	Compruebe el cable de límites para suavizar las esquinas.
	En condiciones con agua o humedad, la señal eléctrica del cable delimitador puede perderse en las zonas en las que el cable se ha unido o reparado.	Compruebe las juntas de unión del cable delimitador. Aíslelas para proporcionar una conexión totalmente impermeable.
	Hay una pérdida de la señal eléctrica del cable delimitador debido a un aislamiento roto.	Repare el aislamiento del cable delimitador dañado y sus conectores.
	El área de corte es superior al área de corte permitida para el Landxcape™.	Reduzca el área de corte o use Landxcape™ con un área de corte más grande permitida.
Las ruedas del Landxcape™ patinan o dañan el césped.	Puede haber obstáculos extraños, como palos o ramas, debajo del Landxcape™.	Retire los objetos extraños de la parte inferior del Landxcape™.
	El césped está demasiado mojado.	Espere a que el césped se haya secado.
El Landxcape™ se sale del límite del cable debido a un exceso de velocidad cuando va cuesta abajo	El Cable Delimitador está colocado sobre una pendiente con una inclinación superior a un 17% (10°).	Recoloque el Cable Delimitador lejos de pendientes que tengan una inclinación superior a un 17% (10°). Consulte el manual de instalación para más detalles.
<b>Erró</b>	Se produce un error de actualización de software.	Inténtalo de nuevo según la sección "Actualización de software".

## Protección ambiental



Los residuos de equipamientos eléctricos y electrónicos no deben depositarse con las basuras domésticas. Se recogen para reciclarse en centros especializados. Consulte las autoridades locales o su distribuidor para obtener información sobre la organización de la recogida.

# Declaración de conformidad

Los que reciben,  
Positec Germany GmbH  
Grüner Weg 10, 50825 Cologne, Germany

Declaran que el producto,

Descripción **Robot Cortacesped**

Modelo **LX790 LX791 LX792 LX793 (790-799 - denominaciones de maquinaria, representantes de Robot Cortacesped)** (El año, la referencia y el mes del número de serie se indican en la página posterior. El número de serie completo se indica de forma clara en la carcasa del cortacésped) con cargador de batería LA8001 / LA8002 y base de carga LA3000

Función **corte de césped**

Cumple con las siguientes Directivas,

**2006/42/EC, 2014/30/EU, 2014/35/EU, 2011/65/EU, 2000/14/EC modificada por 2005/88/EC,**

**2000/14/EC modificada por 2005/88/EC**

- Procedimiento de evaluación de la conformidad de acuerdo con **Annex V**

- Nivel de presión acústica **64.2 dB (A)**

- Nivel de intensidad acústica **65 dB (A)**

Notificación realizada por:

**Nombre: Intertek Testing & Certification Ltd. (cuerpo notificado 0359)**

**Dirección: Cleeve Road, Leatherhead, Surrey, KT22 7SB United Kingdom**

**Nº de certificado: 181000479SHA-V1**

Normativas conformes a,

**EN 60335-1:2012+A11+A13:2017, EN 50636-2-107:2015+A1:2018, EN 60335-2-29:2004+A2:2010,**

**EN 62233:2008, EN ISO 3744:2005, EN 55014-1:2017, EN 55014-2:2015, EN 61000-3-2:2014,**

**EN 61000-3-3:2013, EN 61558-1:2005+A1:2009, EN 61558-2-16:2009+A1:2013, EN 303 447 V1.1.1**

La persona autorizada para componer el archivo técnico,

**Firma Marcel Filz**

**Dirección Positec Germany GmbH, Grüner Weg 10, 50825 Cologne, Germany**



2018/10/26

Allen Ding

Ingeniero Jefe Adjunto. Pruebas y Certificación.

Positec Technology (China) Co., Ltd.

18, Dongwang Road, Suzhou Industrial

Park, Jiangsu 215123, P. R. China

# 1. Productveiligheid

## 1.1 Algemene & extra veiligheidsinstructie



### **WAARSCHUWING! Lees alle instructies zorgvuldig door.**

Indien u zich niet aan alle onderstaande instructies houdt, kan dat leiden tot een elektrische schok, brand en/of ernstig letsel.

### **Lees de instructies aandachtig voor een veilig gebruik van de machine.**

#### **Bewaar alle waarschuwingen en instructies voor latere naslag.**

- Dit apparaat is niet bedoeld voor gebruik door personen (waaronder kinderen) met verminderde fysieke of mentale capaciteiten of een verminderd waarnemingsvermogen, tenzij ze voor gebruik van het apparaat toezicht en instructie krijgen van iemand die verantwoordelijk is voor hun veiligheid.
- Kinderen moeten onder toezicht worden gehouden om te verzekeren dat ze niet met het apparaat spelen.
- Het apparaat mag alleen worden gebruikt met de voedingsadapter die wordt meegeleverd met het apparaat.

### **BELANGRIJK**

#### **LEES ALLE INSTRUCTIES ZORGVULDIG DOOR.**

#### **BEWAAR ALLE WAARSCHUWINGEN EN INSTRUCTIES VOOR LATERE NASLAG**

### **Veilige Bediening**

#### **Instructies**

- Lees de instructies nauwkeurig door. Zorg ervoor dat u de instructies begrijpt en dat u bekend bent met de bedieningsorganen en het juiste gebruik van het toestel;
- Sta niet toe dat het toestel gebruikt wordt door personen die niet bekend zijn met deze instructies of door kinderen. Plaatselijke voorschriften kunnen een grens leggen aan de leeftijd van de gebruiker;
- De gebruiker is verantwoordelijk voor ongevallen en gevaren die optreden met andere personen of hun eigendommen.

### **Vorbereiding**

- Zorg ervoor dat de grensdraad correct wordt geïnstalleerd volgens de instructies.
- Controleer het gebied waarin het toestel gebruik wordt geregeld. Verwijder alle stenen, stokken, draden, botten en ander vreemde voorwerpen.
- Inspecteer de messen, bouten en het snijmechanisme geregeld op slijtage en schade. Vervang versleten en beschadigde messen en bouten gelijktijdig, zodat de balans behouden blijft.
- Bij toestellen met meerdere assen let u erop dat het draaien van het ene mes ook het ander mes in beweging brengt.
- WAARSCHUWING!** De grasmaaier mag niet worden gebruikt zonder dat de afscherming op zijn plaats is.

### **BEDIENING**

#### **1. ALGEMEEN**

- Gebruik het toestel niet met een defecte kap of zonder dat de veiligheidsmiddelen, zoals de, af buigers op hun plaats zitten;
- Steek geen handen of voeten in de buurt van de draaiende delen. Houd steeds afstand van de; uitwerp opening
- Til het toestel niet op en vervoer het niet terwijl het in werking is;
- Bedien de uitschakelinrichting van het apparaat.
  - Voordat u een blokkering verwijdert;

- Voordat u de machine controleert, schoonmaakt of onderhoudt;
- Het is niet toegestaan het oorspronkelijke ontwerp van de grasmaaier te veranderen. Alle wijzigingen zijn op eigen risico.
- Start de automatische grasmaaier volgens de instructies. Als de aan-uitknop aan staat, zorg er dan voor dat uw handen en voeten uit de buurt blijven van de draaiende messen. Plaats nooit uw handen en voeten onder de Robotmaaier.
- Til de Robotmaaier niet op en draag deze niet als de aan-uitknop aan staat.
- Sta niet toe dat de maaier gebruikt wordt door personen die niet weten hoe de Robotmaaier werkt en zich gedraagt.
- Leg geen voorwerpen op de Robotmaaier of op het laadstation.
- Laat de Robotmaaier niet werken met een defect mes of een defecte behuizing. Hij moet ook niet worden gebruikt met defecte schroeven, moeren of kabels.
- Schakel de Robotmaaier altijd uit als u niet van plan bent om de Robotmaaier te gebruiken. De Robotmaaier kan alleen starten als de aan-uitknop aan staat en de juiste pincode is ingevoerd.
- Houd uw handen en voeten buiten het bereik van de roterende bladen. Plaats uw handen of voeten bij of onder de behuizing als de robotische gazonmaaier in bedrijf is.
- Vermijd gebruik van de machine en de accessoires onder slechte weersomstandigheden, voornamelijk als er gevaar op blikseminslag is.
- Raak riskante bewegende delen niet aan, voordat die stilgezet zijn.
- Voor machines die gebruikt worden in publieke ruimtes, dienen waarschuwingborden geplaatst te worden rond de ruimte waar de machine in werking treedt. Geven de inhoud van de volgende tekst weer:



**WAARSCHUWING!** Automatische grasmachine! Houd uit de buurt van de machine! Kinderen onder toezicht houden!

### **2. Als het toestel automatisch functioneert**

- Laat de machine niet werken zonder toezicht als u weet dat er dieren, kinderen of andere personen in de omgeving zijn.

### **ONDERHOUD EN OPSLAG**



**WAARSCHUWING! Schakel de aan-uitknop altijd uit wanneer u de grasmaaier ondersteboven houdt.**

**De aan-uitknop moet uit staan tijdens alle werkzaamheden aan de onderkant van de grasmaaier, zoals het reinigen of vervangen van de messen.**

- Zet alle moeren, bouten en schroeven vast om zeker te weten dat het toestel in de veilige werktoestand is;
- Inspecteer de grasmaaier elke week en vervang versleten of beschadigde onderdelen voor de veiligheid;
- Controleer of de messen en de schijf niet beschadigd zijn. Verwijder alle messen en schroeven tegelijk, zodat de draaiende delen in balans blijven.
- Zorg ervoor dat uitsluitend vervangingsonderdelen van het juiste type worden gebruikt;
- Zorg ervoor dat batterijen worden opgeladen met de juiste lader, aanbevolen door de fabrikant. Onjuist gebruik kan resulteren in een elektrische schok, oververhitting of lekkage van de corroderende vloeistof uit de batterij;
- Bij lekkage van het elektrolyt spoelt u met water of een neutraliserend middel. Vraag medische hulp als het elektrolyt in contact komt met de ogen e.d.;
- Onderhoud van het toestel moet geschieden in overeenstemming met de instructies van de fabrikant.

## Aanbeveling

Sluit het apparaat en/of de accessoires alleen aan op een elektriciteitsnet dat door een aardlekschakelaar met een schakelstroom van niet meer dan 30 mA beveiligd is.

## Overige risico's

Draag, als u de bladen vervangt, beschermende handschoenen om verwondingen te voorkomen.

## Vervoer

De oorspronkelijke verpakking moet worden gebruikt als de grasmaaier over een langere afstand vervoerd wordt.

Veilig vervoer van en naar het werkgebied:

- Druk op de knop STOP om de maaier te stoppen.  
U geeft de volledige PIN-code van vier cijfers als u de maaier voor het eerst start.
- Schakel de automatische grasmaaier altijd uit als u van plan bent om de grasmaaier te dragen.
- Draag de maaier bij het handvat aan de achterkant, aan de voorzijde maaier. Draag hem met de messen van uw lichaam afgekeerd.

## Veiligheidsvoorschriften voor de accu in het apparaat

- Batterijcellen en accupacks mogen niet gedemonteerd, geopend of vernietigd worden.**
- Sluit accupacks niet kort. Bewaar accupacks niet willekeurig in een doos of lade waar ze elkaar kunnen kortsluiten of door geleidende voorwerpen kortgesloten kunnen worden.**  
Houd het accupack op een afstand van andere metalen voorwerpen als paperclips, muntstukken, sleutels, nagels, schroeven en andere kleine metalen voorwerpen die de contacten van de accupack kunnen verbinden. Kortgesloten contacten van accupacks kunnen brandwonden of brand veroorzaken.
- Stel accupacks niet bloot aan warmte of vuur. Vermijd opslag in direct zonlicht.**
- Stel accupacks niet bloot aan mechanische schokken.**
- Als een accu lekt dient men voorzichtig te zijn dat de vloeistof niet in contact komt met de huid of de ogen. Als dat toch gebeurt spoelt men de huid onder stromend water en raadpleegt men een arts.**
- Raadpleeg meteen een arts wanneer een batterij of accupack is ingeslikt.**
- Houd batterijcellen en accupacks schoon en droog.**
- Accupacks presteren het best bij normale kamertemperatuur (20 °C ± 5 °C).**
- Wanneer u accupacks wegwerpt, dient u accupacks van verschillende elektrochemische systemen van elkaar afgezonderd te houden.**
- Laad alleen op met een lader met de technische gegevens van Landxcape™. Gebruik geen andere lader dan de lader die specifiek voor dat doel met de apparatuur is meegeleverd. Een lader voor één type accupack geschikt is kan een brandgevaar inhouden wanneer gebruikt met een ander type.**
- Gebruik geen accupack dat niet bedoeld is voor gebruik met deze apparatuur.**
- Houd accupacks buiten het bereik van kinderen.**
- Bewaar de oorspronkelijke instructies van het product voor latere gebruik.**
- Volg de juiste procedure voor afvalverwijdering na afdanken van dit apparaat.**

## 1.2 Informatie over de Landxcape™

WAARSCHUWING – de Robotmaaier kan gevaarlijk zijn bij verkeerd gebruik.



Lees de gebruiksaanwijzing grondig door en zorg ervoor dat u de inhoud begrijpt voordat u de Robotmaaier gebruikt.



WAARSCHUWING - Houd omstanders op afstand.



WAARSCHUWING – Schakel de aan-uitknop altijd uit voordat u aan de machine werkt of de machine



WAARSCHUWING –Rij niet op de machine.



Niet in brand steken.



Niet blootstellen aan regen of water.



Batterijen niet weggooien. Breng lege accu's naar een recyclingcentrum of inzamelpunt voor chemisch afval bij u in de buurt.



Reinig de machine niet met een hogedrukreiniger.



Klasse III-apparaten



Afgedankte elektrische producten mogen niet bij het normale huisafval terechtkomen. Breng deze producten waar mogelijk naar een recyclecentrum bij u in de buurt. Vraag de verkoper of de gemeente informatie en advies over het recyclen van elektrische apparatuur.

## 2. Onderdelenlijst

- 
1. **STOPKNOP**

---

  2. **REGELKNOP MAAIHOOGTE**

---

  3. **ENCENDER/APAGARLLAVE**

---

  4. **INICIAR LLAVE**

---

  5. **BOTÓN HOME**

---

  6. **MONITOR**

---

  7. **LAADSTRIP**

---

  8. **REGSENSOR**

---

  9. **VOORWIEL**

---

  10. **MESDRAAIENDE SCHIJF**

---

  11. **SNIJMES**

---

  12. **BATTERIJPAKKET**

---

  13. **PUERTO USB**

---

  14. **ACHTERSTE RIJWIEL**

---

  15. **HANDVAT**

---

  16. **CONTACTPINNEN**

---

  17. **LAADSTATION**

---

  18. **VOEDINGSAPPARAAT**

---

  19. **DRAADPENNEN**

---

  20. **GRENSDRAAD**

---

  21. **BEVESTIGINGSSCHROEVEN VOOR LAADSTATION**

---

  22. **AFSTANDMAL VOOR GRENSDRAAD**

---

  23. **INBUSSLEUTEL**

---

  24. **KOPPELSTUK**
- 

**Niet alle afgebeelde of beschreven toebehoren worden standaard meegeleverd.**

## 3. Technische gegevens en geluidsgegevens

### 3.1 Technische gegevens

Type LX790 LX791 LX792 LX793 (790-799 - aanduiding van machinerie, kenmerkend voor robotgrasmaaier)

	LX790 LX792	LX791 LX793
Nominaal vermogen	20V $\text{---}$ Max.*	
Toerental onbelast	2800/min	
Maaigebied	600m <sup>2</sup>	900m <sup>2</sup>
Snijdiameter	16cm	18cm
Maaihogte	30-60mm	
Hoogte-instellingen	4	
Accutype	Lithium	
Batterijmodel	LA0001	LA0002
Laadtijd Ongeveer	1.3hrs	2hrs
Model Lader	LA8001 / LA8002	
Lader gegevens	Lader primair: 100-240V~50/60Hz, 38W, Secundair: 20V $\text{---}$ , 1.5A	
Gewicht machine	8.4kg	
Veiligheidsklasse	III	

\*Spanning gemeten zonder belasting. Beginspanning batterij bereikt maximum 20 volt. Nominale spanning is 18 volt.

### Toebehoren

	LX790 LX792	LX791 LX793
Schroeven	9	9
Laagspanningskabel	1	1
Bevestigings schroeven voor laadstation	7	7
Grensdraad	150m	180m
Draadpennen	210	250
Inbussleutel	1	1
Afstand mal voor grensdraad	2	2
Messen	9	9
Koppelstuk	2	2
Accu (LA0001/ LA0002)	1	1
Lader (LA8001 / LA8002)	1	1

Wij adviseren u alle accessoires te kopen in de winkel waar u het gereedschap heeft gekocht. Kijk op de verpakking van het accessoire voor meer informatie. Ook het winkelpersoneel kan u helpen en adviseren.

### 3.2 Geluids gegevens

A-gewogen geluidsdruk	$L_{pA} = 44.2\text{dB (A)}$ $K_{pA} = 0.4\text{dB(A)}$
A-gewogen geluidsvermogen	$L_{wA} = 64.2\text{dB (A)}$ $K_{wA} = 0.4\text{dB(A)}$

**Gebruik gehoorbescherming indien de geluidsdruk hoger is dan**

80dB(A) 

Het is onvermijdelijk dat de machine wat lawaai veroorzaakt. Voor luidruchtig werk is een vergunning vereist en het werk is gelimiteerd tot bepaalde periodes. Houd rusttijden aan en beperkt de werkuren tot een minimum. Draag passende gehoorbeschermers voor de persoonlijke bescherming en de bescherming van mensen die in de omgeving werken.

### Gebruik volgens bestemming

Dit product is bestemd voor het maaien van gazons (uitsluitend particulier gebruik). Hij is gemaakt om vaak te maaien en een gezonder en mooier gazon te maken. Afhankelijk van de grootte van uw gazon kan de Landxcape™ geprogrammeerd worden om op elk moment te werken. Het apparaat is niet bedoeld om er mee te graven, te vegen of sneeuw te ruimen.

## 4. Bedieningspaneel

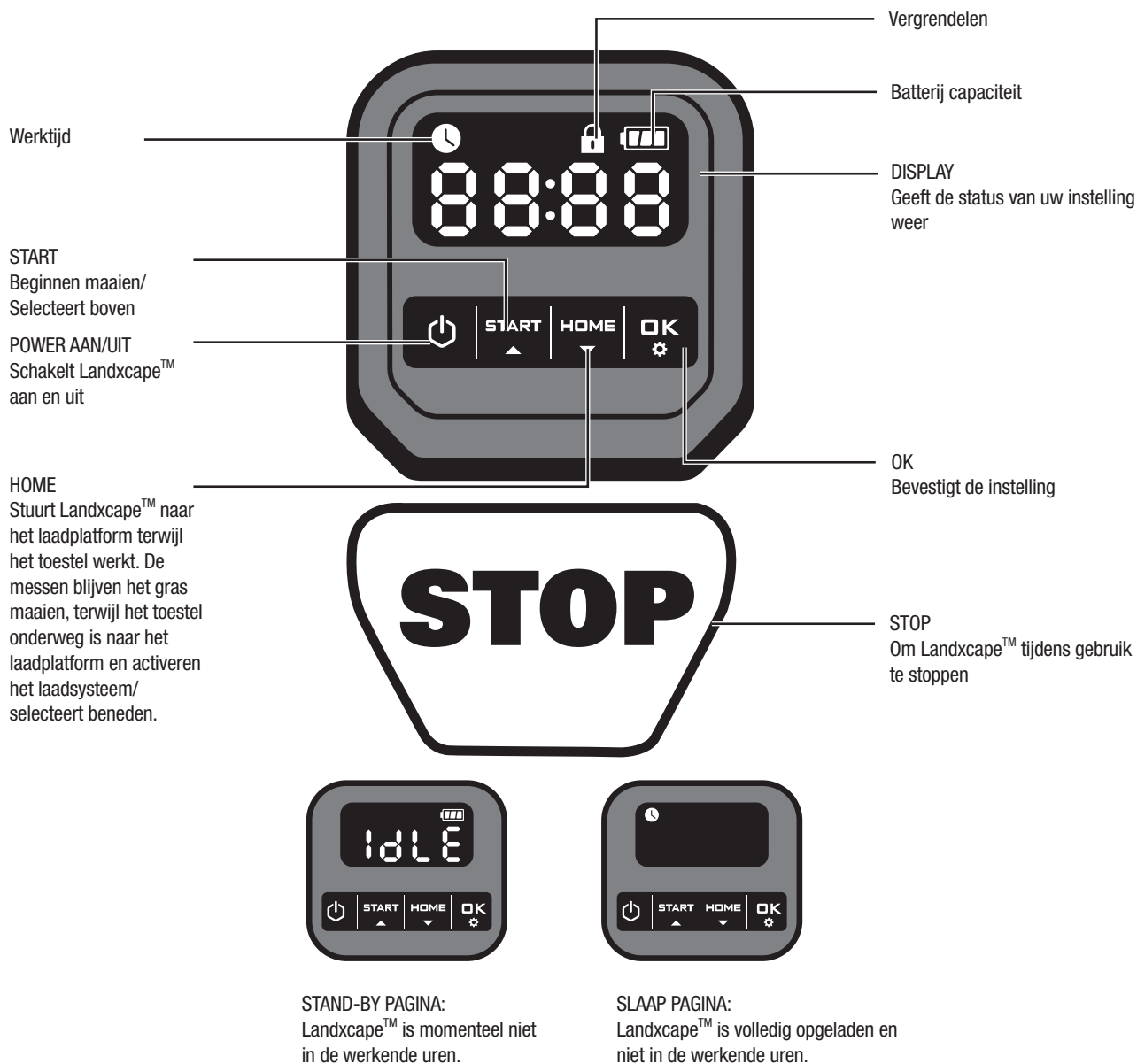

### Start

- 1) Na het installeren van de grensdraad kunt u de Landxcape™ beginnen gebruiken (Raadpleeg de installatiegids voor het installeren van de grensdraad).
- 2) Druk op tot de Landxcape™ aan gaat. Bij het eerste gebruik, geeft u de standaard PIN code 0000 in door vier maal te drukken wanneer het nummer 0 knippert. (De PIN code kan worden aangepast, gelieve te kijken naar het onderdeel "Setting" in de installatie gids)  
**OPMERKING:** Landxcape™ schakelt uit indien er gedurende 30 seconden geen input is nadat het toestel aangeschakeld is. Indien u driemaal de verkeerde PIN code ingeeft, zal Landxcape™ het alarm geluid "di-di" maken en uitschakelen.
- 3) Druk op , vervolgens op om te beginnen maaien.
- 4) Druk dan om Landxcape™ naar het laadplatform te sturen, met messen die nog snijden en het gras maaien.

De Landxcape™ zal continu blijven werken tot batterij bijna leeg is en zal dan terugkeren naar het oplaadstation. Nadat hij volledig is opgeladen, Landxcape™ zal automatisch het maaien hervatten of zal in het laadstation blijven, op basis van het maaischema.

**OPMERKING:** Wanneer Landxcape™ aanstaat, lichten alle lichten op de display op, en schakelen nadien uit. Kijk na of de lichten beschadigd zijn. Het is aangeraden om de display te beschermen met uw hand wanneer het buitenlicht te sterk is.



## 5. Kennismaking met uw Landscape™

We feliciteren u met de aankoop van een Landscape™ waarmee u het leven van zorgeloos grasmaaien betreedt. Hierna helpen we u om beter te begrijpen hoe uw Landscape™ denkt.

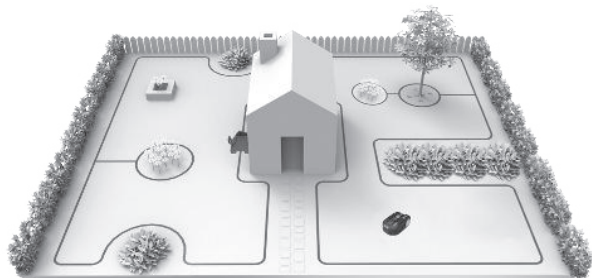

### 5.1 Hoe weet de Landscape™ wat er gemaaid moet worden?

De Landscape™ kiest zijn richting willekeurig. Hij zorgt ervoor dat het hele gazon gemaaid wordt, zonder lelijke maaiPaden achter te laten (Zie Fig. A).

### 5.2 Hoe weet de Landscape™ waar hij heen moet gaan?

De Landscape™ is in staat op zichzelf te werken. De Landscape™ weet wanneer het terug moet keren naar het laadstation om op te laden, kan voelen of het regent, kan zichzelf stoppen als het een probleem detecteert, zich terug moet trekken en vervolgens om moet keren als het ergens tegenaan botst dat zijn pad blokkeert of als het tegen een ander voorwerp aanbotst. De Landscape™ brengt de messen automatisch tot stilstand als hij wordt opgetild, om ongelukken te vermijden.

#### A. Het laadstation vinden

Als uw Landscape™ opnieuw moet worden opgeladen stopt het met maaien en volgt het de grensdraad tegen de klok in terug naar het laadstation. De Landscape™ is voorgeprogrammeerd om het gras in de buurt van de grensdraad één keer per week te maaien. De standaard instelling is om Landscape™ elke Maandag langs de grensdraad te laten maaien, nadat het toestel is aangezet.

#### B. Regensensor

De Landscape™ heeft een regensensor aan de zijkant die regendruppels waarneemt, waarna de Landscape™ stopt met maaien en langs de grensdraad terugrijdt naar het laadstation (Zie Fig. B).

Landscape™ zal na de vertragingstijd opnieuw beginnen maaien, de standaard vertragingstijd bedraagt 180 min.

Zijn de regensensoren nat, dan rijdt de Landscape™ terug naar het dokstation. Wanneer de regen sensoren droog zijn, begint Landscape™ met het aftellen van de vertragingstijd. Als u de regenvertraging wilt verlaten, moet u de sensorzone drogen en het apparaat uit- en inschakelen via de hoofdschakelaar. Nadat in- en uitschakelen kunt u kunt het apparaat weer gebruiken.

#### C. De grensdraad volgen

De Landscape™ blijft gehoorzaam binnen de grens die bestaat uit het

grensdraad. Hij heeft sensoren aan de voorkant die vaststellen of het draad in de buurt is (Zie Fig. C).

#### D. Starten en stoppen tijdens het maaien (Zie Fig. D, E1, E2)

Om te beginnen maaien, druk op AAN/UIT knop en geef Pincode. Druk op  en vervolgens op . Wilt u dat de Landscape™ stopt met maaien, druk dan op de STOP-knop boven op de maaiër.

Constaateert de Landscape™ een probleem, het display toont en verkeerd bericht op het display. Voor informatie over foutmeldingen raadpleeg Foutmeldingen. Landscape™ zal worden uitgeschakeld als hij binnen 20 min geen input van de gebruiker ontvangt.

Hervatten:



- Druk op , vervolgens op .
- De Landscape™ begint nu te maaien!

## 5.3 Setting

Stel eerst de, door u gewenste, hoogte van het gras in dat u na het maaien wil verkrijgen. U kan het programma manueel instellen.

**OPMERKING:** Wanneer u het programma manueel instelt, zal Landscape™ naar de stand-by pagina gaan indien het gedurende 30 seconden geen input ontvangt van de gebruiker.

#### (1) Pas PIN code aan

Om de PIN code aan te passen, houd beide  and  knoppen samen ingedrukt gedurende 5 seconden. Het icoontje  zal knipperen en "P 1n1" zal fllikkeren. Nadien zal het eerste nummer fllikkeren, gebruik   of selecteer de nummer die u wilt en druk  om te bevestigen. Het volgende nummer zal knipperen. Gebruik dezelfde methode om de andere nummers te vervolledigen. Bijvoorbeeld, de nieuwe PIN code is ingesteld op 0326. Nadien zal "P 1n2" fllikkeren en zal het eerste nummer opnieuw knipperen. Gebruik dezelfde methode om de nieuwe PIN code die u hebt ingesteld, in te geven (in dit voorbeeld 0326). Nadien zal "P 1n0326" op de display knipperen. Uw pin is met succes aangepast.

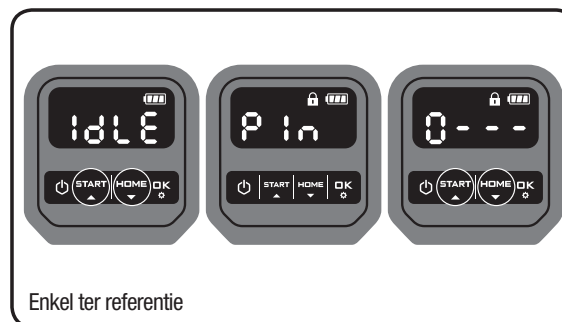

Enkel ter referentie

#### (2) Stel jaar, datum en tijdstip in

Het instellen van jaar, datum en tijdstip is verplicht. Indien u deze items niet instelt, zal het een invloed uitoefenen op de tijdsplanning in de volgende setting. Dit item dient ingesteld te worden in de volgorde van jaar, datum en tijdstip. Voor het instellen van het jaar, druk  3 seconden tot het icoontje  en de nummer op de display knipperen, bijvoorbeeld 2018. Gebruik   om het gewenste jaar te selecteren. Druk  nadien om te bevestigen, en het jaar in te stellen.

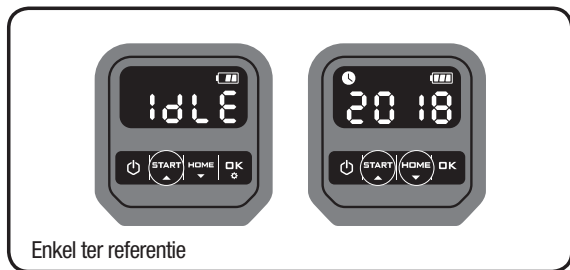

Enkel ter referentie

Ondertussen knippert het icoontje opnieuw en staat het nummer op de display, om de datum aan te tonen, bijvoorbeeld 09-29 betekent 29 September. Wanneer 09 knippert, gebruik het en selecteer een nummer. Druk om te bevestigen. Nadien knippert 29. Gebruik dezelfde methode om een nummer te kiezen. Druk om te bevestigen en om het instellen van de datum te beëindigen.

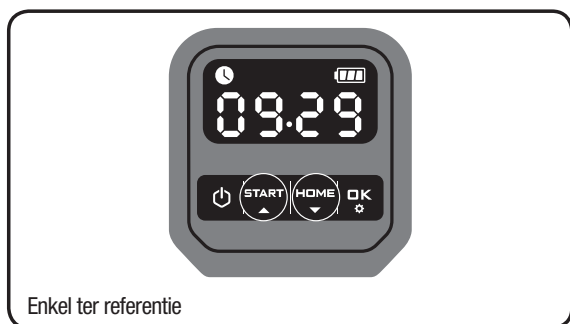

Enkel ter referentie

Ondertussen knippert het icoontje en wordt de tijd weergegeven, bijvoorbeeld 14:08. Wanneer 14 knippert, gebruik het en selecteer een nummer. Druk om te bevestigen. Nadien knippert 08, gebruik dezelfde methode om een nummer te kiezen en druk om te bevestigen. Het instellen van de tijd is complete en Landxcape gaat naar de stand-by pagina.

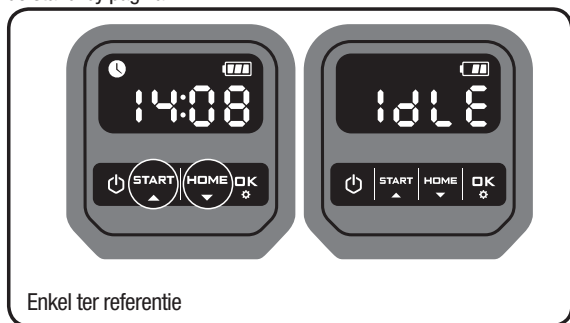

Enkel ter referentie

### (3) Stel werkruimte in

Houd 3 seconden ingedrukt. Druk wanneer het icoontje knippert. Er zal een nummer op de display knipperen, bijvoorbeeld R 50, wat grasruimte betekent. De werktijd stelt zich automatisch in volgens de afmeting van uw tuin. Gebruik of stel de grasruimte in (de ruimte zal elke keer verhogen of verlagen met 50m<sup>2</sup> dan is ingedrukt), en druk om te bevestigen. Nadien gaat Landxcape™ naar de stand-by pagina.

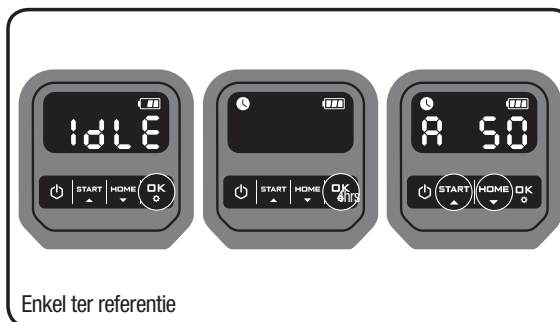

Enkel ter referentie

### (4) Pas standaard tijd aan

De standaard starttijd van 09:00 kan aangepast worden door beide and **(STOP)** knoppen samen in te drukken tot u een ding-geluid hoort. Bijvoorbeeld, u drukt beide and **(STOP)** knoppen op 14:05 en uw Landxcape™ begint om 14:05 het gras af te snijden.

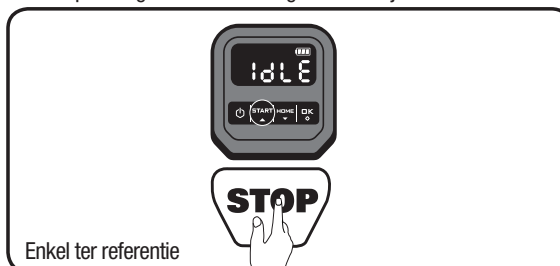

Enkel ter referentie

## 5.4 Hoe efficiënt maait de Landxcape™ het gras?

De maaitijden zijn voor elk gazon anders, afhankelijk van de hieronder vermelde factoren. Stel de tijdsduur geleidelijk in tot u de beste instelling gevonden hebt.

Uw Landxcape™ kan gebieden van verschillende formaten maaien, hoewel dit afhankelijk is van diverse factoren, zoals:

- Grassoort in uw gazon en groeisnelheid
- Scherpheid van de snijmesses
- Vochtigheid
- Omgevingstemperatuur
- Obstakels in het grasveld

In tegenstelling tot de meeste andere maaiers gebruikt Landxcape™ een zijlaadstation, dat zo veel mogelijke gras aan de kant kan maaien. Bovendien kan er gras door de gaten in de bodem van het laadstation groeien, zodat het er eleganter uitziet. De snijhoogte van de Landxcape™ kan worden ingesteld tussen 3 en 6 cm. Alvorens u uw Landxcape™ voor de eerste keer opstart, dient u uw gras te maaien met uw manuele grasmaaier, opdat het niet langer is dan 9cm. Stel nadien de maaihoogte van uw Landxcape™ is op zijn maximale setting (6cm), voor zijn eerste maaibeurt. (Zie Fig. F)

De Landxcape™ werkt het best bij droog weer. Hij houdt niet van nat gras, wat zich kan ophopen op de draaischijf en in de motor, en bovendien problemen kan geven met de aandrijving.

De Landxcape™ is bang voor onweer. Bij onweer beschermt u de Landxcape™ door de stekker van het laadstation uit het stopcontact te nemen, de grensdraad los te maken en ervoor te zorgen dat de Landxcape™ niet opgeladen kan worden.

De Landxcape™ houdt ervan om gras te maaien en heeft graag

goede, scherpe snijmessen om zijn werk zo goed mogelijk te doen. De Landxcape™ kan de meeste dingen zelf doen, maar soms is uw hulp nodig om te voorkomen dat hij zich bezeert.

- Laat de Landxcape™ niet op grind werken
- Verwijder obstakels waar de Landxcape™ tegenop zou kunnen klimmen waarbij hij zich bezeert aan zijn messen
- Verwijder alle vreemde voorwerpen van het gras

## 6. Het principe van de grensdraad

### 6.1 De grensdraad vastleggen

Met de afstandsmaat voor het grensdraad zorgt u voor de juiste afstand tot de rand van uw gazon (ten minste 26cm). Dit is de aanbevolen afstand. Gebruik de meegeleverde afstandsmaat om zeker te zijn van correcte installatie.

Gebruiken uw burens ook een Landxcape™, zorg dan voor minstens 1 meter ruimte tussen uw grensdraad en het grensdraad van uw burens.

**Het grensdraad moet precies langs de rand van het gewenste maaigebied liggen.** De Landxcape™ raakt in de war als er extra stukken of lussen grensdraad zijn die niet gebruikt zijn om het maaigebied af te bakenen (Zie Fig. G). Hebt u nog draad over nadat het maaigebied is afgebakend, snij het dan weg en bewaar het restant elders. Het is echter nodig wat extra lengte te gebruiken bij de verbinding met het laadstation en om de draad in te graven.

### 6.2 De grensdraad ingraven

Wilt u het grensdraad ingraven, het is aan te bevelen het grensdraad eerst met pennen langs het gazon te leggen zodat de ligging gemakkelijk gewijzigd kan worden. Wanneer u klaar bent met de installatie van het grensdraad, wordt het aanbevolen om Landxcape™ te vragen om de grensdraad te volgen door op  en  te drukken. De Landxcape™ stelt zich dan in op de nieuwe omgeving.

Observeer hoe de Landxcape™ het oplaadstation zoekt en pas waar nodig de ligging van het grensdraad aan, zodat de Landxcape™ zonder problemen het grensdraad kan volgen tot bij zijn oplaadstation. De Landxcape™ zal correct met het laadstation werken voordat het grensdraad wordt ingegraven.

### 6.3 Koppelen van de hekdraad

Gebruik een koppelstuk als de hekdraad moet worden verlengd en gesplitst. Deze is waterdicht en garandeert een betrouwbare elektrische aansluiting.

Steek beide draden door twee van de drie gaten van het koppelstuk. Zorg dat de draden volledig in het koppelstuk zijn gestoken, zodat beide uiteinden zichtbaar zijn door het doorzichtige deel aan de andere kant van het koppelstuk. (Zie Fig. H) Gebruik een tang voor het volledig indrukken van de knop bovenop het koppelstuk. (Zie Fig. I, J)

 **WAARSCHUWING!** Het wordt niet aanbevolen de hekdraad bij het aansluiten eenvoudig te splitsen met isolatietape of via een schroefklemmenblok. Vocht uit de grond kan zorgen voor het oxideren van de draad en het na verloop van tijd onderbreken van het circuit.

## 7. Software-update

Uw Landxcape™-software kan worden bijgewerkt als er nieuwe versies beschikbaar zijn. De nieuwste software kan vanaf onze website worden gedownload [www.landxcape-robotics.com](http://www.landxcape-robotics.com).

Bijwerken via USB. Zie de download- en installatie-instructies hieronder:

- (1) Zoek de nieuwste softwareversie op: [www.landxcape-robotics.com](http://www.landxcape-robotics.com). Sla het bestand op op een lege **FAT32** geformatteerde USB-stick. Verwijder alle andere bestanden op de schijf en controleer het formaat. Als de schijf niet geformatteerd is in **FAT32**, herformateer de schijf.  
**NOTA:** de software update wordt gedownload als een gecomprimeerd bestand (ZIP file). U dient deze eerst uit te pakken voor u verder kan gaan.
- (2) Plaats de Landxcape™ op een veilige en vlakke ondergrond. Druk om  uw Landxcape™ uit te schakelen.
- (3) Plaats de USB-stick in de poort. (Zie Fig. K1)
- (4) Schakel Landxcape™ aan. De update begint automatisch. Wacht tot de display “USB” weergeeft (Zie Fig. K2), verwijder dan de USB drive (USB-stick) en sluit de beschermhoes goed af. Wanneer de display “- - -” aantoont, is de update klaar en gaat de Landxcape™ naar de Pin pagina.

De handleiding in de doos is gebaseerd op de standaard-software uit de massaproductie. Enkele nieuwe instellingen/functies in de nieuwe versie staan wellicht niet in de handleiding. Kunt u enkele instellingen niet vinden in de handleiding, bezoek dan [www.landxcape-robotics.com](http://www.landxcape-robotics.com) voor de meest recente handleiding.

## 8. Onderhoud

De Landxcape™ moet af en toe gecontroleerd worden. De Landxcape™ werkt hard en heeft af en toe een schoonmaakbeurt nodig, waarbij onderdelen vervangen worden, want ze kunnen slijten. Gebruik nooit uw Landxcape™ met een defecte aan-/ uitschakelaar.

Schakel de machine voor het uitvoeren van reparaties en onderhoud. Hieronder staat hoe u de Landxcape™ verzorgt.

### 8.1 Houd hem scherp

 **WAARSCHUWING: Zet uw Landxcape™ vóór reiniging, afstelling of vervanging van de bladen op OFF en trek veiligheidshandschoenen aan.**

 **WAARSCHUWING: Vervangt u het mes, vervang dan alle messen tegelijk. Gebruik altijd nieuwe schroeven bij het inzetten van messen. Dit is belangrijk om intrekking van het blad te waarborgen en om de bladdraaischijf in balans te brengen. Het gebruik van oude schroeven kan tot ernstige verwonding leiden.**

De Landxcape™ maait het gras niet zoals andere maaiers. De messen zijn aan 2 kanten scherp als een scheermes en draaien in beide richtingen voor de maximale snijcapaciteit (Zie Fig. L). Elk mes van de Landxcape™ heeft 2 snijranden. De draaischijf voor de messen zal willekeurig naar voren of achteren draaien om beide snijranden te gebruiken. Dat helpt om het aantal malen te minimaliseren dat een snijblad vervangen moet worden. Elk mes heeft een levensduur van maximaal 2 maanden als er elke dag gemaaid wordt. Controleer steeds of de messen niet beschadigd zijn en vervang ze zo nodig. Zijn de messen bot en versleten, dan moeten ze vervangen worden door de reservemessen die met de Landxcape™ geleverd zijn. U vindt ook reservemessen bij uw Landxcape™-leverancier.

#### A. De messen vervangen

Na enige tijd, meestal een keer per seizoen, moeten de messen van de Landxcape™ vervangen worden. Vervang ze allemaal tegelijk. U

kunt ze vervangen met een van de kits met reservemessen en extra schroeven die met de Landxcape™ geleverd zijn.

Voordat u begint met het vervangen van de messen van de Landxcape™, schakelt u de voeding uit en trekt u beschermende handschoenen aan. Ga dan als volgt te werk:

1. Keer de Landxcape™ voorzichtig om
2. Verwijder het batterijklepje en verwijder de batterij.
3. Haal de schroeven uit de messen met een schroevendraaier. (Zie Fig. M)
4. Schroef de nieuwe messen er stevig op.
5. Plaats de batterij en het batterijklepje opnieuw.

**BELANGRIJK: Nadat u de messen aan de schijf heeft vastgeschroefd, controleert u of de messen vrij kunnen draaien.**

## 8.2 Houd hem schoon



**WAARSCHUWING: Zet uw uw Landxcape™ op OFF vóórdat u hem schoonmaakt. Draag beschermende handschoenen als u de schijf schoonmaakt en gebruik geen stromend water.**

### A. De behuizing schoonmaken

De Landxcape™ is gelukkiger en leeft langer als hij geregeld schoongemaakt wordt. Uw Landxcape™ is een elektrisch apparaat dat met de nodige voorzichtigheid moet worden gereinigd. **Gebruik daarom GEEN tuinslang of hogedrukreiniger, noch stromend water op uw Landxcape™.** U gebruikt hiervoor het beste een sproeifles die gevuld is met water. Bij het schoonmaken van de behuizing gebruikt u een zachte borstel of schone doek, zonder oplos- of polijstmiddelen (Zie Fig. N). Tenslotte verwijdert u alle resten van afgemaaid gras en vuil.

### B. De onderkant schoonmaken

We herhalen het, het is belangrijk dat u de Landxcape™ uitschakelt met de Aan/uitknop en dat u beschermende handschoenen draagt voordat u de schijf aanraakt.

Keer de Landxcape™ eerst ondersteboven, zodat de onderkant zichtbaar wordt. U ziet de schijf, het chassis en de voorste wielen en de aandrijfwielen. Maak alles grondig schoon met een zachte doek of een zachte borstel.



**WAARSCHUWING: Spoel de onderzijde van de Landxcape™ NOOIT met water. De onderdelen kunnen worden beschadigd. (Zie Fig. 01, 02) Draai aan de messenschijf om er zeker van te zijn dat deze vrij kan draaien. Controleer of de messen vrij draaien rondom de bevestigingsschroeven. Verwijder eventuele obstakels.**

**BELANGRIJK: Verwijder vastzittend materiaal zodat het geen barst in de schijf kan veroorzaken. Zelfs een kleine barst kan de maairesultaten van de Landxcape™ negatief beïnvloeden.**

### C. Maak de contactpinnen en de laad strips schoon

Maak de contactpin op het laadstation en de laadstrip op de Landxcape™ schoon met een doek. Verwijder restanten van gras en vuil rondom de contactpinnen en laad strips periodiek om zeker te weten dat de Landxcape™ elke keer goed kan worden opgeladen.

## 8.3 Levensduur van de batterij

Het hart van de Landxcape™ is een lithium-ion batterij van 20 volt. Zorg ervoor dat het toestel volledig is opgeladen en bewaar het in een koele, droge ruimte voor optimale opslag van de batterij.

**OPMERKING: De aanbevolen Landxcape™ bedrijfstemperatuur ligt tussen 0-55°C.**

De levensduur van de batterij van de Landxcape™ is van diverse factoren afhankelijk zoals:

- Hoe lang het maaiseizoen duurt in uw woonplaats
- Aantal uren per dag dat de Landxcape™ maait
- Onderhoud van de batterij bij opslag.

**Landxcape™ kan handmatig worden opgeladen zonder de begrenzingskabel.**

1. Sluit het laadstation aan op een geschikte voedingsbron. Het groene lampje van het oplaadstation gaat branden.
2. Plaats de uitgeschakelde Landxcape™ handmatig in het laadstation. (Zie Fig. P)
3. Groene lampje van het oplaadstation knippert, de Landxcape™ begint te laden.

## 8.4 Winteropslag

De Landxcape™ leeft langer en blijft gezonder als u hem een goede winterslaap gunt. Hij is onverwoestbaar, maar hij slaapt in de winter toch liever in de schuur of in de garage.

Voordat u de Landxcape™ wegbrengt voor de winterslaap, zorgt u voor het volgende:

- Maak de Landxcape™ grondig schoon
- Laadt de batterij volledig op en verwijder deze van de Landxcape™
- Schakel de Landxcape™ uit

Om de levensduur van de batterij te maximaliseren, laadt de batterij volledig op en verwijder van de Landxcape™ alvorens op te slagen tijdens de winter.



**WAARSCHUWING: Bescherm de onderkant van Landxcape™ tegen water. Sla de Landxcape™ NOOIT ondersteboven.**

Het grensdraad kan in de grond blijven liggen, maar de uiteinden moeten beschermd worden, bijvoorbeeld door de uiteinden in te vetten. Blijft het laadstation in de winter buiten, laat de grensdraad dan aangesloten.

**OPMERKING: Neemt u de Landxcape™ na de winterslaap weer in gebruik, zorg er dan voor dat de laad strips en contactpinnen schoon zijn. Het is aan te bevelen ze schoon te maken met een fijne schuurdoek.**

## 8.5 De batterij vervangen



**WAARSCHUWING: Zet de Aan/uitschakelaar in de stand UIT voordat u begint met enige instelling, vervanging of reparatie.**

**Zet uw Landxcape™ vóór vervanging van de bladen op OFF en trek veiligheidshandschoenen aan.**























Moet u de batterij vervangen, ga dan als volgt te werk:

1. Keer de Landxcape™ voorzichtig om.
2. Draai de schroeven van de batterij los. Verwijder het batterijdeksel. (Zie Fig. Q1)
3. Verwijder de oude accu voorzichtig. Druk op de grendel en trek de connectors los. (Zie Fig. Q2)  
**OPMERKING: Trek niet aan de kabels. Houd de connectoren vast en maak de vergrendeling los.**
4. Sluit een nieuwe originele accu aan door de connectors aan te sluiten totdat deze vastklikken. (Zie Fig. Q3, Q4)
5. Plaats de accu zoals getoond wordt. (Zie Fig. Q5) Plaats het deksel terug op zijn plaats en maak het goed met schroeven vast.

## 9. Functieberichten

Display	Bericht	Actie
- F 1 -	Vertraging voor regen geactiveerd.	Er is geen actie nodig.

## 10. Foutberichten

Problemen	Mogelijke oorzaken	Herstelhandeling
- E 1 -	Landxcape™ is buiten werkgebied.	<ol style="list-style-type: none"> <li>1. Is de Landxcape™ buiten het territorium, schakel hem dan uit, breng de Landxcape™ binnen het territorium en schakel hem weer in. Druk op , vervolgens op .</li> <li>2. Is de Landxcape™ binnen het territorium, controleer dan of de LED op het oplaadstation op groen staat. Als dat niet zo is, controleer dan of het oplaadstation goed op de oplader is aangesloten en of de lader is aangesloten op een geschikte voeding. Als dat zo is, betekent dit dat de grensdraaduiteinden onjuist zijn ingeplugd en moet u ze omdraaien.</li> <li>3. Het rode lampje van het oplaadstation gaat branden, bevestig dan of de grensdraad goed is verbonden met de klemmen op het laadstation. Indien het probleem zich blijft voordoen, kijk dan na of de grensraad niet is oversneden.</li> </ol>
- E 2 -	Wiel motor vast	<ol style="list-style-type: none"> <li>1. Schakel de Landxcape™ uit en breng hem naar een gebied zonder obstakels;</li> <li>2. Schakel de Landxcape™ in. Druk op , vervolgens op .</li> <li>3. Wordt de foutmelding nog steeds getoond, schakel dan weer uit, keer de Landxcape™ om en controleer of er iets is waardoor de wielen niet goed draaien.</li> <li>4. Verwijder een mogelijke blokkade, zet de Landxcape™ rechtop en schakel hem weer in. Druk op , vervolgens op .</li> </ol>
- E 3 -	Maaischijf vast	<ol style="list-style-type: none"> <li>1. Schakel de Landxcape™ uit;</li> <li>2. Zet de Landxcape™ ondersteboven en controleer of er iets is wat de schijf blokkeert.</li> <li>3. Verwijder een mogelijke blokkering.</li> <li>4. Zet de Landxcape™ rechtop en breng hem naar een gebied met kort gras of stel de maaihoogte in;</li> <li>5. Schakel de Landxcape™ in. Druk op , vervolgens op .</li> </ol>
- E 4 -	Landxcape™ zit vast.	<ol style="list-style-type: none"> <li>1. Schakel de Landxcape™ uit;</li> <li>2. Breng hem naar een gebied zonder obstakels;</li> <li>3. Schakel de Landxcape™ in. Druk op , vervolgens op .</li> <li>4. Wordt de foutmelding nog steeds getoond, schakel dan weer uit, keer de Landxcape™ om. Kijk of er iets de wielen blokkeert.</li> <li>5. Verwijder een mogelijke blokkade, zet de Landxcape™ rechtop en schakel hem weer in. Druk op , vervolgens op .</li> </ol>
- E 5 -	Landxcape™ wordt opgetild.	<ol style="list-style-type: none"> <li>1. Schakel de Landxcape™ uit.</li> <li>2. Breng hem naar een gebied zonder obstakels. Schakel de Landxcape™ in. Druk op , vervolgens op .</li> <li>3. Indien de foutmelding nog steeds voorkomt: schakel de Landxcape™ uit, keer de Landxcape™ ondersteboven en kijk na of er iets voorkomt dat de voorste wielen draaien.</li> <li>4. Verwijder een mogelijk voorwerp, zet de Landxcape™ rechtop en schakel hem weer in. Druk op , vervolgens op .</li> </ol>
- E 6 -	Landxcape™ is ondersteboven.	Zet de Landxcape™ rechtop. Druk op  , vervolgens op  .
- E 7 -	Batterij foutmelding	<ol style="list-style-type: none"> <li>1. Kijk de temperatuur van de batterij na. Indien de temperatuur te hoog is, wacht tot de temperatuur is afgekoeld. Druk op  en vervolgens op .</li> <li>2. Vervang met een nieuwe batterij. Start Landxcape™ opnieuw op. Druk op  en vervolgens op .</li> <li>3. Indien de foutmelding meermaals voorkomt, probeer het werkschema aan te passen.</li> </ol>



- E 8 -	Het duurt te lang voor Landxcape™ om terug te gaan naar het laadstation.	Plaats Landxcape™ manueel in het laadstation om op te laden. Nadat Landxcape™ volledig is opgeladen, druk <b>START</b> <b>OK</b> .
- E E -	Onbekende foutmelding.	Start Landxcape™ opnieuw op. Druk op <b>START</b> en vervolgens op <b>OK</b> . Indien de foutmelding nog steeds is weergegeven, neem contact op met een vertegenwoordiger voor hulp.

#### OPMERKINGEN

- Voordat u inschakelt, controleert u of de Landxcape™ binnen zijn territorium staat. Zoniet, dan verschijnt het bericht, “- E ; -” in het display. Dit bericht verschijnt ook als de Landxcape™ bij het inschakelen op de grensdraad staat.
- Als u om enige reden—bijvoorbeeld voor een tuifees of spelende kinderen – de Landxcape™ in het laadstation wilt zetten: druk op **HOME** vervolgens op **OK** . De Landxcape™ gaat dan naar het laadstation en blijft daar. Druk om **ON** de Landxcape™ uit te schakelen.
- Treedt er herhaaldelijk een fout op op dezelfde plek van het gazon, dan kan dat komen door ene probleem met de grensdraad. Zie de voorafgaande installatie-instructies en controleer de installatie.
- Als uw gazon door een corridor van minder dan 1m is verdeeld in twee afzonderlijke gebieden waarvan het ene niet van een oplaadstation is voorzien: wanneer de accu van de Landxcape™ leeg is moet u hem handmatig naar het oplaadstation brengen, het laadproces zal starten.
- Als de Landxcape™ af en toe abnormaal lijkt te functioneren, kunt u proberen hem te herstarten. Als het probleem niet is opgelost, probeer dan de accu te verwijderen en opnieuw te plaatsen. Als het probleem hiermee niet wordt verholpen neemt u best contact op met de Reparatieservice van Landxcape™.
- Reinig de machine niet met een hogedrukreiniger, omdat dit de batterij of de machine kan beschadigen.

## 11. Problemen oplossen

Werkt de Landxcape™ niet goed, volg dan de gids voor het oplossen van problemen hieronder. Heft dat de storing niet op, neem dan contact op met de leverancier.

Problemen	Mogelijke oorzaken	Herstelhandeling
De led op het laadstation brandt niet.	Er is geen netvoeding.	Controleer of de stroomkabel correct op het oplaadstation is aangesloten en of de oplader op een geschikte voeding is aangesloten.
Het rode lampje van het oplaadstation gaat branden.	De grensdraad is niet aangesloten.	Controleer of de grensdraad correct is aangesloten op het oplaadstation. Controleer of de grensdraad geen breuken vertoont, vooral niet in de kabeluiteinden.
De Landxcape™ schakelt in, maar de schijf met de messen draait niet.	Landxcape™ is op zoek naar het laadstation (tenzij u de knop opnieuw drukt <b>HOME</b> <b>OK</b> om het toestel naar het laadstation te brengen).	Dit is normaal, de Landxcape™ moet opgeladen worden. De schijf draait niet als hij op zoek is naar het laadstation.
De Landxcape™ trilt.	De messen zijn wellicht beschadigd. Controleer de toestand van de Messchijf.	Controleer de messen en schroeven en vervang ze zo nodig. Verwijder modder en vreemde voorwerpen van de messen.
Gras wordt ongelijkmatig gemaaid	Landxcape™ werkt niet genoeg uren per dag.	Voeg uren aan de maaitijd toe.
	Gazon is te groot.	Probeer het te maaien gebied kleiner te maken of voeg meer uren aan de maaitijd toe.
	Messen zijn bot.	Vervang alle messen en schroeven gelijktijdig zodat de schijf gebalanceerd blijft.
	De maaihoogte is te laag voor de lengte van het gras.	Stel een hogere maaihoogte n en maak die langzamerhand minder
	Gras of een voorwerp is om de schijf gewikkeld.	Controleer de schijf en verwijder het gras of het voorwerp.
	Gras heeft zich opgehoopt in de messenschijf of in het motorframe.	Zorg ervoor dat de schijf vrij kan draaien. eventueel moet de schijf verwijderd worden om het vuil te verwijderen.
Uw Landxcape™ is binnen zijn werkgebied en de grensdraad is aangesloten. Maar het display zegt “- E I -”.	De grensdraadeinden zijn niet correct geplaatst.	Draai de uiteinden van de grensdraad om.
	De grensdraad is gebroken.	Herstel de beschadigde draad met verbindingen.



De oplaadtijd is veel meer dan verwacht.	Slechte verbinding door vuil op de laadstrip.	Reinig de contactstrip van het laadstation en de oplaadstrip op de Landxcape™ met een doek.
	De laadbeveiligingsfunctie is geactiveerd omwille van de hoge temperatuur.	Zet het laadstation in de schaduw of wacht tot de temperatuur ervan is afgekoeld.
De maaier laadt niet op	Er is geen netvoeding.	Controleer of de elektriciteitskabel correct op het oplaadstation is aangesloten en of de oplader op een geschikte voeding is aangesloten.
	Werkt niet goed tijdens het handmatig opladen.	Zie manueel opladen in sectie 8.3.
Landxcape™ werkt steeds korter na een bezoek aan het laadstation.	Er is iets opgehoopt in de messenschijf.	Verwijder de schijf en maak hem schoon. Het gras is te hoog en te dik.
	De Landxcape™ schudt zwaar.	Controleer de messenschijf en de messen. Verwijder gras en vreemde voorwerpen.
	De batterij kan uitgeput of verouderd zijn.	Vervang de batterij.
Landxcape™ werkt niet op het juiste moment.	De klok is niet op de juiste tijd ingesteld.	Stel de klok in op het juiste uur, zie sectie 5.3.
	De geprogrammeerde maaitijden voor de Landxcape™ zijn niet correct.	Verander de start- en stoptijden van de maaier.
	Landxcape™ wordt handmatig in de oplaadbasis geplaatst.	Druk op  en dan op  .
	De batterij kan niet laden vermits de temperatuur van de batterij bij warm weer boven de 55°C stijgt.	Wacht tot de batterij is afgekoeld.
De Landxcape™ dokt niet goed in het laadstation	Omgevingsfactoren.	Herstart de Landxcape™.
	Slechte verbinding door vuil op de laadstrip.	Reinig de contactstrip van het laadstation en de oplaadstrip op de Landxcape™ met een doek.
Het groene lampje op het laadstation BRANDT voordat de accu volledig is opgeladen.	Het oplaadstation oververhit.	Zet het laadstation in de schaduw of wacht tot de temperatuur ervan is afgekoeld.
De Landxcape™ beweegt buiten de grensdraad. De Landxcape™ maait een gebied binnen de grensdraad niet. De Landxcape™ keert om of draait onregelmatig in de buurt van de grensdraad.	De begrenzingskabel van een andere Landxcape™ of robotmaaier van een ander merk bevindt zich te dicht in de buurt.	Zorg voor minstens 1 meter afstand tussen de begrenzingskabel van uw Landxcape™ en andere begrenzingskabels in de buurt.
	De begrenzingskabel is geïnstalleerd met scherpe hoeken.	Controleer de begrenzingskabel en zorg ervoor dat alle hoeken gerond zijn.
	Onder natte omstandigheden kan het elektrische signaal op de grensdraad weglekken op plaatsen waar de draad verbonden of gerepareerd is.	Controleer de grensdraadverbindingen. Isoleer de draad voor een volledig waterdichte verbinding.
	Er is een lekkage van het elektrische signaal op de grensdraad vanwege defecte isolatie.	Herstel beschadigde begrenzingsdraad met aansluitingen.
	Het maaigebied is groter dan het toegestane maaigebied voor de Landxcape™.	Verminder de oppervlakte van het gras dat moet gemaaid worden of gebruik Landxcape™ met een groter toegestane oppervlakte om te maaien.
De Landxcape™-wielen slijpen of beschadigen het gazon.	Vreemde obstakels, zoals takken en twijgen, kunnen onder de Landxcape™ raken.	Verwijder vreemde voorwerpen uit de onderkant van de Landxcape™.
	Het gazon is te nat.	Wacht tot het gazon is opgedroogd.
De Landxcape™ verlaat het afgebakende gebied door een te hoge snelheid tijdens het afdalen van een helling.	De grensdraad is geplaatst op een helling die steiler is dan 17% (10°).	Verplaats de grensdraad op een helling die minder steil is dan 17% (10°). Verwijs naar de gids voor de installatie voor meer informatie.
	Er is een software-update fout ontstaan.	Probeer opnieuw conform de sectie "Software Update".

## Bescherming van het milieu



Afgedankte elektrische producten kunt u niet met het normale huisafval weggooien. Breng deze producten, indien mogelijk, naar een recyclecentrum bij u in de buurt. Vraag de verkoper of de gemeente naar informatie en advies over het recyclen van elektrische producten.

# Conformiteitverklaring

Wij,  
Positec Germany GmbH  
Grüner Weg 10, 50825 Cologne, Germany

Verklaren dat het product,

Beschrijving **Robotgrasmaaier**

Type **LX790 LX791 LX792 LX793 (790-799 - aanduiding van machinerie, kenmerkend voor Robotgrasmaaier) (Jaar, artikelnummer en maand van het serienummer staan vermeld op de achterflap. Het gehele serienummer is duidelijk aangegeven op de behuizing van de gazonmaaier) met acculader LA8001 / LA8002 en oplaadbasis LA3000**

Functie **gras maaien**

Overeenkomt met de volgende richtlijnen,

**2006/42/EC, 2014/30/EU, 2014/35/EU, 2011/65/EU, 2000/14/EC gewijzigd door 2005/88/EC,**

**2000/14/EC gewijzigd door 2005/88/EC**

- Procedure beoordeling conformiteit volgens **Annex V**
- Niveau gemeten geluidsvermogen **64.2 dB (A)**
- Opgegeven, gegarandeerde niveau geluidsvermogen **65 dB (A)**

De betrokken aangemelde instantie

**Naam: Intertek Testing & Certification Ltd. (aangemelde instantie 0359)**

**Adres: Cleeve Road, Leatherhead, Surrey, KT22 7SB United Kingdom**

**Certificaatnr.: 181000479SHA-V1**

Standaards in overeenstemming met,

**EN 60335-1:2012+A11+A13:2017, EN 50636-2-107:2015+A1:2018, EN 60335-2-29:2004+A2:2010, EN 62233:2008, EN ISO 3744:2005, EN 55014-1:2017, EN 55014-2:2015, EN 61000-3-2:2014, EN 61000-3-3:2013, EN 61558-1:2005+A1:2009, EN 61558-2-16:2009+A1:2013, EN 303 447 V1.1.1**

De persoon die bevoegd is om het technische bestand te compileren,

**Naam Marcel Filz**

**Adres Positec Germany GmbH, Grüner Weg 10, 50825 Cologne, Germany**



2018/10/26

Allen Ding

Plaatsvervangend Chief Ingenieur, Testen en Certificering

Positec Technology (China) Co., Ltd.

18, Dongwang Road, Suzhou Industrial

Park, Jiangsu 215123, P. R. China

# 1. Bezpieczeństwo Produktu

## 1.1 Ogólne i dodatkowe instrukcje bezpieczeństwa



**OSTRZEŻENIE: Należy przeczytać wszystkie ostrzeżenia bezpieczeństwa i instrukcje.** Nieprzestrzeganie ostrzeżeń i instrukcji może spowodować porażenie prądem, pożar i/lub poważne obrażenia.

**Należy dokładnie przeczytać instrukcje dotyczące bezpiecznego użytkowania urządzenia.**

**Zachować wszystkie ostrzeżenia i instrukcje na przyszłość.**

- Niniejsze urządzenie nie jest przeznaczone do użytku przez osoby (wliczając w to dzieci) z obniżonymi zdolnościami fizycznymi, sensorycznymi lub umysłowymi oraz nieposiadające doświadczenia i wiedzy na temat urządzenia, chyba że zostaną będą one nadzorowane lub zostaną poinstruowane w zakresie obsługi urządzenia przez osobę odpowiedzialną za ich bezpieczeństwo.
- Należy zadbać o to, by dzieci nie bawiły się urządzeniem.
- Urządzenia można używać tylko z dołączonym do niego zasilaczem.

### WAŻNE

**PRZECZYTAĆ DOKŁADNIE PRZED KORZYSTANIEM  
ZACHOWAĆ NA PRZYSZŁOŚĆ**

### Bezpieczne praktyki używania

#### Przeszkolenie

- a) Dokładnie przeczytać instrukcje. Upewnić się, że są one zrozumiałe oraz zaznajomić się z przyciskami sterowania i zasadami prawidłowego korzystania z urządzenia.
- b) Z urządzenia nie mogą korzystać osoby nieobeznane z niniejszymi instrukcjami lub dzieci. Miejscowe przepisy mogą ograniczać wiek osoby uprawnionej do korzystania z urządzenia;
- c) Operator lub użytkownik urządzenia ponoszą odpowiedzialność za zagrożenia powstałe dla osób trzecich lub ich mienia.

#### Przygotowanie

- a) Upewnić się, że przewód graniczny jest zainstalowany prawidłowo, zgodnie z instrukcjami.
- b) Regularnie sprawdzać obszar, w którym urządzenie ma być stosowane oraz usuwać wszystkie kamienie, patyki, druty, kości i inne ciała obce.
- c) Przeprowadzać regularne inspekcje wzrokowe ostrzy, trzpieni i zespołu tnącego pod kątem zużycia lub uszkodzenia. Wymieniać zużyte lub uszkodzone ostrza i trzpienie w zestawach w celu zachowania wyważenia urządzenia.
- d) W przypadku urządzeń z wieloma narzędziami tnącymi należy zachować ostrożność, ponieważ ruch jednego ostrza może doprowadzić do rotacji pozostałych ostrzy.
- e) **OSTRZEŻENIE!** Nie należy korzystać z robota do koszenia trawy bez założonej osłony.

### Korzystanie z urządzenia

#### 1. Informacje ogólne

- a) Nigdy nie należy używać urządzenia z uszkodzonymi osłonami lub bez elementów zabezpieczających, np. deflektorów;
- b) Nie umieszczać rąk lub stóp w pobliżu obracających się części lub pod nimi. Zawsze trzymać się z dala od otworu wylotowego.
- c) Nigdy nie podnosić ani nie przenosić urządzenia, gdy silnik pracuje.
- d) Uruchoić mechanizm wyłączający urządzenia.
  - Przed usuwaniem blokady;
  - Przed sprawdzaniem, czyszczeniem lub wykonywaniem prac na

- e) urządzeniu.
- e) Dokonywanie zmian w konstrukcji robota do koszenia trawy jest niedozwolone. Wszelkie modyfikacje wykonywane są na ryzyko użytkownika.
- f) Robot do koszenia trawy należy uruchamiać zgodnie z instrukcjami. Gdy przełącznik zasilania jest ustawiony w pozycji włączonej, upewnić się, że ręce i stopy znajdują się daleko od obracających się ostrzy. Nigdy nie należy umieszczać rąk lub nóg pod robotem.
- g) Nie wolno podnosić lub przenosić robota do koszenia trawy, gdy przełącznik zasilania ustawiony jest w pozycji włączonej.
- h) Nie dopuszczać do korzystania z robota osób, które nie są obeznane ze sposobem jej pracy i zachowania.
  - i) Nie umieszczać żadnych przedmiotów na robocie lub stacji ładowania.
  - j) Nie korzystać z robota do koszenia trawy w przypadku wadliwej tarczy tnącej lub korpusu. Nie należy również korzystać z robota w przypadku wadliwych ostrzy, śrub, nakrętek lub przewodów.
  - k) Gdy robot nie będzie używany, należy zawsze wyłączać go przy użyciu głównego wyłącznika. Robot do koszenia trawy uruchamiany jest gdy przełącznik zasilania ustawiony jest w pozycji włączonej i wprowadzony zostanie prawidłowy kod PIN.
  - l) Zabrania się zbliżania kończyn (ręce oraz nogi) do łopatek wirujących. Nigdy nie wkładać rąk lub stóp pod pracującą lub włączoną kosiarkę.
  - m) Unikać używania urządzenia i wyposażenia dodatkowego w złych warunkach pogodowych, zwłaszcza gdy istnieje ryzyko wyładowań atmosferycznych.
  - n) Nie dotykać poruszających się części, zanim nie zatrzymają się całkowicie.
  - o) W przypadku urządzeń wykorzystywanych w miejscach publicznych, oznaczenia ostrzegawcze powinny być ustawiane wokół obszaru pracy maszyny. Powinny one zawierać następujący tekst:  
 Ostrzeżenie! Automatyczna kosiarka! Nie podchodzić do maszyny! Pilnować dzieci!

#### 2. Ponadto, gdy narzędzie pracuje w trybie automatycznym

- a) Nie należy zostawiać pracującego urządzenia bez nadzoru wiedząc, że w pobliżu znajdują się zwierzęta domowe, dzieci lub inne osoby.

### Konserwacja i przechowywanie



**OSTRZEŻENIE! Gdy kosiarka jest odwrócona spodem do góry, przełącznik zasilania musi być wyłączony.**

**Przycisk zasilania powinien być wyłączony zawsze, gdy prowadzone są jakiegokolwiek prace przy dolnej ramie kosiarki, na przykład czyszczenie lub wymiana ostrzy.**

- a) Wszystkie nakrętki, trzpienie i śruby muszą być dokręcone, aby upewnić się, że urządzenie jest w bezpiecznym stanie.
- b) Sprawdzać stan robota do koszenia trawy co tydzień i wymieniać zużyte lub uszkodzone części w celu zachowania bezpieczeństwa.
- c) Należy w szczególności sprawdzać ostrza i tarczę tnącą pod kątem uszkodzeń. W razie konieczności wszystkie ostrza i śruby należy wymieniać w tym samym czasie, aby zachować wyważenie części obrotowych.
- d) Upewnić się, iż użyto właściwego rodzaju zamiennych części tnących.
- e) Upewnić się, że akumulatory są ładowane przy użyciu odpowiedniej ładowarki zalecanej przez producenta. Nieprawidłowe zastosowanie może spowodować porażenie prądem, przegrzanie lub wyciek płynu korozyjnego z akumulatora.
- f) W przypadku wycieku elektrolitu z akumulatora należy przepłukać miejsce wodą/środkiem neutralizującym, a w przypadku, gdy elektrolit wejdzie w kontakt z oczami, itp., należy zasięgnąć pomocy lekarskiej.

- g) Urządzenie powinno być serwisowane zgodnie z instrukcjami producenta.

### Zalecenie

Urządzenie oraz wyposażenie dodatkowe podłączać wyłącznie do układu elektrycznego wyposażonego w ochronę za pomocą wyłącznika różnicowoprądowego, z prądem zadziałania nie większym niż 30 mA.

### Ryzyko

Podczas wymiany ostrzy używać rękawic ochronnych.

### Transport

Do transportu robota do koszenia trawy na duże odległości należy zastosować oryginalne opakowanie.

W celu bezpiecznego przeniesienia z miejsca pracy lub w jego obrębie:

- Nacisnąć przycisk STOP w celu zatrzymania robota. 4-cyfrowy kod PIN jest wybierany podczas pierwszego uruchomienia robota.
- Zawsze wyłączać robota do koszenia trawy, gdy ma być przenoszony.
- Robota należy przenosić trzymając za uchwyt znajdujący z przodu częścią robota. Robota należy przenosić trzymając tarczę tnącą z dala od ciała.

### Ostrzeżenia bezpieczeństwa dotyczące akumulatora wewnątrz urządzenia.

- Nie demontuj, nie otwieraj lub nie niszczy ogniw pomocniczych lub modułu akumulatora.**
- Nie zwieraj ogniwa lub modułu akumulatora. Nie przechowuj ogniwa lub modułu akumulatora w sposób bezładny w pudle lub szufladzie, gdzie mogą się wzajemnie zewrzeć lub ulec zwarceniu przez inne metalowe przedmioty.** Nie używany akumulator należy trzymać z daleka od spinaczy, monet, kluczy, gwoździ, śrub lub innych małych przedmiotów metalowych, które mogłyby spowodować zmostkowanie kontaktów. Zwarcie pomiędzy kontaktami akumulatora może spowodować oparzenia lub pożar.
- Nie narażaj ogniwa lub modułu akumulatora na działanie ciepła lub ognia. Unikaj składowania w miejscach pod bezpośrednim działaniem światła słonecznego.**
- Nie narażaj ogniwa lub modułu akumulatora na uderzenia mechaniczne.**
- W razie wycieku z ogniwa, nie dopuść, aby płyn zetknął się ze skórą lub dostał się do oczu. Jeśli już nastąpił kontakt z płynem, przemyj skażoną powierzchnię dużą ilością wody i zwróć się o pomoc medyczną.**
- Nie używaj ogniwa lub modułu akumulatora nie przeznaczonego do pracy z danym urządzeniem.**
- Utrzymuj ogniwa i moduł akumulatora w czystości i w stanie suchym.**
- Ogniwa pomocnicze oraz moduł akumulatora osiągają największą wydajność podczas pracy w normalnej temperaturze pokojowej (20°C ± 5°C).**
- Podczas utylizacji akumulatorów należy oddzielić od siebie akumulatory o różnych systemach elektromechanicznych.**
- Akumulatory należy ładować tylko w ładowarkach, które poleci producent Landxcape™. Dla ładowarki, która nadaje się do ładowania określonych akumulatorów istnieje niebezpieczeństwo pożaru, gdy użyte zostaną inne akumulatory.**
- Nie używaj ogniwa lub modułu akumulatora nie przeznaczonego do pracy z danym urządzeniem.**
- Trzymaj ogniwa i moduł akumulatora poza zasięgiem dzieci.**
- Zachowaj oryginalne instrukcje produktu do wglądu.**
- Zużyte ogniwa i akumulatory utylizuj zgodnie z zasadami gospodarki odpadami.**

## 1.2 Informacje dotyczące robota Landxcape™

**OSTRZEŻENIE** – robot do koszenia trawy może być niebezpieczny w przypadku niewłaściwego użytkowania.



Przed przystąpieniem do użytkowania robota do koszenia trawy należy dokładnie przeczytać i zrozumieć tekst Instrukcji obsługi.



**OSTRZEŻENIE** - Zachować bezpieczną odległość od urządzenia podczas jego pracy.



**OSTRZEŻENIE** –Przed przystąpieniem do prac na urządzeniu lub jego podnoszeniem należy je wyłączyć.



**OSTRZEŻENIE** –Nie jeździć na urządzeniu.



Nie spalać.



Nie wystawiać na działanie deszczu lub wody.



Li-Ion

Nie utylizować baterii. Zwrócić wyczerpane baterie do lokalnego punktu recyklingu.



Nie myć maszyny myjką ciśnieniową.



Urządzenie klasy III



Odpady wyrobów elektrycznych nie powinny być wyrzucane razem z odpadami gospodarstwa domowego. Należy korzystać z recyklingu, jeśli istnieje odpowiednia infrastruktura. Porady dotyczące recyklingu można uzyskać u władz lokalnych lub sprzedawcy detalicznego.

## 2. Lista części

1. PRZYCISK ZATRZYMANIA
2. POKRĘTŁO REGULACJI WYSOKOŚCI KOSZENIA.
3. PRZYCISK WŁ/WYŁ
4. PRZYCISK START
5. PRZYCISK HOME
6. WYŚWIETLACZ
7. TAŚMA ŁADOWANIA
8. CZUJNIK DESZCZU
9. PRZEDNIE KOŁO
10. TARCZA OBROTOWA Z OSTRZEM
11. OSTRZE TNĄCE
12. AKUMULATOR
13. PORT USB
14. TYLNE KOŁO NAPĘDOWE
15. RĄCZKA
16. WTYKI
17. STACJA ŁADOWANIA
18. ZASILACZ SIECIOWY
19. SZPILKI DO PRZEWODÓW
20. PRZEWÓD GRANICZNY
21. ŚRUBY MOCUJĄCE STACJI ŁADOWANIA
22. MIERNIK ODLEGŁOŚCI PRZEWODU GRANICZNEGO
23. KLUCZ IMBUSOWY
24. ZŁĄCZE

Nie wszystkie pokazane na ilustracji akcesoria są dostarczane standardowo.

## 3. Dane techniczne i dane dotyczące hałasu

### 3.1 Dane techniczne

Typ LX790 LX791 LX792 LX793 (790-799 - oznaczenie maszyn zgodnych z robotem do koszenia trawy)

	LX790 LX792	LX791 LX793
Napięcie znamionowe	20V $\text{---}$ Max.*	
Prędkość na biegu jałowym	2800/min	
Powierzchnia koszenia	600m <sup>2</sup>	900m <sup>2</sup>
Średnica koszenia	16cm	18cm
Wysokość koszenia	30-60mm	
Pozycje wysokości koszenia	4	
Typ akumulatora	Litowo-jonowa	
Model akumulatora	LA0001	LA0002
Czas ładowania Ok.	1.3hrs	2hrs
Model ładowarki	LA8001 / LA8002	
Moc znamionowa ładowarki	Wejściowa: 100-240V~50/60Hz, 38W, Wyjściowa: 20V $\text{---}$ , 1.5A	
Masa urządzenia	8.4kg	
Stopień ochrony	III	

\*Napięcie mierzone bez obciążenia. Początkowe napięcie akumulatora osiąga maksymalną wartość 20V. Napięcie nominalne wynosi 18V.

### Akcesoria

	LX790 LX792	LX791 LX793
Śrub	9	9
Stacja ładowania	1	1
Śruby mocujące stacji ładowania	7	7
Przewód graniczny o długości	150m	180m
Szpilek mocujących przewodu	210	250
Klucz imbusowy	1	1
Miernik odległości przewodu granicznego	2	2
Ostrzy	9	9
Złącze	2	2
Akumulator (LA0001/ LA0002)	1	1
Ładowarka (LA8001 / LA8002)	1	1

Zalecamy nabywanie oryginalnych akcesoriów podanych powyżej z tego samego sklepu, w którym dokonano zakupu narzędzia. Dalsze szczegóły można znaleźć an opakowaniu akcesoriów. Pracownicy sklepu mogą służyć pomocą i radą.

### 3.2 Hałas dane

Poziom ciśnienia akustycznego	$L_{pA} = 44.2\text{dB (A)}$ $K_{pA} = 0.4\text{dB (A)}$
Poziom mocy akustycznej	$L_{WA} = 64.2\text{dB (A)}$ $K_{WA} = 0.4\text{dB (A)}$

**Należy stosować ochronę uszu w przypadku, gdy ciśnienie akustyczne przekracza wartość**

80dB(A) 

Nie da się uniknąć pewnego hałasu wydawanego przez urządzenie. Przeprowadzanie hałaśliwych prac musi być objęte licencją i ograniczone w niektórych okresach. Należy zachować przerwy na odpoczynek oraz może zająć konieczność ograniczenia godzin pracy do minimum. W celu zapewnienia ochrony osobistej oraz ochrony osób pracujących w pobliżu, należy zastosować odpowiednią ochronę uszu.

### Użycie zgodne z przeznaczeniem

Niniejszy produkt przeznaczony jest do koszenia trawy w prywatnym zakresie. Jest przeznaczony do częstego koszenia, zapewniając zdrowszy i lepiej wyglądający trawnik niż kiedykolwiek wcześniej. W zależności od wielkości trawnika, robota Landxcape™ można zaprogramować tak, aby pracował o dowolnej godzinie lub z dowolną częstotliwością bez ograniczeń. Urządzenie nie jest przeznaczone do prac wykopowych, zamiatania lub odgarniania śniegu.

## 4. Panel sterowania

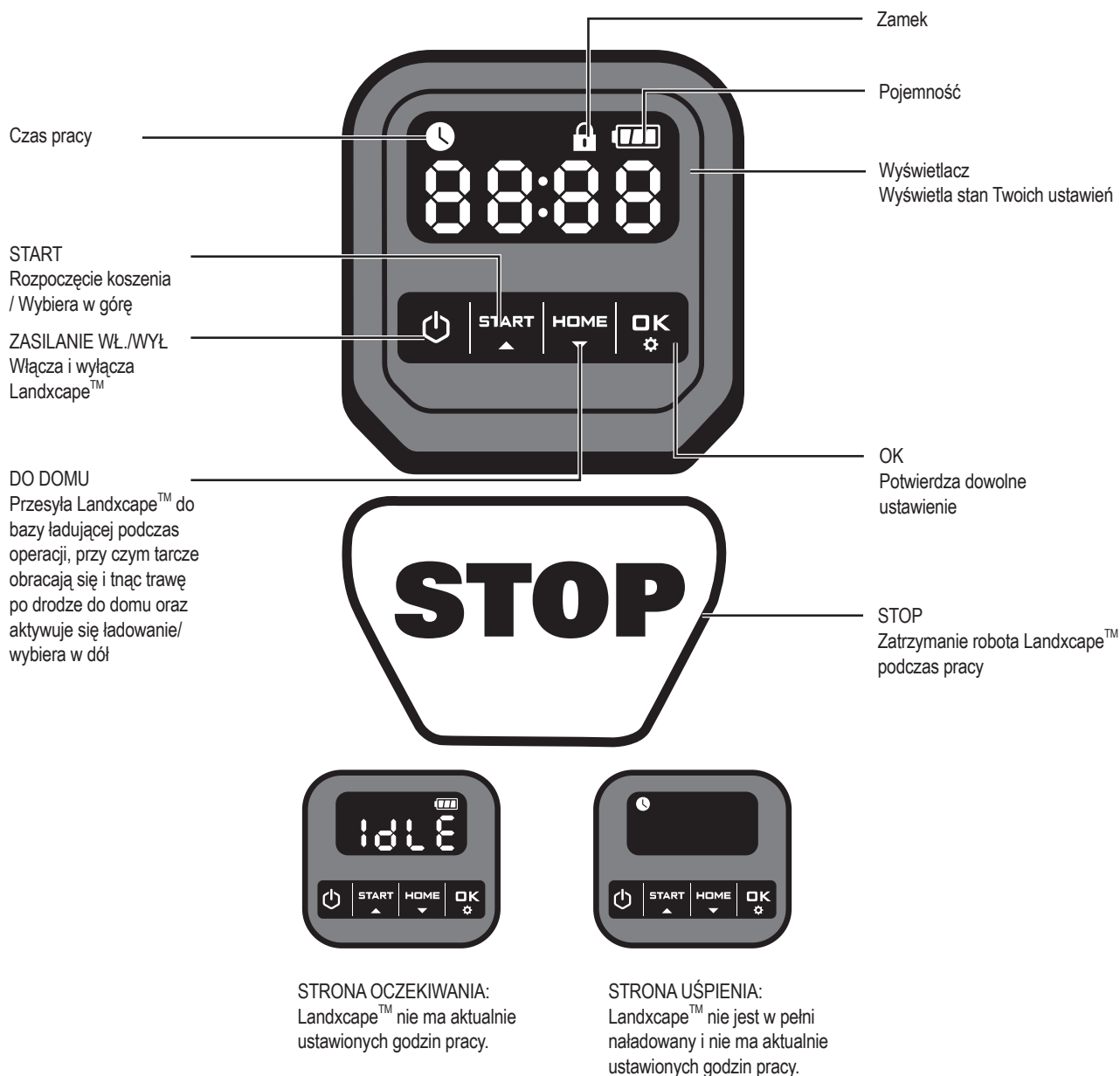

## Uruchomienie

- 1) Po zainstalowaniu przewodu ograniczającego można rozpocząć pracę z robotem Landxcape™ (Informacje o instalacji przewodu ograniczającego podano w podręczniku instrukcji obsługi).
- 2) Wcisnąć **START** do momentu włączenia robota Landxcape™. W przypadku pierwszego użycia, wpisz domyślny kod PIN 0000 naciskając **OK** cztery razy kiedy miga cyfra 0. (Kod PIN może być zmieniony - patrz „Ustawienia” w Instrukcji instalacji.)  
**UWAGA:** Landxcape™ wyłączy się, jeżeli nie otrzyma instrukcji w ciągu 30 sekund po jego włączeniu. Jeżeli wpiszesz nieprawidłowy PIN trzy razy, Landxcape™ uruchomi alarm “di-di” i wyłączy się.
- 3) W celu rozpoczęcia koszenia należy nacisnąć przycisk **START**, następnie nacisnąć przycisk **OK**.
- 4) Naciśnij **HOME**, a następnie **OK**, aby odesłać Landxcape™ do bazy ładowania, przy czym tarcze obracają się i tną trawę po drodze do domu Robot Landxcape™ będzie teraz pracował w trybie ciągłym do momentu osiągnięcia niskiego stanu naładowania akumulatora, po czym powróci do stacji ładowania. Po naładowaniu, Robot Landxcape™ automatycznie powróci do koszenia lub pozostanie w bazie ładującej według harmonogramu koszenia.  
**UWAGA:** Kiedy włącza się Landxcape™, wszystkie lampki na wyświetlaczu też się włączą i potem wyłączą. Sprawdź czy któraś z nich nie jest uszkodzona. Zaleca się osłonić wyświetlacz dłonią, jeżeli światło do drzwi jest za mocne.



## 5. Zrozumienie pracy Landxcape™

Gratulujemy zakupu nowego robota do koszenia trawy Landxcape™ i wejścia w świat bezstreskiego, automatycznego koszenia trawy. W tej części przedstawimy informacje, które pomogą lepiej zrozumieć sposób myślenia robota Landxcape™.

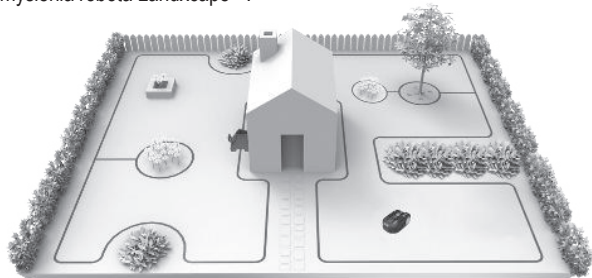

### 5.1 Skąd Landxcape™ wie, co kosić?

Landxcape™ losowo wybiera kierunek ruchu. Robot zadba o to, by cały trawnik był równo skoszony bez zostawienia nieatrakcyjnych śladów (Patrz Rys. A).

### 5.2 Skąd Landxcape™ wie, gdzie jechać?

Robot do koszenia trawy Landxcape™ jest zdolny wykonywać czynności samodzielnie. Landxcape™ wie, kiedy musi udać się do swojej stacji ładowania, wyczuwa deszcz, może przestać pracować, jeśli napotka na problem oraz wie, kiedy się zatrzymać i obrócić, gdy napotka na swojej drodze przeszkodę. Jeśli zostanie podniesiony z ziemi, Landxcape™ automatycznie zatrzyma pracę tarczy tnącej w celu uniknięcia wypadku.

#### A. Odnajdywanie stacji ładowania

Gdy robot Landxcape™ będzie wymagał ładowania, przestanie kosić trawę i wróci do stacji ładowania poruszając się wzdłuż przewodu granicznego w kierunku przeciwnym do ruchu wskazówek zegara. Robot Landxcape™ jest zaprogramowany do tego, aby kosić trawę w pobliżu przewodu granicznego raz w tygodniu. Domyślnie tryb Landxcape przesunie się w pobliże przewodu granicy w każdy poniedziałek po włączeniu zasilania.

#### B. Czujniki deszczu

Robot do koszenia trawy Landxcape™ posiada czujnik deszczu, który wyczuwa krople deszczu i w takiej sytuacji nakaże robotowi Landxcape™ zaprzestać koszenia i powrócić do stacji ładowania wzdłuż przewodu granicznego (Patrz Rys. B).

Robot Landxcape™ ponownie wznowi koszenie po upływie opóźnionego startu. Domyślna wartość czasu opóźnionego startu wynosi 180 min.

W momencie, gdy czujniki deszczu będą mokre, robot Landxcape™ powróci do swojej stacji ładowania. Kiedy czujniki deszczu są suche, Landxcape rozpocznie odliczanie wsteczne opóźnienia. Aby wyjść z trybu opóźnienia z powodu deszczu, należy wysuszyć czujnik i wykonać parę ruchów przelączając główny przelącznik. Po wykonaniu ruchu silnika, że urządzenie jest ponownie przygotowane do eksploatacji.

#### C. Wyczuwanie przewodu granicznego

Robot Landxcape™ zawsze przestrzega granicy wyznaczonej przez przewód graniczny oraz korzysta z czujników znajdujących się z przodu w celu wykrycia zbliżenia (Patrz Rys. C).

#### D. Ruszanie i zatrzymywanie podczas koszenia (Patrz Rys. D, E1, E2)

W celu uruchomienia koszenia, naciśnij przycisk ON / OFF i wprowadź kod PIN. Następnie przycisk **START**, i następnie przycisk **OK**. Chcąc, aby robot Landxcape™ zaprzestał koszenia, wystarczy nacisnąć przycisk STOP na górze kosiarki.

Jeśli robot Landxcape™ wyczuje jakiś problem, na wyświetlaczu pojawi się komunikat błędu. Informacje o komunikatach błędów znajdują się instrukcji obsługi, rozdział – Komunikaty błędów. Landxcape™ włączy się jeżeli nie otrzyma żadnego sygnału od użytkownika w czasie 20 minut.

W celu wznowienia pracy urządzenia:

- Nacisnąć przycisk **START**, następnie nacisnąć przycisk **OK**
- Robot Landxcape™ zacznie kosić trawę!

## 5.3 Ustawienie

Najpierw należy ustawić pożądaną wysokość trawy po cięciu; ustawienia programu można wprowadzić ręcznie.

**UWAGA:** Podczas ręcznego ustawiania programu Landxcape™ otwórz stronę oczekiwania, jeżeli nie otrzyma danych wejściowych od użytkownika w ciągu 30 sekund.

#### (1) Zmiana kodu PIN

Aby zmienić kod PIN, naciśnij przyciski **START** i **HOME** jednocześnie i przytrzymaj je przez 5 sekund. Ikona **LOCK** zacznie migać i będzie wyświetlać się i migać **1 0 0 0**. Wtedy zacznie migać pierwsza cyfra, wybierz **START** lub **HOME**, aby wybrać pożądaną cyfrę i naciśnij **OK**, aby potwierdzić. Wtedy zacznie migać kolejna cyfra. Tą samą metodą wpisz wszystkie pozostałe cyfry. Np. nowy kod PIN ustawiony jest jako 0326. Następnie **1 0 0 0** zacznie migać i ponownie zamigie pierwsza cyfra. W ten sam sposób wprowadź nowy kod PIN, jaki właśnie ustawiłeś (w tym przykładzie jest to 0326). Wtedy **1 0 0 0 3 2 6** zacznie migać na ekranie. Kod PIN został zmieniony.

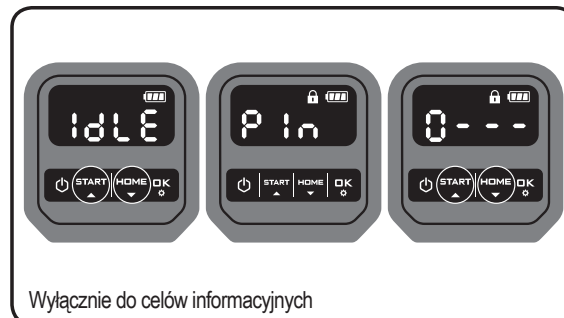



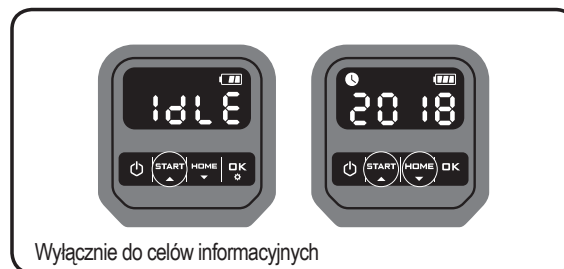

Wyłącznie do celów informacyjnych

#### (2) Ustaw rok, datę i godzinę.

Ustawienie roku, daty i godziny jest obowiązkowe. Jeżeli tego nie zrobisz, wpłynie to na grafik pracy w następnym ustawieniu. Należy ustawić kolejny rok, datę i godzinę. W celu ustawienia roku, naciśnij **START** przez 3 sekundy, aż ikona **LOCK** i cyfra zaczną migać na wyświetlaczu np. 20 18. Skorzystaj z **START** lub **HOME**, aby ustawić rok. Następnie naciśnij **OK**, aby potwierdzić zakończenie ustawiania roku.







Wyłącznie do celów informacyjnych

Tymczasem ikona  ponownie zamiga i wyświetlone zostaną cyfry oznaczające datę np. 09.29, co oznacza 29 września. Kiedy miga 09 skorzystaj z  lub , aby wybrać cyfrę i naciśnij , aby potwierdzić. Wtedy zacznie migać 29. W ten sam sposób wybierz cyfrę i naciśnij , aby potwierdzić zakończenie ustawienia daty.







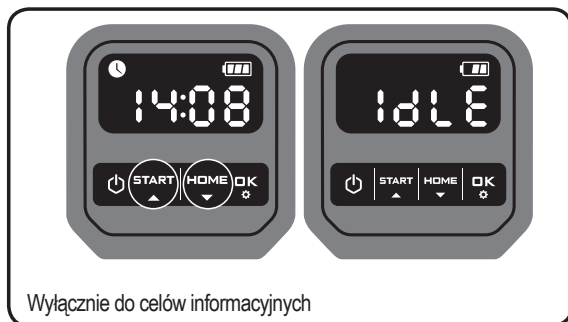



Wyłącznie do celów informacyjnych

Tymczasem ikona  będzie migać i wyświetlona zostanie godzina, np. 14:08. Kiedy miga 14 skorzystaj z  lub , aby wybrać cyfrę i naciśnij , aby potwierdzić. Kiedy miga 08 tą samą metodą wybierz numer i naciśnij , aby potwierdzić. Teraz ustawianie godziny jest już zakończone i Landxcape™ otworzy stronę oczekiwania.



Wyłącznie do celów informacyjnych

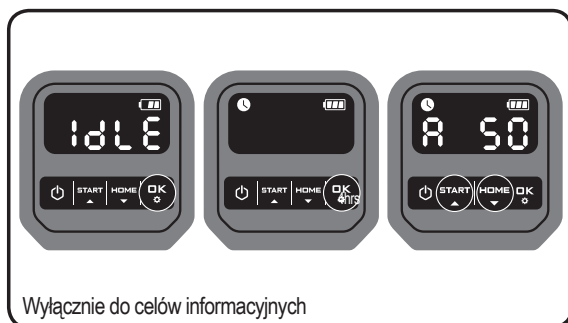

### (3) Ustaw obszar pracy.

Naciskaj  przez 3 sekundy. Kiedy miga ikona , naciśnij . Na wyświetlaczu zamiga cyfra np. 8 50, która oznacza powierzchnię trawnika. Czas pracy będzie automatycznie ustawiony zgodnie z wielkością Twojego ogrodu. Użyj  lub , aby ustawić powierzchnię trawnika (powierzchnia ta zwiększa się/zmniejsza się o 50m<sup>2</sup> za każdym naciśnięciem  / ) i naciśnij , aby potwierdzić. Landxcape™ otworzy stronę oczekiwania.



Wyłącznie do celów informacyjnych

### (4) Zmień domyślny czas startu.

Domyślny czas startu 09:00 może być zmieniony na dowolną godzinę, naciskając jednocześnie przyciski  i , aż usłyszysz sygnał dźwiękowy.

Dla przykładu, naciskaj jednocześnie  i  o 14:05 i wtedy Twój Landxcape™ zacznie koszenie trawy o 14:05

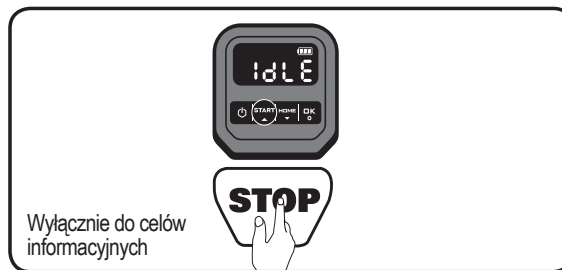

## 5.4 Jak skutecznie robot Landxcape™ skosi trawę?

Czas potrzebny do skoszenia trawnika jest różny w zależności od czynników podanych poniżej. Dostosowywać czas stopniowo, tak aby Landxcape™ mógł kosić codziennie, do momentu znalezienia najlepszego ustawienia.

Robot do koszenia trawy Landxcape™ może kosić obszary różnych wielkości, aczkolwiek zależy to od różnych czynników, takich jak:

- Gatunek trawy na trawniku i szybkość wzrostu
- Ostrość ostrzy tnących
- Wilgotność
- Temperatura otoczenia
- Liczba przeszkód na trawniku

W odróżnieniu od większości innych kosiarek, robot Landxcape™ wykorzystuje układ ładowania z boku, dzięki któremu jest w stanie skosić większy zakres otaczającego trawnika. Dodatkowo, otwory na spodzie podstawy ładowania umożliwiają trawie rosnąć, co korzystnie wpływa na estetykę trawnika.

Wysokość koszenia robota Landxcape™ można ustawić w przedziale 3 cm - 6cm. Przed uruchomieniem Landxcape™ po raz pierwszy, należy przyciąć trawę do wysokości nie większej niż 9cm przy pomocy kosiarki ręcznej. Następnie ustawić wysokość cięcia Landxcape™ na maksymalną wysokość 6cm w celu wykonania pierwszego koszenia. (Patrz Rys. F)

Robot Landxcape™ nie najlepiej, gdy jest sucho. Nie lubi mokrej trawy, która może zgromadzić się na tarczy tnącej oraz w silniku, a także może spowodować gorszą przyczepność oraz poślizgnięcie się podczas pracy. Robot Landxcape™ boi się burz z piorunami. W przypadku takiej burzy należy chronić robota Landxcape™ poprzez odłączenie zasilania stacji ładowania, odłączenie przewodu granicznego a także upewnienie się, że Landxcape™ nie będzie mógł rozpocząć ładowania.

Robot Landxcape™ uwielbia kosić trawę i aby robić to jak najlepiej, potrzebuje ostrzy tnących w dobrym stanie. Robot Landxcape™ może wykonać większość zadań samodzielnie, lecz od czasu do czasu niezbędna będzie pomoc użytkownika w celu uniknięcia jego uszkodzenia.

- Nigdy nie należy dopuścić do pracy robota Landxcape™ na żwirze.
- Usunąć przeszkody lub uniemożliwić dostęp do przeszkód, na które robot Landxcape™ mógłby przypadkowo wjechać i uszkodzić obrotową tarczę z ostrzami.
- Usunąć jakikolwiek gruz i ciała obce ze swojego trawnika.

## 6. Podstawowe informacje dotyczące przewodu granicznego



### 6.1 Mocowanie przewodu granicznego

Należy zastosować miernik odległości przewodu granicznego w celu ustawienia prawidłowej odległości od brzegu trawnika (ponad 26 cm). Jest to zalecany dystans. Należy użyć załączonego miernika odległości w celu zapewnienia prawidłowej instalacji.

Jeśli sąsiad również korzysta z robota Landxcape™, należy zachować co najmniej 1 metry odstęp między przewodami granicznymi.

**Przewód graniczny musi dokładnie wyznaczać obszar do koszenia.** Dodatkowe zagięcia lub zwoje przewodu granicznego niebędące częścią obszaru do koszenia spowodują wprowadzenie robota Landxcape™ w błąd (patrz Rys. G). Jeśli do wyznaczenia obszaru do koszenia nie zostanie użyty cały przewód graniczny, nadmiar należy odciąć i przechować w innym miejscu. Jednakże ważne jest, aby zachować niezbędną długość w miejscu podłączenia do stacji ładowania tak, aby przewód mógł być podłączony i równocześnie zakopany.

### 6.2 Zakopywanie przewodu granicznego

Planując zakopanie przewodu granicznego należy pamiętać, zaleca się, aby najpierw zamocować przewód graniczny na trawniku tak, aby w razie konieczności można było z łatwością dokonać zmian. Po całkowitej instalacji przewodu ograniczającego zaleca się, aby robot Landxcape™ kierował się według przewodu, w tym celu należy nacisnąć  i . Dzięki temu robot Landxcape™ przystosuje się do nowego otoczenia.

Podczas obserwacji poszukiwania stacji ładującej przez robota Landxcape™ można zmienić przebieg przewodu granicznego tak, aby robot mógł bezproblemowo za nim podążać podczas powrotu do stacji ładującej. Będzie skutecznie współpracował ze stacją ładowania zanim przewód graniczny zostanie zakopany.

### 6.3 Połączenie przewodu ograniczającego

W celu wydłużenia i połączenia przewodu ograniczającego należy użyć złącza. Złącze jest wodoszczelne oraz zapewnia wytworzenie niezawodnego połączenia elektrycznego.

Oba końce przewodu włóż do dowolnych dwóch, z trzech otworów w złączu. Skontrolować, czy przewód jest w maksymalnym stopniu u wsunięty do złącza, czyli czy oba końce są widoczne w przeźroczystej części w drugiej stronie złącza. (Patrz Rys. H) Za pomocą szczypców całkowicie wcisnąć przycisk znajdujący się na górnej części złącza. (Patrz Rys. I, J)

 **OSTRZEŻENIE!** Do wykonania połączenia nie zaleca się, prostego splatania przewodów i odizolowania taśmą izolacyjną lub zastosowania listwy zaciskowej. Wilgotność może spowodować utlenienie przewodu, w następstwie czego, po pewnym czasie może nastąpić przerwanie obwodu elektrycznego.

## 7. Aktualizacja oprogramowania

Oprogramowanie robota Landxcape™ może zostać zaktualizowane, gdy dostępne staną się nowe wersje. Najnowsze oprogramowanie można pobrać z serwisu [www.landxcape-robotics.com](http://www.landxcape-robotics.com).

Aktualizacja poprzez złącze USB. Patrz poniższe instrukcje pobierania i instalacji:

(1) Znaleźć najnowszą wersję oprogramowania pod adresem: [www](http://www).

[landxcape-robotics.com](http://landxcape-robotics.com). Zapisz plik na pustym nośniku USB (pendrive) w formacie **FAT32**. Usuń wszystkie inne pliki w nośniku i sprawdź format. Jeśli nośnik nie jest sformatowany w **FAT32**, prosimy o jego przeformatowanie.

**UWAGA:** aktualizacja oprogramowania jest pobierana w formie spakowanego pliku. Będziesz musiał go rozpakować lub otworzyć, zanim będzie możliwe przejście dalej.

- (2) Umieść Landxcape™ a na bezpiecznej, równej powierzchni. Naciśnij , aby wyłączyć Landxcape.
- (3) Wprowadź dysk USB (pendrive) do portu. (Patrz Rys. K1)
- (4) Włączyć Landxcape™. Aktualizacja rozpocznie się automatycznie. Oczekaj aż wyświetlacz pokaże „U S B” (patrz rys. K2), a następnie wyjmij napęd USB (pendrive) i dokładnie domknij pokrywę ochronną. Kiedy wyświetlacz pokaże “C - - -”, aktualizacja jest zakończona i Landxcape™ włączy stronę PIN.

Instrukcja w pudełku jest oparta na domyślnym oprogramowaniu będącym w masowej produkcji. Niektóre nowe cechy/funkcje typowe dla nowej wersji mogą nie być zawarte w tej instrukcji. W przypadku odkrycia, że niektórych ustawień nie ma w tej instrukcji, proszę odwiedzić stronę [www.landxcape-robotics.com](http://www.landxcape-robotics.com) w celu pobrania najnowszej instrukcji.

## 8. Konserwacja

Robot Landxcape™ musi być okresowo sprawdzany. Robot Landxcape™ pracuje ciężko i po pewnym czasie wymaga dokładnego czyszczenia, jak również wymiany części, które mogą ulec zużyciu. Zabrania się eksploatacji Landxcape™ jeżeli wyłącznik On/off jest uszkodzony. Przed przystąpieniem do konserwacji lub prac serwisowych należy wyłączyć urządzenie.

W tej części chcemy pokazać, w jaki sposób zadbać o swojego robota Landxcape™.

### 8.1 Zachowanie ostrości

 **OSTRZEŻENIE: Przed przystąpieniem do regulacji lub wymiany ostrzy należy wyłączyć robota Landxcape™ oraz należy włożyć rękawice ochronne.**

 **OSTRZEŻENIE: OSTRZEŻENIE! Przy wymianie ostrzy na nowe, należy wymienić WSZYSTKIE ostrza. Do mocowania ostrzy zawsze używać nowych śrub. Ważne do zapewnienia ostrości i wyważenia tarczy tnącej. Jeśli nie zostaną użyte nowe śruby, może to doprowadzić do poważnych obrażeń.**

Robot Landxcape™ nie kosi trawy tak, jak inne kosiarki. Jego ostrza tnące są bardzo ostre na wszystkich 2 krawędziach i obracają się w obu kierunkach w celu uzyskania maksymalnej wydajności tnącej (Patrz Rys. L). Każde ostrze robota Landxcape™ posiada 2 krawędzie tnące. Tarcza tnąca będzie wykonywać rotację w przód lub w tył w przypadkowej kolejności, aby były użyte obie strony ostrza. W ten sposób przyczynia się do zminimalizowania częstości wymiany ostrzy. W przypadku codziennego koszenia każde ostrze tnące wytrzyma do 2 miesięcy. Należy zawsze sprawdzać ostrza pod kątem złamań lub uszkodzeń oraz wymienić je w razie potrzeby. W momencie stępienia i zużycia ostrzy tnących powinny one zostać wymienione na ostrza zapasowe dostarczone wraz z robotem Landxcape™. Zapasowe ostrza można nabyć również u najbliższego sprzedawcy sprzętu Landxcape™.

#### A. Wymiana ostrzy

Po pewnym czasie, zazwyczaj co sezon, należy wymienić ostrza

robota Landxcape™. Tak więc wymieniając ostrza należy upewnić się, by były one wymienione wszystkie w tym samym czasie. Można wymienić je przy użyciu jednego z zapasowych zestawów ostrzy oraz dodatkowych śrub do ich mocowania, dostarczonych wraz z robotem Landxcape™.

Przed przystąpieniem do wymiany ostrzy w robocie Landxcape™ należy wyłączyć zasilanie i włożyć rękawice ochronne. Następnie należy wykonać następujące kroki:

1. Delikatnie odwrócić robota Landxcape™ do góry dnem.
2. Zdjąć pokrywę akumulatora i wyjąć akumulator.
3. Odkręcić śruby z ostrzy przy użyciu śrubokrętu. (Patrz Rys. M)
4. Dokładnie dokręcić śruby na nowych ostrzach.
5. Ponownie włożyć akumulator i pokrywę.

**WAŻNE: Po przykręceniu ostrza do tarczy ostrzy upewnić się, że ostrze obraca się swobodnie.**

## 8.2 Zachowanie czystości



**OSTRZEŻENIE:** Przed przystąpieniem do czyszczenia należy wyłączyć robota Landxcape™. Przed wyczyszczeniem tarczy tnącej włożyć rękawice ochronne i nie używać wody bieżącej.

### A. Czyszczenie korpusu

Robot Landxcape™ będzie miał dużo lepszą i większą żywotność, jeśli będzie czyszczony regularnie. Ponieważ robot Landxcape™ jest urządzeniem elektrycznym, należy zachować uwagę podczas jego czyszczenia i NIE używać węża, myjki ciśnieniowej lub nie wylewać bieżącej wody na robota Landxcape™ w inny sposób. Najlepiej użyć butelki spryskiwacza wypełnionej wodą. Korpus urządzenia należy czyścić przy użyciu miękkiej szczotki lub czystej szmatki oraz należy unikać używania rozpuszczalników lub środków do nadawania polysku (Patrz Rys. N). Należy też pamiętać o usunięciu wszystkich nagromadzonych resztek trawy i zanieczyszczeń.

### B. Czyszczenie spodniej części

Należy pamiętać o wyłączeniu robota Landxcape™ oraz o włożeniu rękawic ochronnych przed dotknięciem tarczy tnącej. Najpierw należy odwrócić robota Landxcape™ dnem do góry w celu uzyskania dostępu do spodniej części. Dzięki temu można zobaczyć tarczę tnącą, podwozie oraz przednie koło i koło napędowe. Wyczyścić wszystko dokładnie przy użyciu miękkiej szczotki lub wilgotnej szmatki.



**OSTRZEŻENIE:** ZABRANIA SIĘ stosowania strumienia wody do czyszczenia dolnej strony robota Landxcape™. Może nastąpić uszkodzenie części robota. (Patrz Rys. O1, O2)

Obrócić tarczę tnącą w celu upewnienia się, że porusza się ona swobodnie. Upewnić się, że ostrza obracają się swobodnie wokół śrub mocujących. Usunąć wszelkie przeszkody.

**WAŻNE: Usunąć wszelkie zgromadzone zabrudzenia, aby uniknąć pęknięcia tarczy ostrzy. Nawet najmniejsze pęknięcie może zmniejszyć wydajność koszenia robota Landxcape™.**

### C. Czyszczenie styków i taśm ładowania

Wyczyścić wtyk znajdujący się na stacji ładowania oraz taśmę ładowania umieszczoną na robocie Landxcape™ przy użyciu szmatki. Regularnie usuwać wszelkie nagromadzone ścinki trawy i zanieczyszczenia wokół wtyków oraz taśm ładowania w celu zapewnienia każdorazowego skutecznego ładowania robota Landxcape™.

## 8.3 Żywotność akumulatora

Sercem robota do koszenia trawy Landxcape™ jest akumulator litowo-jonowy 20 V. W celu prawidłowego przechowywania baterii, pamiętaj, aby była ona w pełni naładowana i przechowuj ją w chłodnym i suchym miejscu.

**UWAGA:** Zalecana temperatura robocza urządzenia Landxcape™ jest w zakresie 0 - 55°C.

Żywotność robota do koszenia trawy Landxcape™ zależy od różnych czynników, takich jak:

- Długość sezonu koszenia w danym regionie.
- Liczba godzin jaką robot Landxcape™ kosi w ciągu dnia
- Konserwacja akumulatora podczas magazynowania.

**Landxcape™ może być ładowany ręcznie bez przewodu granicznego.**

1. Podłączyć stację ładowania do odpowiedniego źródła zasilania. Kontrolka ładowania stacji będzie świecić w zielonym kolorze.
2. Ręcznie zadokować robota Landxcape™ w stacji ładowania w momencie, gdy robot Landxcape™ jest wyłączony. (Patrz Rys. P)
3. Zielone światło migoczące na stacji ładowania, robot Landxcape™ rozpocznie ładowanie.

## 8.4 Przechowywanie w okresie zimowym

Żywotność robota Landxcape™ będzie dłuższa oraz będzie on w lepszym stanie, jeśli będzie przechowywany w okresie zimowym. Mimo, iż ciężko się w tym pogodzić, zalecamy przechowywanie robota Landxcape™ w szopie lub garażu podczas zimy.

Przed przygotowaniem robota Landxcape™ do zimowej hibernacji zalecamy:

- Dokładnie wyczyścić robota Landxcape™
- Naładuj baterię do pełna i wyjmij ją z Landxcape.
- Wyłączyć zasilanie

Aby wydłużyć jej żywotność, zawsze doładuj baterię do pełna i wtedy wyjmij ją z Landxcape™ przed odstawieniem urządzenia na zimę.



**OSTRZEŻENIE:** Dolną stronę robota Landxcape™ chronić przed kontaktem z wodą. ZABRANIA SIĘ składowania robota Landxcape™, odwróconego dolną osłoną w górę na zewnątrz urządzenia.

Przewód graniczny można zostawić w ziemi, lecz jego końcówki muszą być chronione, np. umieszczone w puszcze ze smarem. Jeśli stacja ładowania pozostanie na czas zimy, należy zostawić podłączony przewód graniczny.

**UWAGA:** Po przywróceniu robota Landxcape™ do pracy po okresie zimowym należy upewnić się, że taśmy ładowania i wtyki są czyste. W celu wyczyszczenia zaleca się zastosowanie drobnoziarnistego płótna szmerglowego.

## 8.5 Wymiana akumulatora



**OSTRZEŻENIE:** Przed przystąpieniem do podłączenia akcesoriów, wykonywaniem ustawień lub napraw należy wyłączyć urządzenie. Przed przystąpieniem do regulacji lub wymiany ostrzy należy wyłączyć robota Landxcape™ oraz należy włożyć rękawice ochronne.

W przypadku konieczności wymiany akumulatora należy wykonać następujące kroki:











1. Delikatnie obrócić robota Landxcape™ do góry dnem.
2. Odkręcić śruby pokrywy pojemnika akumulatora. Zdjąć pokrywę pojemnika. (Patrz Rys. Q1)
3. Wyjąć zużyty akumulator. Naciśnąć zatrzask i uwolnić konektor. (Patrz Rys. Q2)  
**UWAGA:** Nie ciągnąć za przewody. Przytrzymać za złącza i odłączyć konektor.
4. Podłączyć oryginalny nowy akumulator do konektora w jego prawidłowej pozycji. (Patrz Rys. Q3, Q4)
5. Włożyć akumulator zgodnie z ilustracją (Patrz Rys. Q5) Ponownie umieścić pokrywę pojemnika na akumulatorze i delikatnie dokręcić śruby.

## 9. Komunikaty funkcjonalne

Wyświetlacz	Wiadomość	Działanie
- F ! -	Aktywowane opóźnienie z powodu deszczu.	Brak wymaganego działania.

## 10. Komunikaty błędów

Oznaka	Przyczyna	Działanie
- E 1 -	Landxcape™ znajduje się poza przestrzenią roboczą.	<ol style="list-style-type: none"> <li>1. Jeśli Landxcape™ znajduje się poza swoim terytorium: wyłączyć zasilanie i przenieść robota Landxcape™ na jego terytorium. Włączyć zasilanie. Naciśnąć  następnie .</li> <li>2. Jeśli Landxcape™ znajduje się na swoim terytorium, należy upewnić się, że dioda LED na stacji ładowania ma kolor zielony. W przeciwnym razie należy sprawdzić, czy stacja ładowania jest prawidłowo podłączona do ładowarki, a ładowarka prawidłowo podłączona do źródła zasilania. Jeśli tak, oznacza to złe podłączenie styków przewodu granicznego oraz konieczność ich zamiany.</li> <li>3. Czerwona dioda stacji ładowania włączy się, potwierdź czy przewód granicy jest dobrze podłączony do zacisków w podstawie do ładowania. Jeżeli problem nadal trwa, sprawdź czy przewód granicy nie został przerwany.</li> </ol>
- E 2 -	Silnik koła zablokowany	<ol style="list-style-type: none"> <li>1. Wyłączyć zasilanie: przenieść robota Landxcape™ do obszaru wolnego od przeszkód.</li> <li>2. Włączyć zasilanie. Naciśnąć  następnie .</li> <li>3. Jeśli komunikat błędu nie zniknie, wyłączyć zasilanie; obrócić robota Landxcape™ do góry dnem i sprawdzić, czy jest coś, co blokuje obracanie się kół.</li> <li>4. Usunąć wszelkie przeszkody, obrócić z powrotem robota Landxcape™ i włączyć zasilanie. Naciśnąć następnie .</li> </ol>
- E 3 -	Tarcza tnąca zablokowana	<ol style="list-style-type: none"> <li>1. Wyłączyć zasilanie.</li> <li>2. Obrócić robota Landxcape™ do góry dnem i sprawdzić, czy jest coś, co blokuje obracanie się tarczy tnącej.</li> <li>3. Usunąć jakiegokolwiek przeszkody.</li> <li>4. Obrócić robota Landxcape™ do właściwej pozycji i przenieść go do obszaru z krótką trawą lub dostosować wysokość koszenia.</li> <li>5. Włączyć zasilanie. Naciśnąć  następnie .</li> </ol>
- E 4 -	Landxcape™ jest unieruchomiony.	<ol style="list-style-type: none"> <li>1. Wyłączyć zasilanie.</li> <li>2. Przenieść robota Landxcape™ do obszaru wolnego od przeszkód.</li> <li>3. Włączyć zasilanie. Naciśnąć  następnie .</li> <li>4. Jeśli komunikat błędu nie zniknie, wyłączyć zasilanie; obrócić robota Landxcape™ do góry dnem. Skontroluj, czy coś nie przeszkadza w kręceniu się kół.</li> <li>5. Usunąć wszelkie przeszkody, obrócić z powrotem robota Landxcape™ i włączyć zasilanie. Naciśnąć  następnie .</li> </ol>

- E 5 -	Landxcape™ jest podniesiony.	<ol style="list-style-type: none"> <li>1. Wyłączyć zasilanie.</li> <li>2. Przenieść robota Landxcape™ do obszaru wolnego od przeszkód, włączyć zasilanie. Naciśnij <b>START</b> następnie <b>OK</b>.</li> <li>3. Jeżeli wyświetla się komunikat błędu: wyłącz Landxcape, obróć go do góry norami i sprawdź czy nie ma jakiejś blokady przednich kółek.</li> <li>4. Usunąć jakąkolwiek możliwą blokadę, obrócić z powrotem robota Landxcape™ i włączyć zasilanie. Naciśnij <b>START</b> następnie <b>OK</b>.</li> </ol>
- E 6 -	Landxcape™ jest obrócony do góry podstawą	Obrócić z powrotem robota Landxcape™. Naciśnij <b>START</b> następnie <b>OK</b> .
- E 7 -	Błąd baterii	<ol style="list-style-type: none"> <li>1. Sprawdź temperaturę baterii. Jeżeli temperatura jest za wysoka, odczekaj aż spadnie. Naciśnij <b>START</b> i potem <b>OK</b>.</li> <li>2. Wymień nową baterię. Restartuj Landxcape. Naciśnij <b>START</b> i potem <b>OK</b>.</li> <li>3. Jeżeli błąd pojawia się od czasu do czasu, spróbuj zmienić godziny pracy urządzenia.</li> </ol>
- E 8 -	Jeżeli powrót do bazy ładowania zajmuje Landxcape™ za dużo czasu.	Ręcznie zadokuj Landxcape™ na bazie w celu naładowania baterii. Po kompletnym naładowaniu urządzenia, naciśnij <b>START</b> i potem <b>OK</b> .
- E E -	Nieznany błąd.	Restartuj Landxcape. Naciśnij <b>START</b> i potem <b>OK</b> . Jeżeli wiadomość błędu nadal się wyświetla, skontaktuj się z agentem sprzedaży w celu uzyskania pomocy.

#### UWAGI

- Przed włączeniem zasilania należy zawsze upewnić się, że robot Landxcape™ znajduje się wewnątrz obszaru roboczego. W odwrotnym przypadku na wyświetlaczu pojawi się komunikat "- E 1 -". Ten komunikat zostanie wyświetlony również wówczas, gdy robot Landxcape™ będzie znajdował się nad przewodem granicznym w momencie włączenia.
- Jeśli z jakiegokolwiek powodu, np. przyjęcia, zabawy dzieci, użytkownik chce zaparkować swojego robota Landxcape™ w stacji ładowania: naciśnij **HOME** następnie **OK**. Robot Landxcape™ powróci do stacji ładowania i pozostanie w tamtym miejscu. PNaciśnij **OFF**, aby wyłączyć Landxcape™.
- Jeśli jakiś błąd będzie się powtarzał w tym samym obszarze trawnika, problem może dotyczyć przewodu granicznego. W takim przypadku należy powrócić do wcześniejszych instrukcji instalacji i zgodnie z nimi sprawdzić stan instalacji.
- Jeśli trawnik jest podzielony na osobne obszary, połączone korytarzem poniżej 1 m i na jednym z nich nie ma stacji ładującej: gdy robot Landxcape™ rozładuje się, należy ręcznie przenieść go do stacji ładującej, rozpocznie się ładowanie.
- Jeśli Landxcape™ momentami działa nietypowo, spróbować uruchomić go ponownie. Jeżeli problem nie został rozwiązany, należy wyjąć i ponownie zainstalować akumulatorek. Jeśli problemu nie uda się rozwiązać, skontaktować się z przedstawicielem serwisu Landxcape™ w celu uzyskania pomocy.
- Nie myć maszyny myjką ciśnieniową. Może to spowodować uszkodzenie akumulatora i maszyny.

## 11. Rozwiązywanie problemów

Jeśli robot Landxcape™ nie pracuje w prawidłowy sposób, należy postępować zgodnie z poniższą instrukcją rozwiązywania problemów. Jeśli usterka będzie się utrzymywać, należy skontaktować się ze sprzedawcą.

Oznaka	Przyczyna	Działanie
Dioda LED na stacji ładowania nie włącza się.	Brak zasilania.	Upewnić się, że przewód zasilania jest prawidłowo podłączony do ładowarki, a ładowarka jest podłączona do odpowiedniego źródła zasilania.
Czerwona dioda stacji ładowania włącza się.	Przewód graniczny nie jest podłączony.	Upewnić się, że przewód graniczny został prawidłowo podłączony do stacji ładowania. Upewnić się, że przewód graniczny nie jest przerwany, zwłaszcza na końcach drutu.
Robot Landxcape™ włącza się, lecz tarcza tnąca nie obraca się.	Robot Landxcape™ szuka stacji ładowania (chyba, że naciśniesz przyciski <b>HOME</b> i potem <b>OK</b> , aby skierować urządzenie do bazy ładowania).	To normalne. Robot Landxcape™ musi zostać naładowany, tarcza tnąca nie obraca się podczas, gdy robot automatycznie szuka stacji ładowania.
Robot Landxcape™ wibruje.	Ostrza mogą zostać uszkodzone. Sprawdzić stan tarczy tnącej.	Sprawdzić ostrza i wymienić je, jeśli są uszkodzone. Oczyszczyć ostrza i tarcze z błota lub ciał obcych.

Trawa jest koszona nierówno.	Robot Landxcape™ nie pracuje wystarczająco długo w ciągu dnia.	Wydłużyć czas koszenia.
	Obszar koszenia jest zbyt duży.	Spróbować zmniejszyć wielkość obszaru koszenia lub wydłużyć czas koszenia.
	Ostrza są tępe.	Wymienić ostrza i śruby w celu wyważenia tarczy tnącej.
	Wysokość koszenia jest ustawiona na zbyt niską wartość w stosunku do wysokości trawy.	Zwiększyć wysokość koszenia, a następnie stopniowo zmniejszać.
	Trawa lub inny przedmiot został owinięty wokół tarczy tnącej.	Sprawdzić tarczę tnącą i usunąć trawę lub inny przedmiot.
	Na tarczy tnącej lub w obudowie silnika zgromadziła się trawa.	Upewnić się, że tarcza tnąca obraca się swobodnie. W razie potrzeby można zdjąć tarczę tnącą, a następnie usunąć zanieczyszczenia.
Robot Landxcape™ znajduje się wewnątrz przestrzeni roboczej a przewód ograniczający jest podłączony. Pomimo tego na wyświetlaczu pojawił się komunikat “- E I -”.	Zacisk styków przewodu granicznego jest nieprawidłowy.	Zamienić styki przewodu granicznego.
	Przewód graniczny jest zerwany.	Napraw uszkodzony przewód graniczny odpowiednimi złączami.
Czas ładowania znacznie przekracza znamionowy czas ładowania.	Słabe połączenie spowodowane zanieczyszczeniami na taśmie ładowania.	Wyczyścić styki znajdujące się na stacji ładowania i taśmie ładowania robota Landxcape™ przy użyciu szmatki.
	Program ochrony ładowania został aktywowany ze względu na wysoką temperaturę.	Umieścić stację ładowania w cieniu lub poczekać na obniżenie temperatury.
Kosiarka nie ładuje.	Brak zasilania.	Upewnić się, że przewód zasilania jest prawidłowo podłączony do ładowarki, a ładowarka jest podłączona do odpowiedniego źródła zasilania.
	Nie pracuje normalnie podczas ręcznego ładowania.	Patrz ręczne ładowanie w sekcji 8.3.
Landxcape™ zaczyna pracować krócej między ładowaniami.	Jakiś przedmiot jest zablokowany w tarczy tnącej.	Zdjąć tarczę tnącą i wyczyścić ją.
	Robot Landxcape™ trzęsie się mocno.	Trawa jest zbyt wysoka i zbyt gęsta.
	Akumulator może być wyczerpany lub stary.	Sprawdzić tarczę tnącą i usunąć trawę lub inny przedmiot.
Robot Landxcape™ nie pracuje o właściwych porach.	Zegar nie jest ustawiony na właściwą godzinę.	Ustaw prawidłowo zegar - patrz sekcja 5.3.
	Zaprogramowane czasy cięcia dla robota Landxcape™ są nieprawidłowe.	Zmienić ustawienia godziny rozpoczęcia i zakończenia koszenia robota.
	Landxcape™ jest ręcznie zadokowany w bazie ładującej.	Naciśnij  , następnie  .
	Bateria nie ładuje się kiedy temperatura wzrośnie powyżej 55°C w przypadku upałów.	Poczekaj aż bateria schłodzi się.
Robot Landxcape™ nie może prawidłowo zadokować się w stacji ładowania.	Wpływ otoczenia.	Zrestartować robota Landxcape™.
	Słabe połączenie spowodowane zanieczyszczeniami na taśmie ładowania.	Wyczyścić styki znajdujące się na stacji ładowania i taśmie ładowania robota Landxcape™ przy użyciu szmatki.
Zielone światło na stacji ładowania włącza się przed zakończeniem ładowania.	Stacja ładowania jest przegrzana.	Umieścić stację ładowania w cieniu lub poczekać na obniżenie temperatury.



Robot Landxcape™ pracuje poza obszarem roboczym wyznaczonym przez przewód graniczny. Robot Landxcape™ nie kosi obszaru w obrębie obszaru wyznaczonego przez przewód graniczny. Robot Landxcape™ wycofuje się lub obraca błędnie w pobliżu przewodu granicznego.	Przewód graniczny innego robota Landxcape™ lub robota do koszenia trawy innej firmy jest umieszczony zbyt blisko.	Upewnić się, że przewód graniczny robota Landxcape™ znajduje się co najmniej 1m od sąsiadującego przewodu granicznego.
	Przewód graniczny został zamocowany z ostrymi narożami.	Sprawdzić przewód graniczny w celu upewnienia się, że naroża są gładkie.
	W mokrych warunkach sygnał elektryczny przewodu granicznego może upływać w miejscach łączenia lub naprawy przewodu granicznego.	Sprawdzić połączenia przewodu granicznego. Zaizolować w celu zapewnienia w pełni wodoszczelnego połączenia.
	Ze względu na przerwana izolację występuje upływ sygnału elektrycznego przewodu granicznego.	Naprawić zniszczoną izolację przewodu ograniczającego z wtyczką.
	Obszar cięcia jest większy niż dopuszczalny obszar cięcia dla robota Landxcape™.	Zmniejsz powierzchnię koszenia lub użyj Landxcape™ o dopuszczalnej większej powierzchni koszenia.
Kółka robota Landxcape™ wpadają w poślizg lub uszkadzają trawnik.	W robocie Landxcape™ mogły utknąć obce przedmioty, takie jak gałązki i gałęzie.	Usunąć obce przedmioty spod robota Landxcape™.
	Trawnik jest zbyt mokry.	Odczekać do wyschnięcia trawnika.
Robot Landxcape™ wyjeżdża poza przewód graniczny ze względu na nadmierną prędkość podczas jazdy z góry.	Przewód graniczny umieszczony na zboczu o nachyleniu powyżej 17% (10°).	Przenieść przewód graniczny w miejsca o nachyleniu nie większym od 17% (10°). Szczegóły opisano w podręczniku instalacji.
	Błąd aktualizacji oprogramowania.	Spróbuj ponownie zgodnie z sekcją „Aktualizacja oprogramowania”.

## Zasady ochrony środowiska



Odpady wyrobów elektrycznych nie powinny być wyrzucane razem z odpadami gospodarstwa domowego. Należy korzystać z recyklingu, jeśli istnieje odpowiednia infrastruktura. Porady dotyczące recyklingu można uzyskać u władz lokalnych lub sprzedawcy detalicznego.

# Deklaracja zgodności

My niżej podpisani,  
Positec Germany GmbH  
Grüner Weg 10, 50825 Cologne, Germany

Niniejszym oświadczamy, że produkt,

Opis **Robot do koszenia trawy**

Typ **LX790 LX791 LX792 LX793 (790-799 - oznaczenie maszyn zgodnych z robotem do koszenia trawy) (Rok, miesiąc produkcji oraz numer fabryczny produktu podano na tabliczce umieszczonej na tylnej obudowie kosiarki. Pełny numer fabryczny znajduje się na obudowie kosiarki) z ładowarką akumulatora LA8001 / LA8002 i bazą ładowania LA3000**

Funkcja **Koszenie trawy**

Jest zgodny z poniższymi dyrektywami,

**2006/42/EC, 2014/30/EU, 2014/35/EU, 2011/65/EU, 2000/14/EC zmieniona dyrektywą 2005/88/EC,**

**2000/14/EC zmieniona dyrektywą 2005/88/EC**

- Procedura oceny zgodności zgodnie z **Annex V**
- Zmierzony poziom mocy akustycznej **64.2 dB (A)**
- Deklarowany gwarantowany poziom mocy akustycznej **65 dB (A)**

Dane jednostki notyfikowanej

**Nazwa: Intertek Testing & Certification Ltd. (jednostka notyfikowana 0359)**

**Adres: Cleeve Road, Leatherhead, Surrey, KT22 7SB United Kingdom**

**Nr certyfikatu : 181000479SHA-V1**

Standardy zgodne z,

**EN 60335-1:2012+A11+A13:2017, EN 50636-2-107:2015+A1:2018, EN 60335-2-29:2004+A2:2010,  
EN 62233:2008, EN ISO 3744:2005, EN 55014-1:2017, EN 55014-2:2015, EN 61000-3-2:2014,  
EN 61000-3-3:2013, EN 61558-1:2005+A1:2009, EN 61558-2-16:2009+A1:2013, EN 303 447 V1.1.1**

Osoba upoważniona do sporządzenia dokumentacji technicznej,

**Imię i nazwisko Marcel Filz**

**Adres Positec Germany GmbH, Grüner Weg 10, 50825 Cologne, Germany**



2018/10/26

Allen Ding

Zastępca głównego inżyniera, testowanie i certyfikacja

Positec Technology (China) Co., Ltd.

18, Dongwang Road, Suzhou Industrial

Park, Jiangsu 215123, P. R. China

# 1. Biztonsági óvintézkedések

## 1.1 Általános & kiegészítő biztonsági óvintézkedések



### **FIGYELEM: Olvasson el minden biztonsági figyelmeztetést és valamennyi utasítást.**

A figyelmeztetések és utasítások figyelmen kívül hatása áramütést, tüzet és/vagy súlyos sérülést eredményezhet.

**A készülék biztonságos működtetése érdekében figyelmesen olvassa el az utasításokat.**

**Őrizzen meg minden figyelmeztetést és utasítást, a jövőben szüksége lehet ezekre.**

- Ez a készülék nincs arra előirányozva, hogy azt olyan személyek (beleértve a gyerekeket) használják, akiknek a fizikai, érzelmi, vagy értelmi képességeik korlátozottak, vagy nincsenek meg a megfelelő tapasztalataik, illetve tudásuk, kivéve ha az ilyen személyekre a biztonságukért felelős más személy felügyel, vagy utasításokat ad arra, hogyan kell használni a készüléket.
- Gyerekeket nem szabad a készülékkel felügyelet nélkül hagyni, nehogy a készülékkel játszanak.
- A készülék kizárólag a vele együtt szállított táppal használható.

### **FONTOS**

**HASZNÁLAT ELŐTT FIGYELMESEN OLVASSA EL  
ŐRIZZE MEG, KÉSŐBB SZÜKSÉGE LEHET RÁ**

### **A biztonságos működtetés gyakorlata Tájékozódás**

- a) Figyelmesen olvassa el az utasításokat. Győződjön meg arról, hogy megértette az utasításokat, és hogy megbarátkozott a vezérlésekkel és a gép megfelelő használatával;
- b) Soha ne hagyja, hogy a fűnyírót olyan gyermekek vagy felnőttek használják, akik nem ismerik ezeket az utasításokat. A helyi szabályozások korlátozhatják a működtető életkorát;
- c) A más személyek által elszenvedett balesetekért, illetve a más tulajdonában keletkezett károkat a kezelő vagy a felhasználó felel.

### **Előkészületek**

- a) Bizonyosodjon meg a behatároló huzal előírás szerű telepítéséről.
- b) Időnként vizsgálja meg a gép számára kijelölt munkavégzési övezetet, és távolítsa el a köveket, ágakat, huzalmaradványokat, csontokat és idegen tárgyakat.
- c) Időnként vizuálisan ellenőrizze a kések, a késrögzőítő csavarok és a fűnyíró részegység állapotát, kopás vagy károsodás jeleit keresve. A kopott vagy sérült késeket és csavarokat az egyensúly megőrzése végett mindig párban cserélje.
- d) Többkések készülékek esetében figyeljen arra, hogy az egyik kést elforgatva a többi kés is forogni kezdhet.
- e) **FIGYELEM!** A fűnyíró robotot nem szabad védők nélkül működtetni.

### **Előkészületek**

#### **1. Általánosságok**

- a) Soha ne működtesse a fűnyírót, ha a védője megsérült, illetve a biztonsági eszközök, például terelő és/vagy fűtartályok nélkül.
- b) A kezeit és a lábait soha ne tegye a forgó alkatrészek közelébe vagy azok alá. Maradjon távol az őrítőnyílástól;
- c) Sohase emelje fel és soha ne vigye a kerti kiegészítőt működő motorral;
- d) A gépen található leállító eszközt használja;
- a beékelődések elhárítása előtt;

- mielőtt a kerti kiegészítőt ellenőrizné, meg tisztítaná vagy azon valamilyen munkát végezne.
- e) Tilos a robotizált fűnyírógép eredeti konstrukciójának a módosítása. Minden módosítás az ön saját kockázatára történik.
- f) A robotizált fűnyírót az utasításoknak megfelelően indítsa el. Ha a Power gomb be van kapcsolva, tartsa távol a kezeit és a lábait a forgó késektől. A kezeit és a lábait soha ne tegye a fűnyírógép alá.
- g) Soha ne emelje fel és ne hordozza a robotizált fűnyírógépet a Power gomb megnyomása után.
- h) A robotizált fűnyírógép munkavégzési viselkedését nem ismerő személyeknek ne engedélyezze a gép használatát.
- i) Semmit se helyezzen a robotizált fűnyírógépre vagy töltőbázisára.
- j) Tiltsa meg a robotizált fűnyírógép használatát, ha a késtárcsa vagy a készülékház károsodott. A gépet sérült tárcsákkal, csavarokkal, anyákkal vagy kábelekkel sem szabad használni.
- k) Ha nem szándékszik használni a robotizált gépet, ne feledje mindig kikapcsolni. Ezt a robotizált fűnyírógépet csak akkor lehet használni, ha aktiválták az áramellátási kapcsolóját és bevitték a helyes PIN-kódot.
- l) Tartsa távol a kezeit és a lábait a forgó késektől. A kezeit és a lábait soha ne helyezze a működésben levő robotizált fűnyíró készülékházának a közelébe vagy a készülékház alá.
- m) El kell kerülni a gép és perifériáinak rossz időben való használatát, főleg akkor, amikor fennáll a villámlás veszélye.
- n) Azok teljes leállása előtt soha ne érintse meg a sérüléseket okozható, mozgó alkatrészeket.
- o) A nyilvános helyeken használt gépek esetében a figyelmeztető jelzés(ek)e)t a gépezet munkaterülete körül kell elhelyezni. Ezeknek az alábbi szöveg lényegét kell tartalmazniuk:



**Figyelem!** Automata fűnyíró! Ne menjen a gép közelébe!  
Gondoskodjon a gyermekek felügyeletéről!

### **2. Kiegészítő figyelmeztetés automatikusan működő gép esetén**

- a) Ne hagyja felügyelet nélkül a működő gépet, ha a gép közelében háziállatok, gyerekek vagy személyek találhatók.

### **Karbantartás és tárolás**



**FIGYELEM! Ha a fűnyírógépet fel akarja fordítani, előzőleg mindig kapcsolja ki az Áramellátás gombot.**

**Az áramellátási gomb megnyomásával az áramellátást mindig ki kell kapcsolni, ha a készülékház alatt tisztítást végez vagy késcserét hajt végre.**

- a) Gondoskodjon arról, hogy valamennyi anya, csapszeg és csavar biztonságosan rögzítve legyen, hogy garantálhassa a kerti kiegészítő biztonságos munkavégzési állapotát;
- b) Hetente ellenőrizze a robotizált fűnyírógépet, és a munkavégzés biztonsága érdekében cserélje ki az elhasználódott vagy megrongálódott alkatrészeket.
- c) Elsősorban a kések és a késtárcsák hibátlan állapotát ellenőrizze. Minden kést és csavart egyszerre cseréljen ki, hogy megmaradjon a forgó részegységek egyensúlya.
- d) Gondoskodjon arról, hogy a cserekecsék a megfelelő típusúak legyenek;
- e) Gondoskodjon arról, hogy az akkumulátorok újratöltése a gyártó által ajánlott töltővel történjen. Az akkuk helytelen használata áramütést, túlmelegedést vagy korrózió elektrolit folyadék szivárgást eredményezhet;
- f) Ha az elektrolit a testrészeire került, bő vízzel vagy semlegesítő szerrel mossa le magáról, ha pedig a szemébe került, forduljon orvoshoz;

- g) A gép szervizelését a gyártó utasításai szerint kell végrehajtani.

### Jótanács

A gépet és/vagy annak periferiáit olyan tápfeszültségi hálózatra csatlakoztassa, amelyet olyan maradékáram működtetésű megszakító kapcsoló (RCD) véd, amelynek a küszöbárama nem haladja meg a 30 mA-t.

### Reziduális veszélyek

A sérülések elkerülése végett, az élek cseréjekor viseljen speciális védőkesztyűt.

### Szállítás

A robotizált fűnyírógép nagy távolságokra való szállítására az eredeti csomagolást kell használni.

A gépet csak akkor költöztetheti biztonságosan a munkavégzés területén belül vagy azon kívülre, ha az alábbiakat teszi:

- Nyomja meg a STOP gombot, hogy leállítsa a fűnyírógépet. A fűnyírógép legelső beindításakor válassza ki a 4 számból álló PIN-kódot.
- Ha a fűnyírógépet kézzel akarja költöztetni, előzőleg mindig kapcsolja ki.
- A fűnyírógépet a gép alatt front fogantyú megragadásával hordozza. Miközben hordozza, tartsa távol a testrészeitől a gép késtárcsáját.

### A gép akkucsomagjára vonatkozó biztonsági figyelmeztetések

- Az akkumulátort ne szedje szét, ne nyissa fel és ne vágja meg.**
- Ne zárja rövidre az akkumulátort. Az akkumulátorokat ne tárolja olyan dobozban vagy fiókban, ahol rövidre zárhatják egymást, vagy valamilyen vezető anyag a rövidzárlatukat okozhatja.** Az akkumulátorokat használaton kívül tartsa a fémtárgyaktól, például gemkapcsoktól, pénzérméktől, kulcsoktól, szögektől, csavaroktól vagy más kis fémtárgyaktól távol, mert ezek összekapcsolhatják a pólusokat. Az akkumulátor pólusainak rövidzárlata égés- és tűzveszélyes.
- Ne tegye ki hőnek vagy tűznek az akkumulátort. Ne tárolja közvetlen napfényben.**
- Az akkumulátort ne tegye ki ütésnek.**
- Ha az akkumulátor szivárog, vigyázzon, hogy a folyadék ne kerüljön a bőrre vagy szembe. Amennyiben a bőrre vagy szembe kerül, az érintett területet mossa le bő vízzel, és forduljon orvoshoz.**
- Az akkumulátor vagy egy cella lenyelése esetén azonnal forduljon orvoshoz.**
- Vigyázzon, hogy az akkumulátor tiszta és száraz maradjon.**
- Az akkumulátor szobahőmérsékleten (20 °C ± 5 °C) használva nyújtja a legjobb teljesítményt.**
- Az akkumulátorok ártalmatlanításakor a különböző elektrokémiai rendszereket különítse el egymástól.**
- Csak a Landxcape™ által javasolt töltővel töltsse fel. Kizárólag a készülékhez való használatra mellékelt töltőt használja. Ha egy adott akkumulátorhoz megfelelő töltőt másik akkumulátorral használ, az tűzveszélyes lehet.**
- Ne használjon a készülékkel való használatra tervezettől eltérő akkumulátort.**
- Az akkumulátor gyermekektől távol tartandó.**
- Őrizze meg a termékhez mellékelt utasításokat, a későbbiekben szüksége lehet ezekre.**
- Ártalmatlanításnál megfelelően járjon el.**

## 1.2 A Landxcape™-re vonatkozó információk

FIGYELEM – Helytelen használat esetén a robotizált fűnyírógép veszélyessé válhat.



Alaposan olvassa át a Felhasználói kézikönyvet és értse meg a tartalmát mielőtt a robotizált fűnyírógépet használatba venné.



FIGYELEM - Munka közben tartson biztonságos távolságot a kerti kisgéptől.



FIGYELEM – Mielőtt a gépen dolgozna vagy felemelné azt, működtesse a kiiktató felszerelést.



FIGYELEM –Ne üljön a gépre.



Ne dobja tűzbe



Ne tegye ki esőnek vagy víznek.



Li-Ion



Az elemeket ne dobja ki, a lemerült elemeket vigye a helyi gyűjtő- vagy újrahasznosító pontokra.



A gépet ne mossa magasnyomású mosóval!



III. Érintésvédelmi osztályú készülék



A leselejtezett elektromos készülékek nem dobhatók a háztartási szemét közé. Ha a közelben van elektromos hulladékok gyűjtő központ, vigye oda a gépet. Az újrahasznosítási lehetőségekről tájékozódjon a helyi hatóságoknál vagy a kereskedőnél.

## 2. Alkatrészlista

1. STOP GOMB
2. VÁGÁSI MAGASSÁGOT ÁLLÍTÓ FORGÓGOMB
3. BE/KI KAPCSOLÓGOMB
4. START GOMB
5. HOME GOMB
6. KIJELEZŐ
7. TÖLTŐCSÍK
8. ESŐÉRZÉKELŐ
9. ELÜLSŐ KERÉK
10. KÉSFORGATÓ TÁRCSA
11. VÁGÓÉL
12. AKKUMULÁTOR
13. USB CSATLAKOZÓ PORT
14. HÁTSÓ MEGHAJTÓ KERÉK
15. FOGANTYÚ
16. CSATLAKOZTATÓ CSAPOK
17. TÖLTŐBÁZIS
18. HÁLÓZATI ADAPTER
19. HUZALRÖGZÍTŐ SZEGEK
20. BEHATÁROLÓ HUZAL
21. TÖLTŐBÁZIST RÖGZÍTŐ CSAPOK
22. HOSSZMÉRŐ ESZKÖZ
23. HEX. KULCS
24. CSATLAKOZÓ

Nem minden készülék tartalmazza valamennyi, a fentiekben felsorolt alkatrészt.

## 3. Műszaki és zajszint adatok

### 3.1 Műszaki adatok

**Típus LX790 LX791 LX792 LX793 (790-799 - a készülék jelölése, azaz a robotizált fűnyírógépé)**

	LX790 LX792	LX791 LX793
Névleges feszültség	20V $\equiv$ Max.*	
Üresjárat sebesség	2800/min	
Vágási felület	600m <sup>2</sup>	900m <sup>2</sup>
Vágási átmérő	16cm	18cm
Vágásmagasság	30-60mm	
Vágásmagasság beállítások	4	
Akkumulátor típusa	Lítium-ion	
Akkumulátor típusjelzése	LA0001	LA0002
Töltési idő Kb.	1.3hrs	2hrs
Töltő típusjelzése	LA8001 / LA8002	
Töltő besorolása	Bemenet: 100-240V~50/60Hz, 38W, Kimenet: 20V $\equiv$ , 1.5A	
A készülék súlya	8.4kg	
Védelmi osztály	III	

\*Terhelés nélküli feszültség. Az akkumulátor kezdő feszültsége maximum 20 volt. A névleges feszültség 18 volt.

### Tartozékok

	LX790 LX792	LX791 LX793
Csavar	9	9
Töltőbázis	1	1
Töltőbázist rögzítő szeg	7	7
Elkerítő huzal	150m	180m
Kábelrögzítő szeg	210	250
Hex. Kulcs	1	1
Az elkerítő huzal távolságát mérő eszköz	2	2
Kés	9	9
Csatlakozó	2	2
Akkumulátor (LA0001/ LA0002)	1	1
Akkumulátortöltő (LA8001 / LA8002)	1	1

Mi azt ajánljuk, hogy a fent felsorolt eredeti tartozékokat a készüléket forgalmazó boltból vásárolja meg. További részleteket a tartozék csomagolásán talál. Kérjen segítséget és tanácsot a bolti eladóktól.

### 3.2 Zajszint és műszaki adatok

A-súlyozású hangnyomásszint	$L_{pA} = 44.2\text{dB (A)}$ $K_{pA} = 0.4\text{dB(A)}$
A-súlyozású hangerő	$L_{WA} = 64.2\text{dB (A)}$ $K_{WA} = 0.4\text{dB(A)}$

**Ha a hangnyomásszint meghaladja a 80 dB (A)-t, viseljen hallásvédőt.**



A gép működése közben egy bizonyos fokú zaj hallható, és ez nem kerülhető el. A zajos utcai munkálatokat azonban el kell kerülni és bizonyos időpontok között korlátozni kell. Még akkor is tartsa be a csendőrákat, ha azok a munkavégzési órákat a minimálisra csökkentik. Az egészségük megóvása érdekében, a kezelőnek és a közelben dolgozóknak megfelelő hallásvédő eszközöket kell viselniük.

### Rendeltetés

A termék háztartási használatú fűnyírásra alkalmas. Ezt a gépet gyakori fűnyírásra tervezték és így az ön pázsitja egészségesebben és jobban fog kinézni. A pázsitos felület méretétől függően ezt a Landxcape™ robotot korlátlan gyakoriságú és időpontú működésre lehet programozni. Ez a gép nem való ásásra, sepregetésre vagy hóeltakarításra.

## 4.A vezérlőpult



## Elindítás

- 1) A behatároló huzal telepítése/lefektetése után elkezdheti a Landxcape™ gép használatát (kérjük, hogy a behatároló huzal telepítésekor hivatkozzon a Telepítési útmutatóra).
- 2) Nyomja a gombot a Landxcape™ bekapcsolásáig. Az első használatkor adja meg az alapértelmezett PIN kódot: 0000 úgy, hogy négyszer megnyomja a gombot, amikor a 0 szám villog. (A PIN kód módosítható; kérjük, olvassa el a telepítési útmutató "Beállítások" szakaszát.)  
**MEGJEGYZÉS:** A Landxcape™ kikapcsol, ha nem kap semmilyen utasítást a bekapcsolás után 30 másodperccel. Ha egymás után háromszor rossz PIN kódot ad meg, a Landxcape™ riasztója "di-di" hangjelzéssel aktiválódik, és a fűnyíró kikapcsol.
- 3) A fűnyírás elindítása érdekében nyomja meg a gombot, majd az gombot.
- 4) Nyomja meg a gombot és akkor a gombot, hogy küldje el a Landxcape™-ot töltőállványához, miközben a vágóélek forognak fű vágása miatt úton hazafele.

A Landxcape™ gép mindig folyamatosan dolgozik és a munkát egészen az akku alacsony feltöltöttségi szintjéig folytatja. Ha az akku lemerülően van, a gép visszatér a töltőbázisához. Az előzetesen megszabott fűnyírási program szerint az újratöltés befejezése után a Landxcape™ gép automatikusan folytatja a fű nyírását vagy a töltőbázisán marad.

**MEGJEGYZÉS:** Amikor a Landxcape™ bekapcsol, a kijelzőn minden fény kigyullad, majd kialszik. Ellenőrizze, nem hibásodott-e meg valamelyik lámpa. Ajánlatos kézzel beáramykolni a kijelzőt, amikor a kültéri fény túl erőssé válik.



## 5. A Landxcape™ ismertetése

Gratulálni szeretnénk ehhez az új szerzeményéhez, vagyis a Landxcape™ robotizált fűnyírógéphez, amellyel ön is belépett az automatizált fűnyírás gondtalan világába. A következőkben szeretnénk segíteni önnek, hogy jobban megismerje a Landxcape™ gép "gondolkodásmódját".

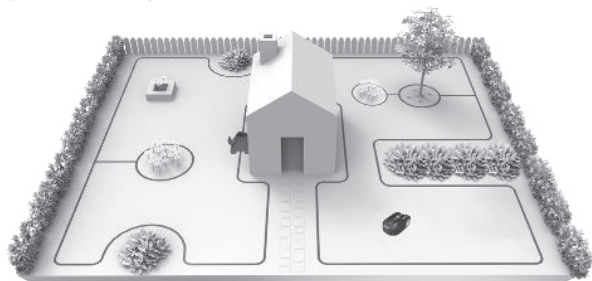

### 5.1 Honnan tudja a Landxcape™, hogy mit kell nyírnia?

A Landxcape™ váletlenül választja meg a haladási irányát, de biztos lehet abban, hogy az egész pázsit egyenletesen lesz megnyírva, és nem maradnak kellemetlen fűnyírás nyomok (Lásd A. ábra).

### 5.2 Honnan tudja a Landxcape™, hogy merre kell mennie?

Landxcape™ fűnyírógépe egyedül is képes dönteni. A Landxcape™ tudja, hogy mikor kell visszatérnie a töltőbázisához, hogy feltöltse az akkuját, érzékeli az esőt, kikapcsol, ha egy működési problémát észlel, megáll, visszatolat és elkanyarodik, ha egy útjába kerülő akadályba ütközik. A balesetek megelőzése végett a Landxcape™ automatikusan leállítja a késforgató tárcsát is, ha azt érzékeli, hogy felemelték a földről.

#### A. A töltőbázis megtalálása

Ha a Landxcape™ akkuját feltöltésre szorul, a gép megszakítja a fűnyírást és az óramutatók járásával ellentétes irányban követni kezdi a behatároló huzalt, és visszatér a töltőbázisához. A Landxcape™ gép előprogramozásában a behatároló huzal közelében növő fű heti egyszeri lenyírása is benne van. Alapértelmezett esetben a Landxcape™ bekapcsolás után a határdrót közelében fogja nyírni a fűvet minden hétfőn.

#### B. Esőérzékelők

A Landxcape™ gépet olyan esőérzékelővel is ellátták, amely az esőcseppek érzékelésekor a fűnyírás leállítását és a behatároló huzal mentén a töltőbázisához való visszatérést parancsolja a Landxcape™ gépnek. (Lásd B. ábra).

A késleltetési időtartam befejezése után a Landxcape™ gép újra nekifog a fű nyírásának. Az alapértelmezett késleltetési időtartam 180 perc. Ha az esőérzékelők nedvesek, a Landxcape™ visszatér a töltőbázisra. Amikor az esőszenzorok szárazak, a Landxcape™ elkezd a késleltetési idő visszaszámlálást. Amennyiben kilépne az eső miatti késleltetés beállításból, szárítsa meg az érzékelő övezetét, majd végezze egy teljes áramellátási ciklust a főkapcsoló megnyomásával. Miután végrehajta ezt a teljes áramellátási ciklust, és emiatt ezután ismét működésbe helyezheti a gépet.

#### C. A behatároló huzal érzékelése

A Landxcape™ mindig betartja a behatároló huzal által jelzett terület határait, és a határvonal közelségét frontálisan elhelyezett érzékelővel észleli (Lásd a C ábrát).

#### D. Start és stop fűnyírás közben (Lásd D, E1, E2 ábra)

Nyomja meg az ON/OFF gombot, és gépelje be a PIN-kódot. Majd nyomja meg a **START** és az **OK** gombot. Ha a Landxcape™ gépnek a fűnyírás leállítását szeretné parancsolni, akkor egész egyszerűen nyomja meg a készülékház tetején található STOP gombot. Ha a Landxcape™ gép valami rendelleneséget észlel, a kijelzőn egy hibaüzenet jelenik meg. A hibaüzenetekre vonatkozó további információkat a Hibaüzenetek fejezetnél talál. Ha a Landxcape™ gép 20 percnél tovább semmilyen parancsot nem kap a felhasználótól, a gép magától kikapcsol.

Röviden:

- Nyomja meg a **START**, majd az **OK** gombot.
- Ettől a pillanattól kezdve a Landxcape™ elkezd a fű lenyírását!

### 5.3 Beállítás

Kérjük, először állítsa be a vágás utáni kívánt gyepmagasságot, majd kézi úton beállíthatja a programot.

**MEGJEGYZÉS:** A program kézi beállításakor a Landxcape™ belép a készenléti oldalra, ha nem kap a felhasználótól semmilyen utasítást 30 másodpercnél tovább.

#### (1) Változtassa meg a PIN-kódot

A PIN-kód módosításához tartsa egyszerre lenyomva a **START** és a **HOME** gombokat 5 másodpercig. Az ikon  villogni kezd, és felvillog a "P 1 0 1" gördülő felirat. Azután az első szám kezd villogni, használja a **START** vagy a **HOME** gombot a kívánt szám kiválasztásához, majd nyomja meg a **OK** gombot a megerősítéshez. A következő szám kezd villogni. Ugyanezzel a fenti módszerrel sorra válassza ki a többi számot is. Például, az új PIN-kód 0326-ra van beállítva. Azután felvillog a "P 1 0 2" gördülő felirat, és ismét az első szám kezd villogni. Használja ugyanezt a módszert az új PIN-kód (a jelen példában 0326) bevitelére. Majd a "P 1 0 3 2 6" gördülő felirat fog villogni a kijelzőn. Ön sikeresen megváltoztatta a PIN-kódját.

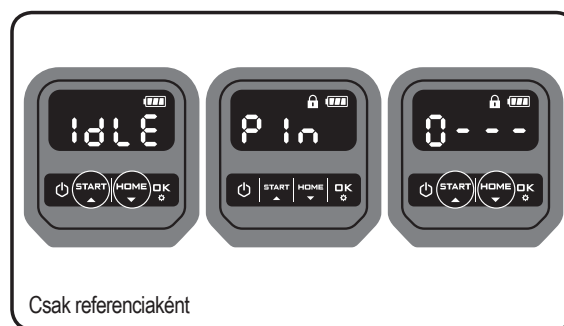

Csak referenciaként

#### (2) Az év, dátum és óra beállítása

Az év, dátum és óra beállításai kötelező beállítási pontok. Ha nem állítja be ezeket, az befolyásolja a következő beállítási lépésben a munkautemezési időt. Ezeket a tételeket az alábbi sorrendben kell beállítani: év, dátum, idő. Az év beállításához tartsa lenyomva a **START** gombot 3 másodpercig, amíg az ikon  és egy szám villog a kijelzőn, például 20 18. Használja a **START** vagy **HOME** gombokat a kívánt évszám kiválasztásához. Majd nyomja meg a **OK** gombot a megerősítéshez, hogy befejezze az évszám beállítását.

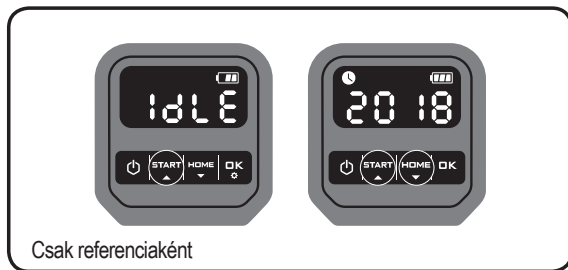

Csak referenciaként

Eközben az ikon ismét villogni kezd, és megjelenik egy szám, amely a dátumot jelzi, például a 09.29, ami azt jelenti: szeptember 29. Amikor a 09 villog, használja a vagy gombot a megfelelő szám kiválasztásához, majd nyomja meg a gombot a megerősítéshez. Azután a 29 kezd villogni. A fenti módszerrel válassza ki a megfelelő számot, majd nyomja meg a gombot a megerősítéshez, hogy befejezze a dátum beállítását.

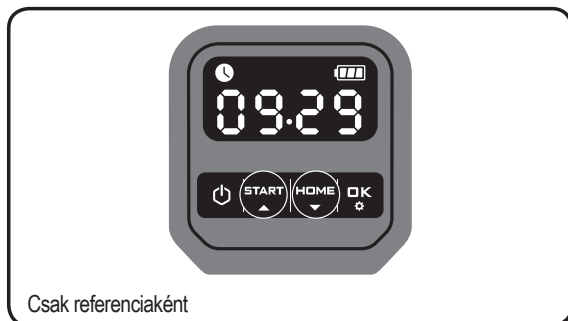

Csak referenciaként

Eközben az az ikon ismét villogni kezd, és a kijelzőn megjelenik egy szám, amely az időt jelzi (óra:perc), például 14:08. Amikor a 14 villog, használja a vagy gombot a megfelelő szám kiválasztásához, majd nyomja meg a gombot a megerősítéshez. Azután a 08 kezd villogni, használja a fenti módszert a megfelelő szám kiválasztásához, majd nyomja meg a gombot a megerősítéshez. Ezzel most kész az idő beállítása, és a Landxcape™ belép a készenlét oldalra.

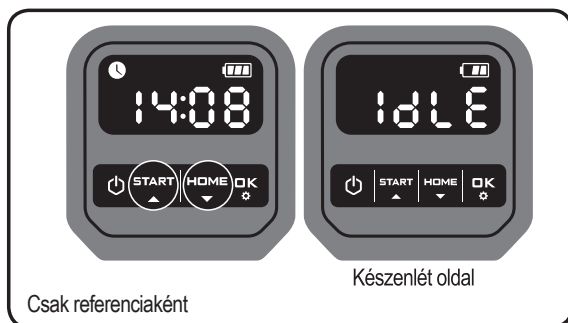

Csak referenciaként

Készenlét oldal

### (3) A munkaterület beállítása

Tartsa lenyomva 3 másodpercig a gombot. Amikor az ikon villog, nyomja meg a gombot. A kijelzőn villogni kezd egy szám, például az R 50, ami a lenyírandó füves térség területe négyzetméterben kifejezve. A működési idő automatikusan be lesz állítva a kertje méretének megfelelően. Használja a vagy gombokat a füves terület beállításához (a terület minden egyes alkalommal 50 m<sup>2</sup>-rel fog növekedni / csökkenni, valahányszor megnyomja a / gombot), azután nyomja meg a gombot a megerősítéshez. Azután a Landxcape™ belép a készenléti oldalra.

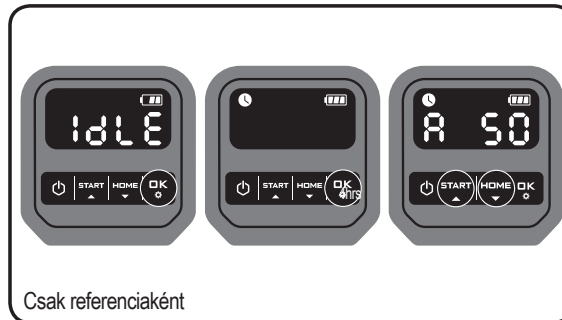

Csak referenciaként

### (4) Az alapértelmezett indítási idő módosítása

Az alapértelmezett indítási idő, azaz 9:00 bármilyen értékre módosítható, ha egyszerre lenyomja a és gombokat, amíg egy csendülő hangot nem hall.

Például, tartsa lenyomva egyszerre a és gombokat 14:05-nél, és a Landxcape™ fűnyírója 14:05-kor kezd el fűvet nyírni.

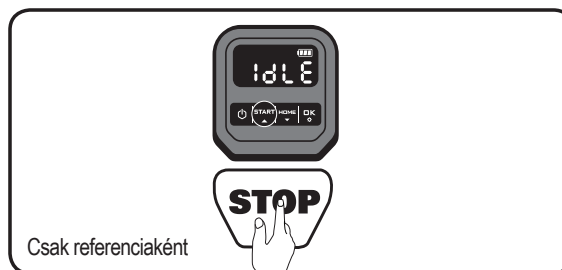

Csak referenciaként

## 5.4 Mennyire hatékonyan fog fűvet nyírni az ön Landxcape™-je?

A fűnyírás időtartama minden egyes füves terület esetén eltér egymástól és alábbi tényezőktől függ. Fokozatosan állítson a Landxcape™ gép számára megszabott fűnyírási időtartamon, és addig állítgasson ezen ameddig megtalálja a legmegfelelőbb beállítást.

Landxcape™ fűnyírója különböző méretű területek pázsitját képes lenyírni, de fűnyírási kapacitása az alábbi tényezőktől függ:

- A pázsitot alkotó fű fajtáitól és azok növekedési sebességétől
- A vágóélek élességétől
- Nedvességtől
- Hőmérséklettől
- A pázsitos területen található akadályok számától.

A legtöbb fűnyírógéptől eltérően a Landxcape™ gép oldalsó akkumulációs rendszert használ, ezért a közelében található fű legnagyobb részét is lenyírja. Sőt, a töltőbázis alján létrehozott nyílások nem akadályozzák a töltőbázis alá került fűszálak növekedését, így idővel a töltőbázis elegáns megjelenésűvé válik.

A Landxcape™ gép fűnyírási magassága 3 és 6 cm között állítható. A Landxcape™ első bekapcsolása előtt kézi fűnyíróval vágja vissza a fűvet legfeljebb 9 cm magasságúra. Majd állítsa be a Landxcape™ készüléke vágási magasságát maximális értékre (6 cm) az első fűnyíráshoz. (Lásd F. ábra)

Landxcape™ gépe száraz időben nyír a legjobban. Nem szereti a nedves fűvet, mert az ráakódhat a késforgató tárcsára és a motor burkolatára, és munkavégzés közben a gép kerekei megcsúszhatnak a nedves fűvön.

A Landxcape™ nem kedveli a villámlásokkal kísért viharokat. Ilyen viharok esetén óvja a Landxcape™ gépet, szüntesse meg a töltőbázis és a behatároló huzal áramellátását, és tiltsa le a Landxcape™ akkujának

újrátöltését.

Landxcape™ gépe imádja a fűnyírást, de ehhez a fűnyíró késeket megfelelő állapotban kell tartani. A Landxcape™ sokmindent egyedül végrehajt, de néha az ön segítségére is szüksége van, hogy ne okozzon károkat saját magában.

- Soha ne hagyja, hogy a Landxcape™ kavicsos területre tévedjen.
- Intézkedjen, illetve távolítsa el azokat az akadályokat, amelyekre a Landxcape™ véletlenül felkapaszkodhat, mert olyankor a késforgató tárcsa is megsérülhet.
- Minden törmelékelt vagy idegen tárgyat távolítsa el a pázsitjáról.

## 6. A behatároló huzalra vonatkozó alapfogalmak



### 6.1 A behatároló huzal lekövekelése

Használja a mellékelt hosszmérő eszközt a pázsit szélétől való távolság helyes megállapítására (több mint 26 cm). Ez egy ajánlott távolság! A huzal megfelelő telepítése érdekében, használja a mellékelt hosszmérő eszközt.

Ha szomszédja is Landxcape™ gépet használ, akkor legalább 1 méternek kell lennie a területhatároló huzal és a szomszédok között.

**A területhatároló huzalnak pontosan kell kijelölnie a fűnyírásra kiszemelt területet.** Landxcape™ gépe megzavarodik, ha a fűnyírásra kijelölt területen a behatároló huzal kanyarokat vagy hurkokat képez (Lásd G. ábra). Ha a fűnyírásra kijelölt terület körülhatárolásakor még marad huzalja, a többletet vágja le és egy különálló helyen tárolja. Azonban a kurtitással vigyázni kell, mert a töltőbázisnál elegendő hosszúnak kell maradnia a csatlakoztatás és a földbe temetés után is.

### 6.2 A behatároló huzal földbe temetése

Amennyiben a behatároló huzal földbe temetését tervezi, mi azt ajánljuk, hogy a behatároló huzalt először a pázsitba cövekelje, és csak majd azután végezze el az esetleg szükséges állítgatásokat. A behatároló huzal telepítésének befejezése után, azt javasoljuk, hogy adjon parancsot Landxcape™ gépének a területhatároló huzal követésére. Ezt a parancsot a  és az  gombok megnyomásával lehet aktiválni. Ily módon a Landxcape™ hozzászokik az új környezethez.

Miközben figyelemmel követi azt a módot, ahogy a Landxcape™ megkeresi a töltőbázist, ön még állíthat a behatároló huzal útvonalán, hogy Landxcape™ robotizált fűnyírógépe akadálymentesen megtalálhassa a töltőbázisát. A huzal földbe temetése előtti módon, mindig sikeresen vissza fog térni a töltőbázisához.

### 6.3 A behatároló huzal összekapcsolása

Használjon csatlakozót, ha a behatároló huzalokat meg kell hosszabbítani és össze kell kapcsolni. Ez a csatlakozó vízálló és megbízható elektromos összeköttetést biztosít a huzalvégek között. A két huzalvéget illesse a csatlakozó három furatának két furatába. Bizonyosodjon meg arról, hogy a huzalvégek teljesen bementek a csatlakozóba. Ha helyesen járt el, ezek a huzalvégek feltűnnek a csatlakozó másik végén található átlátszó övezetben. (Lásd H ábra) Használjon egy fogót a csatlakozó tetején található gomb teljes lenyomásához. (Lásd I, J ábra)

 **FIGYELEM!** A csatlakoztatáshoz mi nem javasoljuk a behatároló huzal szokványos szigetelészalagos összekapcsolását vagy csavarral ellátott kapocstestbe való befogását, mert a talajban levő nedvesség korrodálhatja a vezetőket és az áramkör megszakadhat egy idő után.

## 7. Szoftverfrissítés

Landxcape™ gépének szoftverét azonnal frissíteni lehet, ha új verziók jelennek meg. A legfrissebb gépvezérlő szoftvert [www.landxcape-robotics.com](http://www.landxcape-robotics.com) weboldalunkról lehet letölteni.

USB-s pendrive révén történő frissítés. Lásd alább a letöltési és telepítési utasításokat:

- (1) Keresse meg a legfrissebb verziót a: [www.landxcape-robotics.com](http://www.landxcape-robotics.com) honlapon. A fájl egy üres, **FAT32**-es szabványban formázott USB flash meghajtóra mentse el. Az összes addig létező fájl törölje a flash-meghajtóról, és ellenőrizze a formátumát. Amennyiben a meghajtót nem **FAT32** szabványban formázták, formázza újra azt. **MEGJ.:** A friss szoftver tömörített fájlként töltődik le. A telepítési folyamat csak akkor folytatható, ha először kicsomagolja a tömörített fájl.
- (2) Helyezze a Landxcape™ gépet egy biztonságos és vízszintes felületre. Nyomja meg a  gombot a Landxcape™ fűnyírója kikapcsolásához.
- (3) Illesse be az USB meghajtót (flash meghajtó) a gép portjába. (lásd a K1 ábrát)
- (4) Kapcsolja be a Landxcape™ fűnyírót. A frissítés automatikusan elkezdődik. Várjon, amíg megjelenik a kijelzőn az "USB" (Lásd K2. ábra), majd távolítsa el az USB meghajtót (pendrájvot), és csukja be szorosan a védőborítót. Amikor a kijelzőn megjelenik a "0 - - -", a frissítés kész, és a Landxcape™ belép a PIN kód oldalra.

A dobozban található kézikönyv adatai a tömegtermelésben használt alapértelmezett szoftverre vonatkoznak. Előfordulhat, hogy az új szoftververzió egyes új funkcióit ez a kézikönyv még nem tartalmazza. Amennyiben az új szoftver olyan új beállításokat is felkínál, amelyek nincsenek a könyvben, kérjük, látogassa meg a [www.landxcape-robotics.com](http://www.landxcape-robotics.com) honlapot és töltsse le a legfrissebb kiadású kézikönyvet.

## 8. Karbantartás

Landxcape™ gépét időnként ellenőrizni kell. A Landxcape™ gép keményen dolgozik és ezért egy idő után alapos tisztításra és egyes kopott alkatrészek cseréjére szolgál. Soha ne használja meghibásodott On/Off (Be-/Kikapcsolás) gombbal a Landxcape™.

Bármilyen szervizelési vagy karbantartási beavatkozás előtt kapcsolja ki a gépet.

A következőkben segíteni akarunk önnek Landxcape™ gépe megfelelő karbantartásában.

### 8.1 A kések élének megőrzése

 **FIGYELEM: Tisztítás, beállítás vagy késcseré előtt mindig kapcsolja ki (OFF) Landxcape™ gépet, és mindig viseljen védőkesztyűket.**

 **FIGYELEM: Az új kések beillesztésekor ügyeljen arra, hogy az ÖSSZES kést kicserélje. Az új kések beillesztésekor azokat új csavarokkal rögzítse. Ez egy nagyon fontos követelmény az él megfelelő rögzítése és az élforgató tárcsa egyensúlya szempontjából. Ha a csavarok nem újak, súlyos sérülések történhetnek.**

Ez a Landxcape™ gép a többi fűnyírógéptől eltérő módon nyírja a fűvet. Fűnyíró kései mindkét oldalon borotvaélesek, és a maximális fűnyírás kapacitás érdekében mindkét irányba elfordulnak (Lásd L. ábra). Az ön Landxcape™ gépében található késeknek 2 vágóélük

van. Mindkét vágóél használata érdekében a késes forgótárcsa találmászerűen fog előre vagy visszafelé forogni. Az előbbi funkcióknak köszönhetően csökkent a vágóélek cseréjének gyakorisága. Ha a gép napi fűnyírásra van programozva, az egyes kések éle 2 hónapig fog tartani. Folyamatosan ellenőrizze a kések állapotát, és ha azok csorbák vagy sérültek, cserélje ki őket. Ha a kések tompává és kopottá váltak, azokat a Landxcape™ gépéhez mellékelt cserekésekre kell cserélni. Cserekéseket azonban legközelebbi Landxcape™ forgalmazójánál is talál.

### A. A kések cseréje

Bizonyos idő után, általában minden szezonban, a Landxcape™ gép késeit ki kell cserélni. Ezért mi azt ajánljuk, hogy az összes kést egy időben cserélje ki. Ehhez felhasználhatja a Landxcape™ géphez mellékelt cserekészlet egyikét, és a mellékelt késrögzítő csavarokat. A Landxcape™ gép káéseinek cseréje előtt kapcsolja ki a gép áramellátását, és húzzon védőkesztyűket. Ezután kövesse az alábbi lépéseket:

1. Finoman fordítsa fel a Landxcape™ gépet.
2. Távolítsa el az akkucsomag fedelét és vegye ki az akkucsomagot.
3. Csavarozza ki a késrögzítő csavarokat egy csavarhúzóval. (Lásd M ábra)
4. Rögzítse jól az új késeket az új csavarokkal.
5. Helyezze vissza az akkucsomagot és az akkurekesz fedelét.

**Fontos: A kés késtárcsára való csavarozása után bizonyosodjon meg, hogy a kés akadálymentesen tud forogni.**

## 8.2 A robotizált gép tisztán tartása



**FIGYELEM:** Tisztítás előtt mindig kapcsolja ki (OFF) a Landxcape™ gépet. A késforgató tárcsa tisztítása előtt húzzon védőkesztyűket és ne használjon csapvizet.

### A. Készülékház tisztítása

Landxcape™ gép boldogabb lesz és többet fog élni, ha rendszeresen megtisztítják. Mivel Landxcape™ gépe elektromos, a tisztítását óvatosan kell végezni. **Ezért NE használjon tömlőt, magasnyomású mosókat vagy folyóvizet Landxcape™ gépe tisztításához.** A legmegfelelőbb a vízzel töltött sprayező műanyag flakon. A készülékház tisztításához egy puha kefével vagy egy rongyot is használhat, de ne használjon oldószereket vagy tisztítószereket (Lásd N ábra). Végezetül pedig, ügyeljen arra, hogy minden gépre rakódott fűszál és hulladék el legyen távolítva.

### B. A robotizált fűnyírógép aljának tisztítása

Emlékeztetjük, hogy most is fontos a Landxcape™ gép áramellátásának a megszakítása (OFF) az ON/Off gomb segítségével, és a védőkesztyűk viselete. Ezen előfeltételek nélkül ne érintse meg a késforgató tárcsát. Ahhoz hogy hozzáférjen az aljához, először fordítsa fel a Landxcape™ gépet. Ily módon láthatóvá válnak a következők: a késtárcsa, az alváz, az elülső kerék és a meghajtó kerekek. Egy puha kefével vagy egy puha ronggyal alaposan tisztítson meg minden alkotóelemet.



**FIGYELEM:** A Landxcape™ gép alját SOHA ne tisztítsa vízsugárral, mert bizonyos alkotóelemek megkárosodhatnak. (Lásd O1, O2 ábra)

Forgassa meg a késtárcsát, hogy meggyőződjön annak akadálymentes forgásáról. Ellenőrizze, hogy a kések akadálytalanul forognak-e a rögzítő csavarok tengelye körül. Ha léteznek, távolítsa el az akadályokat.

**FONTOS: Távolítsa el minden beakadt hulladékot, nehogy a késtárcsa megsérüljön tőlük. A legkisebb repedés is csökkenti Landxcape™ gépének fűnyírási teljesítményét.**

### C. A csatlakoztató csapok és a töltőcsíkok tisztítása

Tisztítsa meg a töltőbázison található csatlakoztató csapokat és a Landxcape™ gépen található töltőcsíkokat. Rendszeresen távolítsa el a csatlakoztató csapokra és a töltőcsíkokra rakódott fűszálakat és mocskot, hogy mindig sikerüljön feltölteni a Landxcape™ gép akkuját.

## 8.3 Az akkucsomag élettartama

A Landxcape™ gép "elke" a 20 voltos lítium-ion akkucsomag. Az akkumulátor megfelelő tárolásához kérjük, győződjön meg róla, hogy az teljesen fel van töltve, és tartsa hűvös, száraz helyen.

**MEGJ:** A Landxcape™ gép ajánlott üzemeltetési hőmérséklet-tartománya 0-55°C között található.

A Landxcape™ gép akkumulátorának élettartama különféle tényezőktől függ, és ezek a következők:

- Milyen évszakokra esik a fűnyírási szezon az Ön régiójában,
- A Landxcape™ napi üzemóráinak számától
- Az akkumulátor tárolás közbeni gondozásáról.

**A Landxcape™ gépet behatároló huzal nélkül, manuálisan is fel lehet tölteni.**

**1. Csatlakoztassa a töltőbázist egy megfelelő áramforráshoz. Felgyullad a töltőbázis zöld fényű lámpája.**

**2. Miután kikapcsolta, a Landxcape™ gépet helyezze kézzel a töltőbázisába. (Lásd P. ábra)**

**3. A töltőbázis LED-je zöld fényvel villog, ezek után elkezdődik az akku feltöltése.**

## 8.4 Téli tárolás

Landxcape™ gépe többet és hibamentesebben "él", ha télen "hibernálhat". Habár nagyon robusztus, mi mégis azt ajánljuk, hogy télen Landxcape™ gépet kerti barakkjában vagy garázsában tárolja. Mielőtt Landxcape™ gépet téli hibernálásra viszi, azt ajánljuk, hogy végezze el a következőket:

- Alaposan tisztítsa meg a gépet
- Töltse fel teljesen az akkumulátort, és távolítsa el a Landxcape™ készülékből.
- Szüntesse meg a gép áramellátását

Az akkumulátor élettartamának maximalizálásához töltse fel teljesen az akkumulátort, és távolítsa el a Landxcape™ készülékből, mielőtt eltenné télire.



**FIGYELEM: Óvja a víztől a Landxcape™ gép alját. SOHA ne fordítsa fel és ne tárolja úgy a Landxcape™ gépet, ha víz hatolt bele.**

A behatároló huzalt a talajon lehet hagyni, de a huzal végeit oltalmazni kell és egy zsírral teli dobozba érdemes dugni. Ha a töltőbázist télen is kint hagyja, hagyja csatlakoztatva a területhatároló huzalt.

**MEGJEGYZÉS:** Amint megszünteti a Landxcape™ gép téli hibernálását és ismét munkába állítja, győződjön meg a töltőcsíkok és a csatlakoztató csapok tiszta mivoltáról. Ha szükséges, tisztítsa meg őket egy finom szemcsésű csiszolóvászarral.



## 8.5 Akkucsere



**FIGYELEM: Mindennemű beállítás, csere vagy javítás előtt nyomja meg az ON/OFF gombot, és állítsa az Off (Kikapcsolva) pozícióba. Beállítás vagy késcsere előtt mindig kapcsolja ki (OFF) Landxcape™ gépét, és mindig viseljen védőkesztyűket.**













Ha akkucsere van szükség, kövesse az alábbi lépéseket:

1. Finoman fordítsa fel a Landxcape™ gépet.
2. Csavarozza ki az akkurekesz fedelét rögzítő csavart. Távolítsa el a az akku fedelét. (Lásd Q1. ábra)
3. Óvatosan emelje ki a régi akkut. Nyomja meg a retesz nyelvét és oldja a csatlakozókat. (Lásd Q2. ábra)  
**MEGJEGYZÉS:** Ne ráncigálja a kábeleket. Fogja meg a csatlakozókat és úgy oldja a kapcsolót.
4. Csatlakoztasson egy eredeti új akkut a csatlakozók bereteszelt pozícióba való illesztésével. (Lásd Q3, Q4 ábra)
5. Illessze be az akkut az ábrán látható módon (Lásd Q5 ábra) Helyezze vissza a fedelet és húzza meg jól a rögzítő csavarokat.

## 9. Funkciókat jelző üzenetek

Kijelző	Üzenet	Teendő
- F I -	Eső miatti késleltetés aktiválva.	Nincs semmi teendő.

## 10. Hibaüzenetek

Tünet	Ok	Teendő
- E I -	A Landxcape™ a munkavégzés övezetén kívül rekedt.	<ol style="list-style-type: none"> <li>1. Ha a Landxcape™ gép kikerült a munkavégzés övezetéből: kapcsolja ki a gépet és vigye vissza a neki kijelölt területre. Kapcsolja be a gépet. Nyomja meg a , majd az  gombot.</li> <li>2. Ha a Landxcape™ gép a munkavégzés övezetén belül található, ellenőrizze, hogy a töltőbázis LED-je zöld fénnel világít-e. Ha nem, ellenőrizze, hogy a töltőbázis megfelelően csatlakozik-e a töltőhöz, és hogy a töltő megfelelő áramforráshoz van-e csatlakoztatva. Ha mindent rendben talál, akkor a területhatároló húzal végei hibásan vannak összekötve, és a végeket fel kell cserélnie.</li> <li>3. A töltő piros jelzőfénye bekapcsol, erősítse meg, hogy a határdrót jól van csatlakoztatva a töltőaljzat rögzítőelemeihez. Ha a probléma továbbra is fennáll, ellenőrizze, hogy a határdrót nem lett-e elvágva.</li> </ol>
- E 2 -	Kerékhajtó motor elakadva	<ol style="list-style-type: none"> <li>1. Kapcsolja ki a gépet és vigye egy akadálymentes övezetbe.</li> <li>2. Kapcsolja be a gépet. Nyomja meg a , majd az  gombot.</li> <li>3. Ha a hibaüzenet nem tűnt el a kijelzőről, kapcsolja ki és fordítsa fel a Landxcape™ gépet, majd vizsgálja meg a kerekeit, nehogy valami akadályozza a forgásukat.</li> <li>4. Minden akadályt távolítson el és fordítsa a kerekeire a gépet. Ezt követően, kapcsolja be. Nyomja meg a , majd az  gombot.</li> </ol>
- E 3 -	Késtárcsa elakadva	<ol style="list-style-type: none"> <li>1. Kapcsolja ki a gépet.</li> <li>2. Fordítsa fel a Landxcape™ gépet és vizsgálja meg a késtárcsát, nehogy valami akadályozza a forgását.</li> <li>3. Távolítsa el az esetleges akadályokat.</li> <li>4. Fordítsa a kerekeire a Landxcape™ gépet, és vigye olyan helyre ahol alacsony fű van. Esetleg állítson a fűnyírás magasságon;</li> <li>5. Kapcsolja be a gépet. Nyomja meg a , majd az  gombot.</li> </ol>
- E 4 -	A Landxcape™ gép megakadt.	<ol style="list-style-type: none"> <li>1. Kapcsolja ki a gépet.</li> <li>2. Vigye a Landxcape™ gépet egy akadálymentes pázsitos területre.</li> <li>3. Kapcsolja be a gépet. Nyomja meg a , majd az  gombot.</li> <li>4. Ha a hibaüzenet nem tűnt el a kijelzőről, kapcsolja ki és fordítsa fel a Landxcape™ gépet, majd vizsgálja meg. Vizsgálja meg, hogy valami nem akadályozza-e a kerekek forgását.</li> <li>5. Minden akadályt távolítson el és fordítsa a kerekeire a gépet. Ezt követően, kapcsolja be. Nyomja meg a , majd az  gombot.</li> </ol>

- E 5 -	A Landxcape™ gépet felemelték.	<ol style="list-style-type: none"> <li>1. Kapcsolja ki a gépet.</li> <li>2. Vigye a Landxcape™ gépet egy akadálymentes pázsitos területre, majd kapcsolja be. Nyomja meg a <b>START</b> gombot, majd az <b>OK</b> gombot.</li> <li>3. Ha a hibaüzenet nem tűnt el a kijelzőről, kapcsolja ki és fordítsa fel, kapcsolja ki a Landxcape™ fűnyírót, majd fordítsa fejjel lefelé, és ellenőrizze, nincs-e ott valami, ami megakadályozza a kerekek forgását.</li> <li>4. Minden akadályt távolítson el és fordítsa a kerekeire a gépet. Ezt követően, kapcsolja be. Nyomja meg a <b>START</b> gombot, majd az <b>OK</b> gombot.</li> </ol>
- E 6 -	A Landxcape™ gépet felfordították.	Fordítsa vissza a kerekeire a Landxcape™ gépet. Nyomja meg a <b>START</b> gombot, majd az <b>OK</b> gombot.
- E 7 -	Akkumulátor hiba	<ol style="list-style-type: none"> <li>1. Ellenőrizze az akkumulátor hőmérsékletét. Ha a hőmérséklet túl magas, várja meg, amíg az akkumulátor lehül. Nyomja meg az <b>START</b> gombot, majd az <b>OK</b> gombot.</li> <li>2. Cserélje ki újra az akkumulátort. Indítsa újra a Landxcape™ fűnyírót. Nyomja meg az <b>START</b> gombot, majd az <b>OK</b> gombot.</li> <li>3. Ha a hiba ismételten előfordul, próbáljon változtatni a munkautemezésen.</li> </ol>
- E 8 -	Túl sokáig tart, hogy a Landxcape™ visszatérjen a töltőaljzatra.	Kézi úton dokkolja a Landxcape™ fűnyírót a töltőaljzatra a töltéshez. Miután a Landxcape™ teljesen fel lett töltve, Nyomja meg az <b>START</b> gombot, majd az <b>OK</b> gombot.
- E E -	Ismeretlen hiba.	Indítsa újra a Landxcape™ fűnyírót. Nyomja meg az <b>START</b> gombot, majd az <b>OK</b> gombot. Ha a hibaüzenet továbbra is a kijelzőn marad, segítségért vegye fel a kapcsolatot a szakszerviz munkatársával.

## MEGJEGYZÉS

- A gép bekapcsolása előtt mindig ellenőrizze, hogy az a saját területén belül van vagy sem. Ha nincs így, akkor a kijelzőn a “- E 1 -” üzenet fog megjelenni. Ez az üzenet jelenik meg akkor is, ha olyankor kapcsolják be, amikor a gép pontosan a behatároló huzal felett található.
- Ha valamilyen okból (kerti ünnepség, játszó gyerekek) Landxcape™ gépet a töltőbázisán szeretné pihentetni: nyomja meg a **HOME** és az **OK** gombokat. Landxcape™ gépe visszatér a töltőbázisára és újabb parancsig ott is marad. A Landxcape™ kikapcsolásához nyomja meg a **POWER** gombot.
- Amennyiben egy rendellenesség a pázsit ugyanazon a részén ismétlődik, lehet hogy a behatároló huzallal van valami baj. Ilyenkor lapozzon a huzaltelepítési utasításokhoz, és ellenőrizze a huzal telepítését és a gép konfigurálását.
- Ha pázsítja két különálló övezetre van választva és azokat egy 1 m-nél keskenyebb folyosó köti össze, csak az egyikben lesz töltőbázis. Ha a Landxcape™ gép akkuja lemerült, vigye kézben a töltőbázishoz. Ezt követően elindul az akkumulációs folyamat.
- Amennyiben Landxcape™ gépe egyszer rendellenesen működik, próbálja újraindítani. Ha a problémát nem sikerült megoldani, vegye ki, majd helyezze vissza az akkut. Ha a probléma nem sikerült megoldani, kérjük, lépjen kapcsolatba egy Landxcape™ szerviz képviselővel.
- Soha ne mossa a gépet magasnyomású mosóval. Ez az akku vagy a gép károsodását okozhatja.

## 11. Hibakeresés

Ha Landxcape™ gépe rendellenesen működik, nézze át ezt a Hibakeresési útmutatót. Ha a rendellenesség továbbra is fennáll, lépjen kapcsolatba a gép forgalmazójával.

Tünet	Ok	Teendő
A töltőbázison található LED nem gyullad fel.	Nincs áramellátás.	Ellenőrizze a tápkábel csatlakoztatását a töltőhöz és a töltő csatlakoztatását egy megfelelő áramforráshoz.
Czerwona dioda stacji ładowania włączy się.	Przewód graniczny nie jest podłączony.	Upewnij się, że przewód graniczny został prawidłowo podłączony do stacji ładowania. Upewnij się, że przewód graniczny nie jest przerwany, zwłaszcza na końcach drutu.
A Landxcape™ gép bekapcsol, de a késtárcsa nem forog.	A Landxcape™ keresi a töltőbázisát (Kivéve, ha a megnyomja a <b>HOME</b> gombot <b>OK</b> , hogy visszaküldje a töltőaljzatra).	Ez természetes, mivel a Landxcape™ gép akkuját időnként fel kell tölteni. A késtárcsa soha nem forog, amikor a gép automatikusan keresi a töltőbázisát.
A Landxcape™ gép vibrál.	Lehet, hogy a kések megsérültek. Ellenőrizze a késtárcsa állapotát.	Ellenőrizze a késeket, és ha sérültek, cserélje ki őket. Távolítsa el a hulladékokat és az idegen tárgyakat a késekről és a késtárcsáról.



A fű egyetlenül van lenyírva.	A Landxcape™ gép napi munkaórái nem elegendőek.	Adjon még órákat a fűnyírás időtartamához.
	Túl nagy a lenyírandó pázsitfelület.	Próbálja csökkenteni a lenyírandó terület méretét, vagy adjon még órákat a fűnyírás időtartamához.
	Tompák a kések.	Cserélje ki az összes kést és az összes csavart, hogy megmaradjon a késtárcsa egyensúlya.
	A fűszálak hosszához képest, a fűnyírás magassága túl alacsonyra van állítva.	Emeljen a fűnyírási magasságon, majd fokozatosan csökkentse.
	Fű vagy egyéb tárgyak tekeredtek a késtárcsára.	Ellenőrizze a késtárcsát és távolítsa el a ráakódott fűvet vagy egyéb tárgyakat.
	Fő rakódott a késtárcsára vagy a motorvédő burkolatra.	Gondoskodjon a késtárcsa akadálymentes forgásáról. Azonban előfordulhat, hogy a teljes késtárcsát le kell szerelnie a hulladékok eltávolításáért.
Landxcape™ gépe a munkavégzés övezetén belül tartózkodik és a behatároló huzalt is csatlakoztatták. Ennek ellenére a kijelzőn mégis a “- E !-” üzenet látható.	A behatároló huzal végei fordítva vannak befogva a kapcsokba.	Cserélje fel a behatároló huzal végeit.
	A határdrót megtört.	Csatlakozók segítségével javítsa meg a sérült határdrótot.
Az újratöltési időtartam jócskán meghaladja a megadott időtartamot.	Gyenge érintkezés a töltőcsikra rakódott hulladékok miatt.	Tisztítsa meg egy ronggyal a töltőbázison található érintkező csapokat és a Landxcape™ gépen található töltőcsikot.
	A magas hőmérséklet miatt aktiválódott a töltésvédő program.	Helyezze árnyékos helyre a töltőbázist vagy várja meg a hőmérséklet csökkenését.
A gép akkuja nem töltődik.	Nincs áramellátás.	Ellenőrizze a tábkábel csatlakoztatását a töltőhöz és a töltő csatlakoztatását egy megfelelő áramforráshoz.
	Kézi töltés közben a töltő hibásan működik.	Lásd kézi töltés, 8.3. szakasz.
A Landxcape™ gép üzemideje egyre csökken két akkutöltés között.	Valami beakadt a késtárcsába.	Szerelje le a késtárcsát és tisztítsa meg. A fű túl magas és túl vastag.
	A Landxcape™ gép nagyon remeg.	Ellenőrizze a késtárcsát és a késeket. Távolítsa el a késekre és a késtárcsára rakódott hulladékokat és idegen tárgyakat.
	Gyenge vagy túl régi az akku.	Cserélje ki az akkut.
A Landxcape™ gép nem a megszabott időpontban kezd dolgozni.	Az óra rosszul van beállítva.	Állítsa be az órán a pontos időt, lásd 5.3. szakasz.
	Helytelenek a Landxcape™ gép beprogramozott fűnyírási időpontjai.	Módosítsa a fűnyírógép előzőleg beállított start és stop időpontjait.
	A Landxcape™ gépet manuálisan csatlakoztatták a töltőbázishoz.	Nyomja meg a  , majd az  gombokat.
	Az akkumulátor nem töltődik, mivel a hőmérséklete 55°C fölé emelkedett a nagy hőségben.	Várja meg, amíg az akkumulátor lehül.
A Landxcape™ gép nem tud helyesen csatlakozni a töltőbázisához	Környezeti behatások.	Indítsa újra a Landxcape™ gépet.
	Gyenge érintkezés a töltőcsikra rakódott hulladékok miatt.	Tisztítsa meg egy ronggyal a töltőbázison található érintkező csapokat és a Landxcape™ gépen található töltőcsikot.
A töltőbázison található zöld fényű LED már az akkutöltés befejezése előtt felgyullad.	A töltőbázis túlmelegedett, kijelzőn ez jelenik meg.	Helyezze árnyékos helyre a töltőbázist vagy várja meg a hőmérséklet csökkenését.

A Landxcape™ gép átlépi a behatároló huzal által kijelölt terület határát. A Landxcape™ gép nem nyírja le a behatároló huzalon belülré eső pázsitot. A Landxcape™ gép tolatni vagy forogni kezd a behatároló huzal közelében.	Egy szomszédos Landxcape™ vagy egyéb márkás robotizált fűnyírógéphez tartozó behatároló huzalt túl közel fektettek le.	Gondoskodjon arról, hogy az ön Landxcape™ gépéhez tartozó behatároló huzal legkevesebb 1 m-re legyen lefektetve a szomszéd behatároló huzalától.
	A lefektetett behatároló huzal által bezárt sarkok szögei kisebbek a derékszögnél.	Ellenőrizze a behatároló huzal lefektetését és ügyeljen a sarkok kialakítására.
	Nedves körülmények között a behatároló huzal elektromos jele testet kaphat a huzal összecsomózási vagy javítási helyein.	Ellenőrizze a behatároló huzalok összecsomózását. A teljesen vízmentes csatlakozás érdekében szigetelje le az összekapcsolt végeket.
	A behatároló huzal elektromos jele testet kap a huzal sérült szigetelése miatt.	A behatároló huzal szigetelését csatlakozók segítségével állítsa helyre.
	A kijelölt fűnyírási övezet mérete meghaladja a Landxcape™ gép engedélyezett fűnyírási kapacitását.	Csökkentse a lenyírandó területet, vagy használjon olyan Landxcape™ készüléket, amely nagyobb maximális terület lenyírását engedi.
A Landxcape™ gép kerekei csúsznak/farolnak vagy károsítják a pázsitot.	A Landxcape™ gép alá különféle akadályok, pl.: gallyak és ágak kerültek.	Távolítsa el az idegen tárgyakat a Landxcape™ gép aljáról.
	A fű túl nedves.	Várjon amíg a pázsit megszárad.
A Landxcape™ gép kifut a behatároló huzal által megszabott területről mivel túl nagy sebességgel gurult le egy meredek dombocskáról.	A behatároló huzalt 17%-nál (10°) meredekebb emelkedőn fektették le.	Költöztesse távolabb a behatároló huzalt a 17%-nál (10°) meredekebb emelkedőtől. Ezzel kapcsolatos részleteket az Üzembe helyezési kézikönyvben talál.
	Szoftverfrissítési hiba történt.	Próbálja meg újra a "Szoftverfrissítés" szakaszban leírtak szerint.

## Környezetvédelem



A leselejtezett elektromos készülékek nem dobhatók ki a háztartási hulladékkal. Ha van a közelben elektromos hulladék gyűjtő udvar, vigye oda a készüléket. Az újrahasznosítási lehetőségekről tájékozódjon a helyi hatóságoknál vagy a kereskedőnél.

# Megfelelőségi nyilatkozat

A gyártó,  
Positec Germany GmbH  
Grüner Weg 10, 50825 Cologne, Germany

Kijelenti, hogy a termék,

Leírás **Robotizált fűnyírógép**

Típus **LX790 LX791 LX792 LX793 (790-799 - a készülék jelölése, azaz a robotizált fűnyírógép) (A sorozatszám éve, cikkszama és hónapja a lap hátoldalán vannak feltüntetve. A teljes sorozatszám olvashatóan van feltüntetve a fűnyírógép csomagolásán) LA8001 / LA8002 akkutöltővel és LA3000 töltőbázissal**

Rendeltetés **Fűnyírás**

Megfelel a következő irányelveknek,  
**2006/42/EC, 2014/30/EU, 2014/35/EU, 2011/65/EU, 2000/14/EC módosítva 2005/88/EC,**

2000/14/EC módosítva 2005/88/EC

- Megfelelőség-felmérési eljárás az **V. függelék értelmében**

- Mért hangerő-szint **64.2 dB (A)**

- Garantált hangerő-szint **65 dB (A)**

Tanúsítási szervezet

**Név: Intertek Testing & Certification Ltd. (tanúsítási szervezet 0359)**

**Cím: Cleeve Road, Leatherhead, Surrey, KT22 7SB United Kingdom**

**Tanúsítvány száma: 181000479SHA-V1**

Az alábbi normáknak,

**EN 60335-1:2012+A11+A13:2017, EN 50636-2-107:2015+A1:2018, EN 60335-2-29:2004+A2:2010,**

**EN 62233:2008, EN ISO 3744:2005, EN 55014-1:2017, EN 55014-2:2015, EN 61000-3-2:2014,**

**EN 61000-3-3:2013, EN 61558-1:2005+A1:2009, EN 61558-2-16:2009+A1:2013, EN 303 447 V1.1.1**

A műszaki dokumentáció összeállítására jogosult személy,

**Név Marcel Filz**

**Cím Positec Germany GmbH, Grüner Weg 10, 50825 Cologne, Germany**



2018/10/26

Allen Ding

Helyettes főmérnök, Tesztelés és minősítés

Positec Technology (China) Co., Ltd

18, Dongwang Road, Suzhou Industrial

Park, Jiangsu 215123, P. R. China

# 1. Securitatea produsului

## 1.1 Instrucțiuni generale și suplimentare de siguranță



**AVERTISMENT: Citiți toate avertismentele de siguranță și toate instrucțiunile.** În caz de nerespectare a avertismentelor și instrucțiunilor, există riscul electrocutării, izbucnirii incendiilor și/sau al accidentării grave.

**Citiți cu atenție instrucțiunile pentru utilizarea în siguranță a mașinii.**

**Păstrați toate avertismentele și instrucțiunile pentru consultări ulterioare.**

- Acest echipament nu trebuie utilizat de persoane (inclusiv copii) cu capacități fizice, senzoriale sau mintale reduse sau care nu au experiența și cunoștințele necesare, cu excepția cazului când sunt supravegheate sau au fost instruite în ceea ce privește utilizarea echipamentului de către o persoană răspunzătoare de siguranța lor.
- Supravegheați copiii pentru a vă asigura că nu se joacă cu echipamentul.
- Această instalație poate fi utilizată doar cu unitatea de alimentare care a fost livrată cu această instalație.

### IMPORTANT

**CITIȚI CU ATENȚIE ÎNAINTE DE UTILIZARE  
PĂSTRAȚI PENTRU CONSULTĂRI ULTERIOARE**

### Practici de utilizare în siguranță Instruirea

- a) Citiți cu atenție instrucțiunile. Familiarizați-vă cu comenzile și cu utilizarea corectă a echipamentului;
- b) Nu permiteți niciodată copiilor sau persoanelor nefamiliarizate cu aceste instrucțiuni să utilizeze mașina de tuns iarba. Reglementările locale pot restricționa vârsta operatorului;
- c) Rețineți că operatorul sau utilizatorul este responsabil pentru accidente sau pericolele care implică alte persoane sau proprietatea acestora.

### Pregătirea

- a) Asigurați instalarea corectă a sarmei de delimitare conform instrucțiunilor de folosire.
- b) Verificați regulat sectorul în care este utilizată scula de grădină și îndepărtați pietrele, bețele, sarmele cat și alte corpuri străine.
- c) Verificați regulat scula de grădină pentru a vă asigura că, cuțitele, șuruburile de cuțite și dispozitivul de tăiere nu sunt uzate sau deteriorate. Înlocuiți cuțitele și șuruburile de cuțite uzate ca set complet pentru a evita dezechilibrele.
- d) Aveți grijă la utilizarea mașinilor cu mai multe lame, deoarece rotirea unei lame poate cauza rotirea celorlalte.
- e) AVERTISMENT! Este interzisă utilizarea robotului de tuns iarbă dacă apărătoarea nu este fixată la locul ei.

### Funcționarea

#### 1. Generalități

- a) Nu folosiți în niciun caz scula de grădină cu apărătoare de protecție deteriorate sau fără echipamente de siguranță, de exemplu: fără deflectoare montate;
- b) Nu țineți mâinile și picioarele în apropierea sau sub piesele care se rotesc. Mențineți întotdeauna neobturat orificiul de golire;
- c) Nu ridicați respectiv nu transportați scula electrică de grădină cu motorul pornit.

- d) Activați dispozitivul de oprire a robotului:
  - înainte de a îndepărta blocajele;
  - atunci când verificați, curățați sau lucrați la scula electrică de grădină,
- e) Se interzice modificarea designului original al robotului de tuns iarba. Toate modificările efectuate se vor face pe propria răspundere.
- f) Porniți robotul de tuns iarba conform acestor instrucțiuni. Înainte de a apăsa butonul Power (Pornit), asigurați-vă că mâinile și picioarele dvs. se află la o distanță sigură de lamele rotative. Nu așezați niciodată mâinile și picioarele sub mașina de tuns iarba.
- g) Nu ridicați niciodată robotul de tuns iarba și nu-l transportați niciodată cu butonul Power activat.
- h) Nu permiteți utilizarea robotului de tuns iarba niciunei persoane neinstruite vizavi de funcționarea și comportamentul acestuia.
- i) Nu așezați nimic pe partea superioară a robotului sau pe baza lui de reîncărcare.
- j) Nu permiteți ca robotul de tuns iarba să fie utilizat cu discul lamelor sau cu carcasa defectă. Mașina nu trebuie utilizată cu lame, șuruburi, piulițe sau cabluri defecte.
- k) Opriti întotdeauna robotul de tuns iarba dacă nu intenționați să-l utilizați. Robotul de tuns iarba poate fi pornit numai după apăsarea butonului Power și după introducerea codului PIN corect.
- l) Nu așezați mâinile sau picioarele în apropierea sau sub piesele rotative. Nu țineți niciodată mâinile sau picioarele în apropierea mașinii sau sub mașină atunci când aceasta este în funcțiune.
- m) Evitați utilizarea mașinii și a perifericelor sale în condiții meteo potrivnice, mai ales atunci când există riscul unor fulgere.
- n) Nu atingeți părțile componente în mișcare care vă pot accidenta înainte de oprirea lor completă.
- o) Pentru mașini folosite în locuri publice, semnele de avertizare ar trebui să fie puse în jurul locului de muncă de lângă mașină. Vor arăta substanțele cu următorul text:



**Atenție!** Mașină de tuns iarba automată! Stați de parte de mașină! Supervizați copiii!

### 2. Completări valabile în cazul în care mașina funcționează automat

- a) Nu lăsați nesupravegheată mașina dacă aceasta lucrează în apropierea animalelor de companie, a copiilor sau a adulților neavizați.

### Întreținerea și depozitarea



**AVERTISMENT! Dacă robotul urmează să fie răsturnat, alimentarea lui trebuie întreruptă prin apăsarea butonului Power.**

**Butonul Power trebuie apăsat și trebuie întreruptă alimentarea electrică a mașinii înainte de toate intervențiile efectuate sub mașină, cum ar fi curățarea ei sau înlocuirea lamelor.**

- a) Mențineți toate piulițele, bolțurile și șuruburile strânse pentru a vă asigura că echipamentul este în bună stare de funcționare;
- b) Inspectați robotul în fiecare săptămână și, pentru siguranța exploatarei, înlocuiți toate părțile învechite sau deteriorate;
- c) Verificați mai ales starea lamelor și a discului de fixare a lamelor. Dacă este necesară înlocuirea lamelor, înlocuiți și șuruburile lor de fixare, pentru a păstra echilibrul părților rotative.
- d) Asigurați-vă că piesele de schimb folosite la înlocuirea celor vechi sunt originale și de tipul prescris;
- e) Asigurați-vă că reîncărcarea acumulatorului va fi efectuată cu încărcătorul recomandat de către fabricant. Utilizarea incorectă a încărcătorului poate duce la electrocutare, supraîncălzire sau scurgerea unui lichid coroziv din acumulator;

- f) În cazul scurgerii electrolitului și intrarea în contact cu acesta, clătiți partea respectivă cu apă sau cu agent de neutralizare, iar dacă a intrat în contact cu ochii dvs., adresați-vă medicului;
- g) Repararea mașinii trebuie efectuată cu respectarea strictă a instrucțiunilor fabricantului.

### Recomandare

Conectați mașina și/sau perifericele ei la un circuit de alimentare electrică care este protejat de un întrerupător acționat de curentul rezidual (RCD), cu o intensitate a curentului de declanșare care nu depășește 30 mA.

### Riscuri reziduale

Pentru a evita leziunile corporale, purtați mănuși de protecție speciale la schimbarea lamelor.

### Transportul mașinii

Transportul robotului de tuns iarba pe distanțe lungi trebuie efectuată în ambalajul lui original.

Mutarea în siguranță a mașinii în cadrul perimetrului de lucru:

- a) Apăsăți butonul STOP pentru a opri robotul de tuns iarba. La prima pornire a robotului de tuns iarba, selectați un cod PIN alcătuit din patru cifre.
- b) Opriți întotdeauna robotul dacă intenționați să-l mutați într-un alt loc.
- c) Mutați robotul prin apucarea mânerului aflat în față, sub mașină. Transportați robotul ținând discul lamelor departe de corpul dvs.

### Avertismente de siguranță pentru acumulator

- a) **Nu demontați, deschideți sau rupeți celulele sau acumulatorul.**
- b) **Nu scurtcircuitați un acumulator. Nu depozitați acumulatorii la întâmplare într-o cutie sau într-un sertar unde s-ar putea scurtcircuita între ele sau prin materiale conductoare.** Când acumulatorul nu este utilizat, țineți-l la distanță de alte obiecte metalice, precum agrafele de birou, monede, chei, cuie, șuruburi sau alte obiecte metalice mici, care pot crea contact între cele două borne. Scurtcircuitarea bornelor acumulatorului poate cauza arsuri sau incendii.
- c) **Nu expuneți acumulatorul la căldură sau foc. Evitați depozitarea în lumina directă a soarelui.**
- d) **Nu supuneți acumulatorul la șocuri mecanice.**
- e) **În cazul scurgerii acumulatorului, aveți grijă ca lichidul să nu intre în contact cu pielea sau ochii. În cazul contactului, spălați zona afectată cu apă din belșug și solicitați asistență medicală.**
- f) **Consultați medicul imediat dacă ați înghițit o celulă sau un acumulator.**
- g) **Mențineți acumulatorul curat și uscat.**
- h) **Acumulatorul oferă cele mai bune performanțe când este operat la temperatura normală a camerei (20 °C ± 5 °C).**
- i) **Când depuneți la deșeurii acumulatorii, păstrați separat acumulatorii de la deșeurile electrochimice diferite.**
- j) **Reîncărcați folosind doar încărcătorul specificat de Landscape™. Nu utilizați niciun alt încărcător în afară de cel conceput specific pentru utilizarea cu acest echipament. Un încărcător destinat unui anumit tip de acumulator poate genera riscul de izbucnire a incendiilor dacă este utilizat cu un alt acumulator.**
- k) **Nu utilizați acumulatorii care nu sunt concepuți pentru utilizarea cu acest echipament.**
- l) **Nu lăsați acumulatorii la îndemâna copiilor.**
- m) **Păstrați documentația originală a produsului pentru consultări ulterioare.**
- n) **Depuneți acumulatorii la deșeurii în mod corespunzător.**

## 1.2 Informații referitoare la robotul Landscape™

AVERTISMENT – robotul de tuns iarba poate deveni o unealtă periculoasă dacă este utilizat într-un mod greșit.



Citiți instrucțiunile de folosire înainte de a pune în funcțiune scula de grădină.



AVERTISMENT - mențineți o distanță sigură față de scula de grădină cât timp aceasta lucrează.



AVERTISMENT - înainte de a executa lucrări la scula de grădină sau de a o ridica, acționați dispozitivul de deconectare al acesteia.



AVERTISMENT – Nu folosiți scula de grădină ca mijloc de transport.



Nu ardeți



Nu expuneți la ploaie sau apă



Acumulatorii trebuie reciclați. Nu aruncați acumulatorii la gunoi. Repuneți acumulatorii uzate la punctul local de colectare sau reciclare.



Nu spălați mașina cu aparate de spălat cu apă sub presiune!



Aparat electric de clasa a III-a



Produsele electrice nu trebuie depuse la deșeurii împreună cu gunoiul menajer. Vă rugăm să depuneți produsele electrice la unitățile de reciclare existente. Consultați-vă cu autoritățile locale sau cu distribuitorul pentru sfaturi privind reciclarea.

## 3. Date Tehnice și Date Zgomot

### 3.1 Date Tehnice

Tip LX790 LX791 LX792 LX793 (790-799 - marcajul mașinii, respectiv a Robotului de tuns iarba)

	LX790 LX792	LX791 LX793
Tensiune nominală	20V $\overline{=}$ Max.*	
Turație de mers în gol	2800/min	
Zonă de tăiere	600m <sup>2</sup>	900m <sup>2</sup>
Diametru de tăiere	16cm	18cm
Înălțime de tăiere	30-60mm	
Poziții înălțime de tăiere	4	
Tip acumulator	Litiu-ion	
Model acumulator	LA0001	LA0002
Durată de reîncărcare aprox.	1.3hrs	2hrs
Model încărcător	LA8001 / LA8002	
Tensiune încărcător	Intrare: 100-240V~50/60Hz, 38W, Leșire: 20V $\overline{=}$ , 1.5A	
Greutate mașină	8.4kg	
Clasă de protecție	III	

\*TTensiune măsurată în gol. Tensiunea inițială a acumulatorului atinge maximum 20 volți. Tensiunea nominală este de 18 volți.

### Accesorii

	LX790 LX792	LX791 LX793
Șuruburi	9	9
Bază de reîncărcare	1	1
Șuruburi de fixare a bazei de reîncărcare	7	7
Sârmă de delimitare	150m	180m
Pripoane de fixare a sârmei	210	250
Cheie hexagonală	1	1
Ruletă de măsurare distanței la amplasarea sârmei de delimitare	2	2
Lame	9	9
Conector	2	2
Acumulator (LA0001/ LA0002)	1	1
Încărcător (LA8001 / LA8002)	1	1

Vă recomandăm să achiziționați accesoriile de la același magazin de la care ați cumpărat unealta. Consultați ambalajul accesoriului pentru detalii suplimentare. Personalul din magazin vă poate oferi asistență și sfaturi.

### 3.2 Informații privind zgomotul

Presiune sonoră ponderată  $L_{pA} = 44.2\text{dB (A)}$   
 $K_{pA} = 0.4\text{dB(A)}$

Putere sonoră ponderată  $L_{WA} = 64.2\text{dB (A)}$   
 $K_{WA} = 0.4\text{dB(A)}$

**Purtați protecție pentru urechi când presiunea acustică este peste**



Un anumit grad de zgomot generat de mașină nu poate fi evitat. Nu permiteți funcționarea mașinii și limitați zgomotul produs de aceasta în anumite perioade ale zilei. Respectați perioadele de odihnă care pot restricționa orele de funcționare la minimum. Pentru protecție personală și pentru a proteja oamenii din apropiere, toți aceștia trebuie să poarte dispozitive adecvate de protecție auditivă.

### Folosirea intenționată

Produsul de grădină este destinat pentru folosire domestică. Este făcut pentru a tăia des, menținând un gazon sănătos și mai bun decât înainte. Depinzând de mărimea gazonului, amenjarea poate fi programată pentru operare în orice moment sau frecvență. Este imposibil să se sape, măture sau curețe zăpada.



## 4. Panou Control

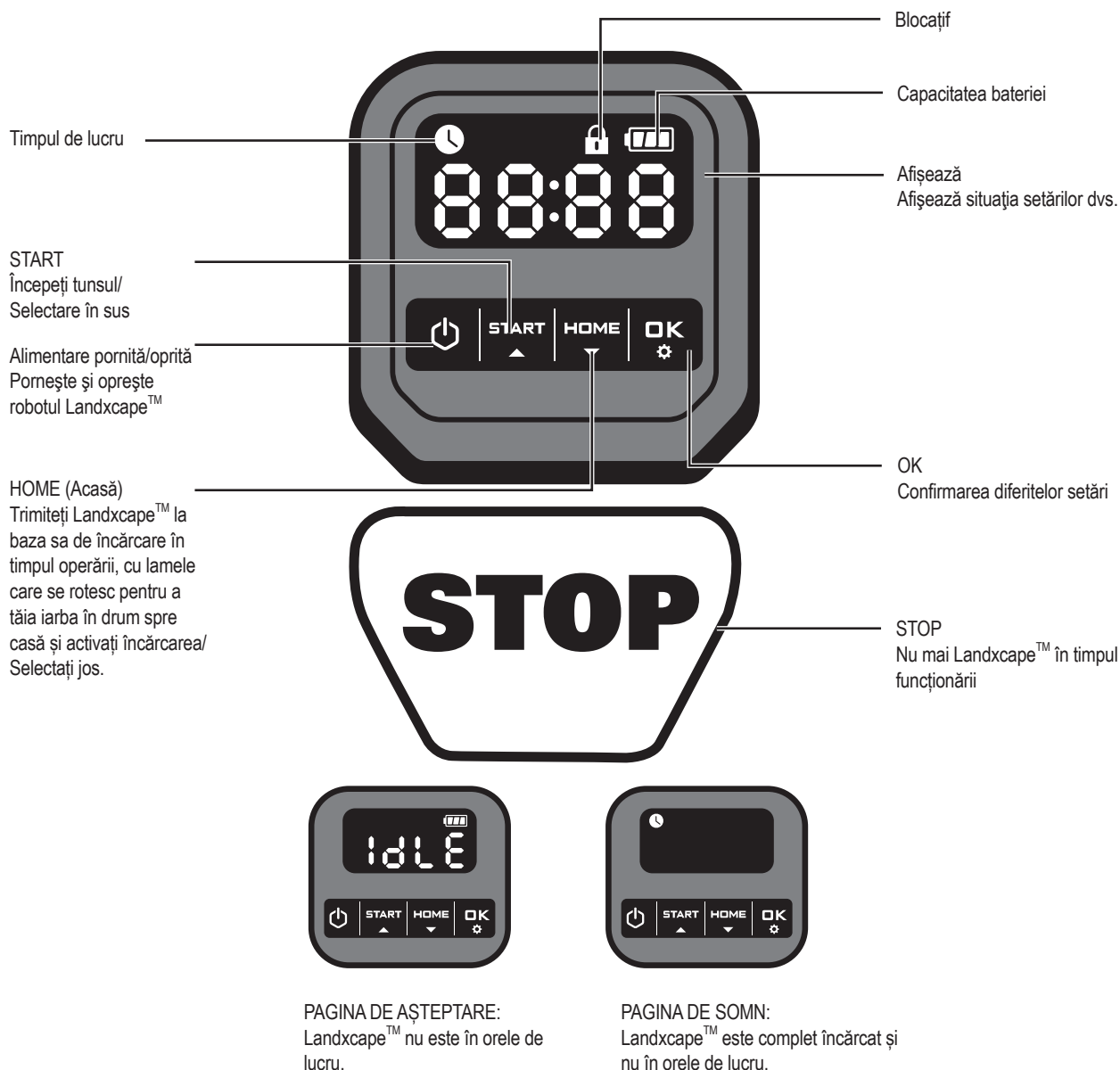

## Pornire

- 1) După instalarea cablului de delimitare, se poate porni folosind Landxcape™ (Vă rugăm să verificați Ghidul de Instalare pentru instalarea cablului de delimitare).
- 2) Apăsați până la când Landxcape™ se pornește. Pentru prima utilizare, introduceți PIN-ul implicit 0000 prin apăsare de patru ori atunci când numărul 0 clipește. (Codul PIN poate fi schimbat, vă rugăm să verificați la "Setări" în Ghidul de Instalare)  
**NOTĂ:** Landxcape™ se va opri dacă nu mai primește nici o introducere în 30 de secunde după ce este oprit. Dacă introduceți PIN incorect de trei ori, Landxcape™ va porni alarma "di-di" după care se va opri.
- 3) Apăsați , după care tăieți iarba.
- 4) Apăsați , apoi pentru a face ca Landxcape™ să se deplaseze spre baza de încărcare, cu lamele care se rotesc pentru a tăia iarba în drum spre casă.

Landxcape™ va funcționa încontinuu până când atinge nivelul de energie baterie scăzut după care se va reveni la baza de încărcare. Odată ce încărcarea este completă, Landxcape™ va începe automat să taie iarba sa va sta în baza de încărcare conform programului de tăiere.

**NOTĂ:** Atunci când Landxcape™ se pornește, toate luminaled pe afișaj vor fi iluminate și după aceea oprite. Verificați dacă este o lumină stricată. Este recomandat ca să se protejeze afișajul cu mâna atunci când lumina de afară este prea puternică.

## 5. Prezentarea robotului dvs. Landxcape™

Dorim să vă felicităm pentru această nouă achiziție, respectiv pentru achiziționarea robotului Landxcape™, cu ajutorul căruia intrați în lumea lipsită de probleme a tunderii automate a gazonului. În cele ce urmează, vom încerca să vă ajutăm să înțelegeți mai bine "gândirea" robotului dvs. Landxcape™.

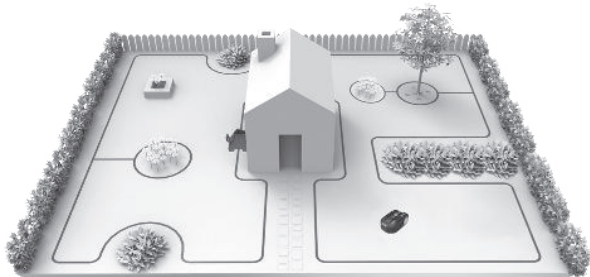

### 5.1 De unde știe robotul meu Landxcape™ ce trebuie să tundă?

Robotul Landxcape™ își alege direcția de deplasare în mod aleatoriu. Acesta se asigură că tot gazonul dvs. este tuns la aceeași înălțime, fără să lase în urmă urme neatrăgătoare de gazon netuns (Vezi fig. A).

### 5.2 De unde știe robotul meu Landxcape™ calea pe care trebuie s-o parcurgă?

Robotul dvs. Landxcape™ este capabil să rezolve sarcina trasată într-un mod complet autonom. Acesta știe când a sosit momentul în care să se îndrepte către baza de reîncărcare a acumulatorului, acesta poate detecta picăturile de ploaie și se poate opri automat dacă sesizează o problemă, și se oprește automat și dă cu spatele sau se întoarce din drum dacă se lovește de ceva care-i blochează calea aleasă inițial. Robotul Landxcape™ va opri automat și discul de rotire a lamelor dacă sesizează că a mașina fost ridicată de la sol, prevenind astfel un accident cauzat de lame.

#### A. Găsirea bazei de reîncărcare

Dacă robotul dvs. Landxcape™ trebuie să-și reîncarce acumulatorul, acesta se va opri din lucru și va urma sârma de delimitare a perimetrului în direcția inversă mersului acelor de ceasornic, pentru a se reîntoarce la baza de reîncărcare a acumulatorului. Robotul Landxcape™ este programat astfel încât să tundă iarba în apropierea sârmei de delimitare odată pe săptămână. În mod implicit, Landxcape™ va tăia iarba lângă cablul de delimitare în fiecare Luni după ce a fost pornit.

#### B. Senzori de ploaie

Robotul Landxcape™ este dotat cu senzori de ploaie care vor detecta primii stropi de ploaie și vor genera o comandă care va avea ca prim efect oprirea lucrului de către robotul Landxcape™, urmat de reîntoarcerea la baza de reîncărcare de-a lungul sârmei de delimitare (vezi fig. B).

Robotul Landxcape™ se poate programa și astfel încât să pornească cu întârziere, având o funcție de temporizare în cazul ploii. Durata de temporizare implicită a robotului Landxcape™ este de 180 de minute. Dacă senzorii de ploaie sunt umezi, robotul Landxcape™ se reîntoarce

la baza lui de reîncărcare/andocare. Atunci când senzorii de ploaie sunt uscați, Landxcape™ va începe numărătoare inversă a timpului dacă vreți să ieșiți din întârzierea ploaie, senzorul zonei uscate, și va face un ciclu de energie prin operare a cheii pronit/oprit. După ce ciclul de energie a fost făcut, se poate opera din nou.

#### C. Detectarea sârmei de delimitare a perimetrului

Robotul Landxcape™ respectă întotdeauna granița trasată prin intermediul sârmei de delimitare a perimetrului. În acest scop acesta folosește doi senzori frontali care detectează apropierea de sârmă (vezi fig. C).

#### D. Pornirea și oprirea mașinii în timpul lucrului (vezi fig. D, E1 și E2)

Pentru a începe tăierea ierbii, apăsați butonul pornit/oprit și introduceți codul PIN. Apăsați **START**, după care apăsați **OK**. Dacă doriți să lansați comanda de oprire a lucrului pentru robotul Landxcape™, apăsați pur și simplu butonul STOP din partea de sus a mașinii.

Dacă robotul dvs. Landxcape™ detectează o anomalie, acesta va afișa un mesaj de eroare pe afișaj. Dacă nu există nicio comandă din partea utilizatorului în decurs de 20 de minute, mașina se va opri automat.

Haideți să repetăm:

- Apăsați **START**, după care apăsați **OK**.
- Din acest moment robotul Landxcape™ începe să tundă iarba!

### 5.3 Setări

Prima dată setați înălțimea la un nivel de iarba după tăiere și puteți seta manual programul.

**NOTĂ:** Atunci când setați manual programul, Landxcape™ va introduce pagina de așteptare dacă nu primește informații de la utilizator în 30 de secunde.

#### (1) Schimbarea codului PIN

Pentru a schimba codul PIN, apăsați ambele butoane **START** și **HOME** în același timp pentru 5 secunde. Icoana **🔒** va clipi, și "P 1 n 1" va rula clipiind. După aceasta, primul număr va clipi, folosiți **START** sau **HOME** selectați numărul pe care îl doriți și apăsați **OK** pentru confirmare. Numărul următor va clipi. Folosiți aceeași metodă pentru a completa alte numere. De exemplu, noul cod PIN este setat a fi 0326. După aceea, "P 1 n 2" va clipi și primul număr va clipi din nou. Folosiți aceeași metodă pentru a introduce nou cod PIN pe care îl setați acum (în acest exemplu, 0326) "P 1 n 0 3 2 6" va clipi pe ecran. Codul PIN a fost schimbat cu succes.

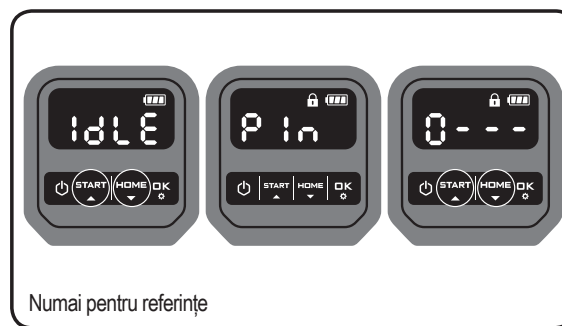

Numai pentru referințe

#### (2) Setări anul, data și timpul

Setarea anului, datei și orei sunt obligatorii pentru a fi setate. Dacă nu vedeți aceste două obiecte, vă va influența timpul setat în următoarele secțiuni. Aceste obiecte sunt setate în ordinea anului, datei și timpului. Pentru setarea anului, țineți apăsat **START** pentru 3 secunde până când icoana **🕒** și numărul vor clipi pe afișaj, spre exemplu, 20 18. Folosiți **START** sau **HOME** selectați anul pe care îl doriți. După care apăsați **OK** pentru confirmare pentru a termina setările anului.

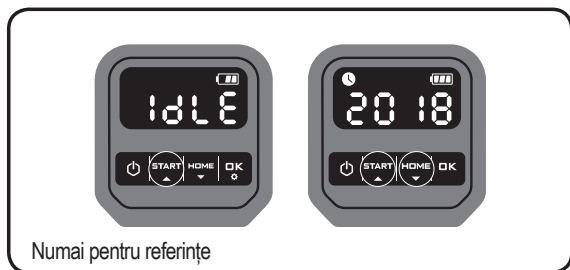

Numai pentru referințe

Între timp, icoana va clipi din nou și un număr va fi afișat pentru a indica data, spre exemplu, **09.29**. Înseamnă 29 Septembrie Atunci când clipește, folosiți sau selectați numărul și apăsați pentru confirmare. După care **29** va clipi. Folosiți aceeași metodă pentru a selecta timpul și apăsați pentru confirmare a terminării setării datei.



Numai pentru referințe

Între timp, icoana va clipi și timpul va fi afișat, spre exemplu, **14:08**. Atunci când **14** clipește, folosiți sau selectați numărul și apăsați pentru confirmare. După care **08** va clipi, folosiți aceeași metodă, pentru a selecta numărul și apăsați pentru confirmare. Acum timpul este complet setat și Landxcape™ va intra pe pagina de așteptare.



Numai pentru referințe

Pagina de așteptare.

### (3) Zona de muncă

Țineți apăsat pentru 3 secunde Atunci când icoana clipește, apăsați . Un număr va clipi pe afișaj, spre exemplu, **R 50**, care este zona gazon. Timpul de lucru va fi automat setat conform mării grădinii. Folosiți sau pentru a seta zona gazonului (zona va crește / descrește cu 50m<sup>2</sup> de fiecare dată / este apăsat), și apăsați pentru confirmare. Landxcape™ va intra în pagina de așteptare.

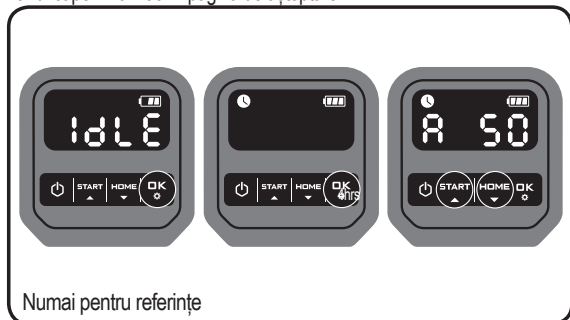

Numai pentru referințe

### (4) Schimbarea paginii implicite.

Timpul implicit de pornire 9:00 poate fi schimbat prin apăsarea ambelor butoane și în același timp până când un sunet este auzit. Spre exemplu, țineți apăstate ambele butoane și la 14:05, și Landxcape™ va începe să taie iarba de la 14:05.

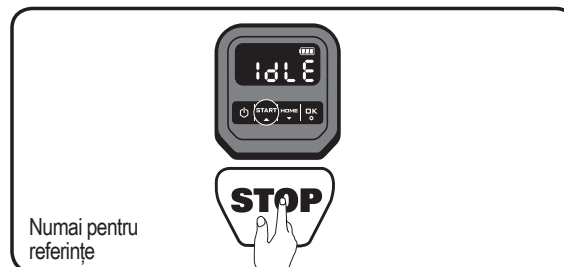

Numai pentru referințe

## 5.4 Cât de eficient tunde iarba robotul meu Landxcape™?

Duratele de lucru diferă pentru fiecare tip de gazon deoarece depind de factorii menționați în prealabil. Reglați treptat durata alocată tunderii zilnice a gazonului cu robotul dvs. Landxcape™, repetând asta zilnic, până când ajungeți la cea mai potrivită setare.

Robotul dvs. Landxcape™ poate să tundă iarba de pe suprafețe cu mărimi diferite, dar acest fapt depinde de mai mulți factori, cum ar fi:

- Speciile de iarbă plantate pe gazonul dvs. și viteza lor de creștere
- Gradul de ascuțire a lamelor tăietoare
- Umiditatea
- Temperatura ambientală
- Numărul obstacolelor aflate pe gazonul dvs.

Spre deosebire de majoritatea celorlalte mașini de tuns iarba, Landxcape™ folosește un sistem lateral de încărcare, care este capabil să taie cât mai mult iarba din jur. Orificiile de pe fundul bazei de încărcare permit ierbii să crească prin bază pentru a ajuta la deghizarea acesteia și a crea un aspect elegant.

Înălțimea de tăiere a ierbii la robotul Landxcape™ poate fi reglată numai între 3 și 6 cm. Înainte de a începe Landxcape™ pentru prima dată, ar trebui să tăiați iarba la o înălțime nu mai mare de 9cm cu mașina manuală. După care, setați înălțimea de tăiere a Landxcape™ la setări maxime (6cm) pentru prima tăiere. (vezi fig. F).

Robotul dvs. Landxcape™ lucrează cel mai bine pe vreme uscată.

Acestui robot nu-i place iarba udă pentru că aceasta se poate depune pe discul rotativ al lamelor de tăiere și pe motor, și poate cauza pierderea tracțiunii și alunecarea roților motrice în timpul lucrului.

Robotului dvs. Landxcape™ nu-i plac deloc furtunile cu fulgere. Dacă în timpul lucrului începe o furtună cu fulgere, protejați robotul dvs.

Landxcape™ prin decuplarea bazei de reîncărcare și prin deconectarea sârmei de delimitare a perimetrului, asigurându-vă și de faptul că nu este posibilă reîncărcarea robotului.

Robotului dvs. Landxcape™ nu-i plac deloc furtunile cu fulgere. Dacă în timpul lucrului începe o furtună cu fulgere, protejați robotul dvs.

Landxcape™ prin decuplarea bazei de reîncărcare și prin deconectarea sârmei de delimitare a perimetrului, asigurându-vă și de faptul că nu este posibilă reîncărcarea robotului.

- Nu lăsați niciodată robotul Landxcape™ să ruleze pe pietriș.
- Îndepărtați obstacolele pe care robotul se poate cățăra sau preveniți accesul acestuia spre acestea dacă aceste obstacole pot deteriora discul rotativ al lamelor de tăiere.
- Îndepărtați toate deșeurile și obiectele străine aflate pe gazonul dvs.

## 6. Noțiuni de bază referitoare la sârma de delimitare a perimetrului



### 6.1 Priponirea sârmei de delimitare a perimetrului

Utilizați ruleta furnizată pentru a măsura distanța corectă de la granița gazonului dvs. (mai mare de 26 de cm). Aceasta este o distanță recomandată. Utilizați ruleta pentru a asigura o instalare corectă a sârmei.

Dacă și vecinul dvs. utilizează un robot Landxcape™, atunci trebuie să păstrați o distanță de cel puțin 1 m dintre sârma dvs. de delimitare a perimetrului și cea a vecinului.

**Sârma de delimitare a perimetrului trebuie să indice exact suprafața de teren gazonat de pe care se dorește să se tundă iarba.** Robotul dvs. Landxcape™ devine confuz dacă sârma de delimitare a perimetrului conține curburi și încolăciri suplimentare care nu fac parte din aria pe care trebuie s-o tundă (vezi fig. G). Dacă există un surplus de sârma după stabilirea granițelor ariei de lucru, tăiați sârma în exces și stocați-o într-o locație separată. Aveți grijă totuși să păstrați lungimea necesară conectării la baza de reîncărcare, pentru a putea fi conectată și la aceasta și pentru a putea rămâne îngropată în continuare.

### 6.2 Îngroparea sârmei de delimitare a perimetrului

Dacă doriți să îngropați sârma de delimitare, atunci trebuie să țineți cont de faptul că sârma de delimitare să fie priponită prima dată pe gazon. Dacă ați finalizat instalarea sârmei de delimitare a perimetrului, se recomandă lansarea unei comenzi către robotul Landxcape™, comandă prin care acesta va urma aliniamentul sârmei de delimitare. Această comandă poate fi lansată prin apăsarea butonului  . Astfel robotul Landxcape™ se va obișnui mai ușor cu noul său mediu de lucru și va putea conlucra mai bine cu baza lui de reîncărcare deja înainte de îngroparea sârmei.

După ce ați urmărit modul în care robotul Landxcape™ și-a căutat baza de reîncărcare, la nevoie puteți face niște mici ajustări ale rutei sârmei de delimitare, pentru a elimina orice problemă de urmărire a acesteia de către robot atunci când se află în căutarea bazei de reîncărcare a acumulatorului.

### 6.3 Îmbinarea sârmei de delimitare

Dacă doriți să prelungiți și să îmbinați sârma de delimitare, utilizați conectorul recomandat. Acest conector rezistă la apă și oferă o conexiune optimă a firelor.

Introduceți capetele sârmei în două din cele trei orificii ale conectorului. Firele trebuie introduse astfel încât capătul lor să devină vizibil și în partea cealaltă a conectorului (vezi fig. H). Strângeți conectorul cu ajutorul unui clește de prindere (vezi fig. I și J).

 **AVERTISMENT!** Pentru o conectare sigură nu se recomandă îmbinarea capetelor cu bandă izolatoare sau prinderea lor cu șurub într-un bloc de terminale. După o anumită perioadă de timp circuitul se poate întrerupe din cauza umidității solului, care oxidează sârma/conductorul.

## 7. Actualizarea software-ului

Soft-ul poate fi actualizat atunci când apare o nouă versiune. Ultima versiune a software-ului poate fi descărcat de pe site-ul nostru: [www.landxcape-robotics.com](http://www.landxcape-robotics.com).

Actualizare prin USB. Vezi mai jos instrucțiunile de descărcare și instalare:

- (1) Localizați ultima versiune soft la: [www.landxcape-robotics.com](http://www.landxcape-robotics.com). Salvați fișierul pentru a goli **FAT32** formatat pe USB (Memorie USB) Ștergeți orice alt fișier de pe drive și verificați formatarea. Dacă drive-ul nu este formatat în **FAT32**, vă rugăm reformatați drive-ul. **NOTĂ:** actualizarea soft-ului este descărcată ca și arhivă. Trebuie să dez-arhivați sau extrageți pentru a putea continua.
- (2) Puneți Landxcape™ pe o suprafață sigură. Apăsăți pentru  a opri Landxcape™.
- (3) Inserați drive-ul USB (Memorie USB) în port. (A se vedea Fig. K1)
- (4) Porniți Landxcape. Actualizarea va începe automat. Așteptați până când afișajul arată "U S B" (a se vedea F2), după care îndepărtați drive-ul USB (Memorie USB) și închideți capacul de protecție. Atunci când afișajul arată "U - -", actualizarea este completă și Landxcape™ va arăta pagina PIN.

Manualul utilizatorului aflat în cutia mașinii se bazează pe software-ul implicit utilizat la producția în masă. De aceea s-ar putea ca unele caracteristici/funcții ale versiunilor mai noi să nu apară în manualul furnizat. Dacă descoperiți setări care nu există în manual, vă rugăm să vizitați site-ul nostru: [www.landxcape-robotics.com](http://www.landxcape-robotics.com) pentru a descărca ultima versiune a manualului.

## 8. Întreținere

Din când în când însă chiar și robotul dvs. Landxcape™ trebuie verificat. Robotul Landxcape™ "muncește din greu" și după o anumită perioadă de timp are nevoie de o curățare aprofundată și de înlocuirea pieselor uzate.

Opriti mașina înainte de a efectua orice service sau întreținere. În cele ce urmează vă prezentăm modul în care puteți avea grijă de robotul dvs. Landxcape™.

### 8.1 Păstrați-le ascuțite

 **AVERTISMENT: Înainte de a trece la curățarea, reglarea sau la înlocuirea lamelor, opriți robotul dvs. și protejați-vă mâinile cu mănuși adecvate de protecție.**

 **AVERTISMENT: La montarea lamelor noi, aveți grijă să le înlocuiți pe TOATE. Fixați lamele cu șuruburi noi, pentru că acestea sunt importante pentru fixarea perfectă a lamei. Nerespectarea acestei instrucțiuni poate duce la leziuni corporale grave.**

Robotul Landxcape™ tunde iarba într-un mod diferit de alte mașini de tuns iarba. Lamele sale de tăiere sunt la fel ascuțite pe ambele muchii ca și lamele de ras și se rotesc în ambele direcții pentru a maximiza capacitatea de tăiere (vezi fig. L). Fiecare lamă a robotului dvs. Landxcape™ are două muchii de tăiere. În funcție de frecvența programată de tundere a ierbii, lamele de tăiere trebuie rotite periodic pentru a obține o nouă muchie tăietoare. Dacă robotul dvs. Landxcape™ a fost programat ca să tundă iarba în fiecare zi, atunci lamele de tăiere trebuie rotite lunar pentru a obține rezultate maxime. Dacă iarba va fi tunsă în fiecare zi, fiecare lamă de tăiere va avea o durată de viață de maximum 2 luni. Dacă lamele de tăiere s-au tocit și s-au uzat, acestea trebuie înlocuite cu lamele de rezervă furnizate împreună cu robotul dvs. Lame de rezervă se pot procura însă și de la cel mai apropiat distribuitor Landxcape™.

## A. Înlocuirea lamelor

După o anumită perioadă de timp, de obicei după fiecare sezon, lamele robotului dvs. Landxcape™ trebuie înlocuite. Robotului dvs. Landxcape™ îi displace să tundă iarba cu lame de vârste și calitate diferite. De aceea, aveți grijă să înlocuiți toate lamele cu aceeași ocazie. Acestea pot fi înlocuite cu lamele dintr-unul din cele 5 seturi de rezervă cu lame și șuruburi, furnizate împreună cu robotul dvs. Landxcape™.

Înainte de a trece la înlocuirea lamelor robotului dvs. Landxcape™, opriți alimentarea electrică a sculei și puneți-vă mănuși de protecție adecvate. După acest preambul, urmați pașii de mai jos:

1. Răsturnați cu grijă robotul Landxcape™
2. Îndepărtați capacul acumulatorului și scoateți acumulatorul
3. Îndepărtați șuruburile din lame cu ajutorul unei șurubelnițe (vezi fig. M)
4. Fixați bine cu șuruburile furnizate noile lame
5. Introduceți din acumulatorul și puneți la loc capacul protector.

**Important: După ce ați fixat lama de discul lamelor cu ajutorul șuruburilor furnizate, asigurați-vă că lama se rotește liber.**

## 8.2 Păstrați-l curat



**AVERTISMENT: Înainte de a trece la curățarea robotului, opriți-l prin comutarea butonului On/Off în poziția OFF. Îmbrăcați mănuși de protecție înainte de a trece la curățarea discului rotativ al lamelor și nu curățați discul cu apă de la robinet.**

### A. Curățarea carcasei

Robotul dvs. Landxcape™ va avea o viață mai lungă și mai fericită dacă este curățat în mod regulat. Deoarece robotul dvs. Landxcape™ este o mașină electrică, curățarea acestuia trebuie făcută cu grijă. Astfel, NU utilizați niciun furtun cu apă, aparate de spălat cu apă sub presiune sau apă de la robinet. Cel mai nimerit e să utilizați un pulverizator cu apă. Utilizați o perie moale sau o cârpă curată la curățarea carcasei, și evitați utilizarea solvenților sau a pastelor de lustruit (vezi fig. N). În final, asigurați-vă că ați îndepărtat toate firele de iarba și toată mizeria lipite de carcasă.

### B. Curățarea părții inferioare a mașinii

Și în acest caz este foarte importantă deconectarea alimentării electrice a robotului prin comutarea butonului ON/OFF în poziția OFF și de purtarea unor mănuși de protecție potrivite manipulării discului rotativ al lamelor. Înainte de toate, răsturnați cu grijă robotul dvs. Landxcape™ pentru a avea acces la partea de jos a mașinii. În această poziție veți vedea discul lamelor, șasiul, roata din față și roata motrică din spate. Curățați bine totul cu o perie moale sau cu o cârpă umedă.



**ATENȚIE: NICIODATĂ nu curățați spatele Landxcape™ cu jet apă.** Se poate strica componenta. (A se vedea Fig. O1, O2)

Rotiți discul lamelor pentru a verifica rotația nestingherită a discului. Verificați și rotația liberă a lamelor în jurul șuruburilor de fixare. Îndepărtați orice obiect care poate obstrucționa rotația liberă a pieselor în cauză.

**IMPORTANT: Îndepărtați orice corp străin din zona discului, pentru a evita crăparea acestuia. Chiar și cea mai mică crăpătură a discului poate duce la scăderea randamentului de tăiere a robotului dvs. Landxcape™.**

### C. Curățați pinii de contact și benzile de reîncărcare

Curățați pinii de contact aflați pe baza de reîncărcare și banda de reîncărcare aflată pe robot cu ajutorul unei cârpe curate. Îndepărtați periodic toate firele de iarba și toată mizeria depusă în jurul pinilor de contact și pe benzile de reîncărcare, pentru a fi siguri că acumulatorul robotului dvs. Landxcape™ se reîncarcă cu succes de fiecare dată.

## 8.3 Durata de viață a acumulatorului

“Inima” robotului Landxcape™ o reprezintă un acumulator litiu-ion de 20 volți. Pentru stocare corespunzătoare a bateriei, fiți siguri că este complet încărcat și ținut într-un loc uscat.

**NOTĂ:** Temperatura de funcționare recomandată Landxcape™ este cuprinsă între 0-55°C.

Durata de viață a acumulatorului mașinii Landxcape™ depinde de mai mulți factori, cum ar fi:

- Durata sezonului de tuns iarba în regiunea dvs.
- Numărul orelor zilnice de tuns iarba de către robotul Landxcape™
- Menținerea acumulatorului pe durata stocării.

**Acumulatorul robotului Landxcape™ poate fi reîncărcat și manual, fără sârmă de delimitare.**

1. **Conectați baza de reîncărcare la o sursă de alimentare adecvată. Lumina verde a bazei de încărcare se va porni.**
2. **Andocați manual robotul Landxcape™ la baza de reîncărcare după ce ați deconectat alimentarea electrică a acestuia. (Vezi fig. P)**
3. **LED-ul bazei de reîncărcare pâlpâie cu lumină verde, acumulatorul robotului Landxcape™ începe să se reîncarce.**

## 8.4 Hibernarea

Robotul dvs. Landxcape™ va avea o durată de viață mai lungă și mai sănătoasă dacă i se permite hibernarea. Chiar dacă are o construcție robustă, noi vă recomandăm totuși ca iarna să stocați robotul dvs. Landxcape™ în atelierul sau în garajul dvs.

Înainte de a stoca robotul pentru hibernarea de iarnă, vă recomandăm să efectuați următoarele:

- Curățați bine robotul dvs. Landxcape™
- Încărcați complet acumulatorul sculei electrice
- Opriți alimentarea electrică a robotului.

Înainte de a pune robotul la păstrare, se recomandă încărcarea completă a acumulatorului, pentru a maximiza durata de viață a acestuia.



**ATENȚIE: Protejați spatele Landxcape™ de apă. NICIODATĂ nu depozitați Landxcape™ întors.**

Sârma de delimitare poate fi lăsată îngropată în pământ, dar capetele acesteia trebuie protejate prin introducerea lor într-o cutie metalică umplută cu unsoare. Dacă baza de reîncărcare este lăsată pe gazon și în timpul iernii, lăsați conectate sârmele de delimitare a perimetrului.

**NOTĂ:** După ce vă hotărâți să scoateți din hibernarea de iarnă și punerea la treabă a robotului dvs. Landxcape™, asigurați-vă că benzile de reîncărcare și pinii de contact sunt curați. Dacă vi se pare că acestea ar trebui curățați un pic, folosiți un șmirghel fin.

## 8.5 Înlocuirea acumulatorului



**AVERTISMENT: Înainte de orice reglaj, înlocuire sau reparație, comutați butonul ON/OFF în poziția OFF (Oprit). Înainte de a trece la curățarea, reglarea sau la înlocuirea lamelor, opriți robotul dvs. și protejați-vă mâinile cu mănuși adecvate de protecție.**

Dacă este nevoie de înlocuirea acumulatorului, urmați pașii de mai jos:

1. Răsturnați cu grijă robotul dvs. Landxcape™.
2. Îndepărtați șuruburile ale capacului protector. Îndepărtați capacul bateriei. (A se vedea Fig. Q1)
3. Ridicați bateria veche încet. Apăsăți capacul și îndepărtați conectorii. (A se vedea Fig. Q2)





















**NOTĂ:** Nu trageți de cabluri. Țineți conectorii și îndepărtați capacul.

4. Conectați o baterie originală prin atașarea conectorilor până când se pune pe poziție. (A se vedea Fig. Q3, Q4)
5. Puneți bateria după cum se arată. (A se vedea Fig. Q5) Puneți capacul înpoi pe poziție și strângeți șuruburile.









## 9. Mesaj Funcție

Afișaj	Mesaj	Acțiune
- F 1 -	Întârziere ploaie activată	Nici o acțiune nu este necesară



## 10. Mesaj eroare

Afișaj	Cauză	Acțiune
- E 1 -	În afara zonei de lucru	<ol style="list-style-type: none"> <li>1. Dacă robotul Landxcape™ a părăsit perimetrul alocat: opriți alimentarea electrică a mașinii și aduceți robotul în perimetrul său. Porniți alimentarea electrică. Apăsăți , după care apăsați .</li> <li>2. Dacă robotul Landxcape™ se află în perimetrul alocat, verificați dacă LED-ul aflat pe baza de reîncărcare arde cu lumină verde. Dacă nu este așa, verificați conectarea bazei de reîncărcare la încărcător și conectarea încărcătorului la o sursă de alimentare potrivită. Dacă problema persistă, înseamnă că capetele sârmei de delimitare sunt prinse greșit în clemele de fixare și trebuie să le inversați.</li> <li>3. Se va aprinde lumina roșie a suportului încărcătorului, verificați dacă sârma de delimitare este prinsă corect în clemele de fixare ale bazei de reîncărcare. Dacă problema persistă, verificați integritatea sârmei de delimitare.</li> </ol>
- E 2 -	Motorul roții de antrenare blocat	<ol style="list-style-type: none"> <li>1. Opriti alimentarea electrică a mașinii: duceți robotul într-o zonă fără niciun obstacol;</li> <li>2. Porniți alimentarea electrică a mașinii. Apăsăți , după care apăsați .</li> <li>3. Dacă mesajul de eroare persistă pe afișaj, opriți alimentarea electrică a mașinii; răsturnați robotul Landxcape™ și verificați dacă există ceva care să împiedice rotirea roților.</li> <li>4. Îndepărtați orice obiect care poate bloca roțile, după care aduceți robotul în poziție normală. Porniți alimentarea electrică a mașinii. Apăsăți , după care apăsați .</li> </ol>
- E 3 -	Discul rotativ al lamelor blocat	<ol style="list-style-type: none"> <li>1. Opriti alimentarea electrică a mașinii;</li> <li>2. Răsturnați robotul dvs. Landxcape™ și verificați dacă există vreun obstacol care împiedică rotația discului.</li> <li>3. Îndepărtați toate obiectele care obstrucționează rotația discului.</li> <li>4. Aduceți robotul Landxcape™ în poziție normală și duceți-l într-o zonă cu iarbă scurtă sau reglați înălțimea de tăiere a lamei;</li> <li>5. Porniți alimentarea electrică a mașinii. Apăsăți , după care apăsați .</li> </ol>
- E 4 -	Blocat	<ol style="list-style-type: none"> <li>1. Opriti alimentarea electrică a mașinii;</li> <li>2. Duceți robotul Landxcape™ într-o zonă gazonată fără obstacole;</li> <li>3. Porniți alimentarea electrică a mașinii. Apăsăți , după care apăsați .</li> <li>4. Dacă mesajul de eroare persistă pe afișaj, opriți alimentarea electrică a mașinii; Întoarceți Landxcape™ invers Verificați dacă există roțile sunt prevenite la rotire.</li> <li>5. Îndepărtați orice obiect care poate obstrucționa mașina, după care aduceți robotul în poziție normală. Porniți alimentarea electrică a mașinii. Apăsăți , după care apăsați .</li> </ol>
- E 5 -	Ridicat de la sol	<ol style="list-style-type: none"> <li>1. Opriti alimentarea electrică a mașinii.</li> <li>2. Duceți robotul Landxcape™ într-o zonă gazonată fără obstacole. Porniți alimentarea electrică a mașinii. Apăsăți , după care apăsați .</li> <li>3. Dacă mesajul de eroare persistă pe afișaj, opriți alimentarea electrică a mașinii; Întoarceți Landxcape™ invers și verificați dacă sunt preveniri ale roții față de la rotire.</li> <li>4. Îndepărtați toate obiectele străine, după care aduceți robotul în poziție normală. Porniți alimentarea electrică a mașinii. Apăsăți , după care apăsați .</li> </ol>
- E 6 -	Răsturnat	Aduceți robotul Landxcape™ în poziție normală. Apăsăți  , după care apăsați  .





- E 7 -	Eroare baterie	1. Verificați temperatura bateriei. Dacă temperatura este prea mare, așteptați până când temperatura a ajuns la punct de răcire. Apăsați  , după care apăsați  . 2. Înlocuiți cu o nouă baterie. Reporniți Landxcape. Apăsați  , după care apăsați  . 3. Dacă eroare apare continuu, încercați să schimbați programul de lucru.
- E 8 -	la mult timp ca Landxcape™ să se întorcă la baza de încărcare.	Puneți manual Landxcape™ în baza de încărcare. După ce Landxcape™ este complet încărcat, apăsați  , după care apăsați  .
- E E -	Eroare necunoscută.	Reporniți Landxcape. Apăsați  , după care apăsați  . Dacă mesajul eroare este afișat, contactați un agent serviciu pentru ajutor.



#### OBSERVAȚII:

- Înainte de a porni alimentarea electrică a mașinii, verificați întotdeauna dacă robotul Landxcape™ se află în perimetrul desemnat acestuia. Dacă nu este așa, pe afișaj va apare mesajul de eroare: “- E 1 -”. Acest mesaj de eroare apare însă și atunci când robotul Landxcape™ se află exact deasupra sârmei de delimitare și este pornit.
- Dacă dintr-un motiv anume, de ex.: chef în grădină sau copii care se joacă acolo, doriți să parcați robotul dvs.: Apăsați , după care apăsați . Landxcape™ va merge la baza de încărcare și va sta acolo. Apăsați pentru  a opri Lanxcape.
- Dacă o eroare se tot repetă în aceeași zonă a gazonului dvs., s-ar putea să aveți o problemă cu sârma de delimitare și de aceea vă rugăm să parcurgeți din nou instrucțiunile de instalare precedente și să verificați instalarea sârmei cu ajutorul acestora.
- Dacă gazonul dvs. este divizat în două zone separate, legate între ele cu un coridor mai îngust de 1 m, iar una dintre aceste zone nu este dotată cu bază de reîncărcare, procedați astfel: dacă acumulatorul robotului Landxcape™ s-a descărcat, transportați-l manual la baza de reîncărcare și porniți alimentarea electrică a mașinii. După aceasta apăsați tasta cu simbolul apos și veți demara procesul de reîncărcare al acumulatorului.
- Dacă apare o funcționare anormală a robotul Landxcape™, vă rugăm să încercați repornirea robotului. Dacă problema persistă, vă rugăm să luați legătura și să cereți ajutorul unui agent de service Landxcape™.
- Nu spălați mașina cu aparat de spălare cu presiune. Acest fapt ar putea duce la defectarea acumulatorului sau a mașinii.

## 11. Probleme

Dacă robotul dvs. Landxcape™ prezintă semne de funcționare anormală, parcurgeți ghidul de depanare de mai jos. Dacă problema persistă, vă rugăm să luați legătura cu distribuitorul mașinii.

Simptom	Cauză	Acțiune
LED-ul aflat pe baza de reîncărcare nu se aprinde.	Nu există alimentare electrică.	Verificați dacă cablul de alimentare este conectat corect la încărcător și dacă încărcătorul este conectat la o sursă de alimentare potrivită.
Se va aprinde lumina roșie a suportului încărcătorului	Sârma de delimitare nu este conectată.	Verificați dacă sârma de delimitare a fost conectată în mod corect la baza de reîncărcare. Verificați integritatea sârmei de delimitare.
Robotul Landxcape™ pornește, dar discul lamelor nu se rotește.	Robotul Landxcape™ se află în căutarea bazei de reîncărcare (decât dacă apăsați butonul   pentru a merge la baza de încărcare).	Fenomen normal, deoarece dacă acumulatorul robotului Landxcape™ trebuie reîncărcat, discul lamelor nu se rotește atunci când acesta își caută automat baza de reîncărcare.
Robotul Landxcape™ vibrează	S-ar putea ca lamele să se fi deteriorat. Verificați starea discului rotativ al lamelor.	Verificați lamele, iar dacă sunt deteriorate, înlocuiți lamele. Îndepărtați mizeria și obiectele străine de pe lame și de pe discul lamelor.
Iarba este tunsă neuniform	Robotul Landxcape™ lucrează prea puține ore pe zi.	Adăugați mai multe ore la durata de lucru.
	Zona de tuns iarba este prea mare.	Încercați să micșorați suprafața de lucru sau adăugați câteva ore la durata de lucru.
	Lamele sunt tocite.	Înlocuiți toate lamele și toate șuruburile pentru a păstra echilibrul discului.
	Înălțimea de tăiere este setată prea jos față de lungimea firelor de iarbă.	Măriți înălțimea de tăiere, după care reduceți-o treptat
	Fire de iarbă sau diferite obiecte s-au înfășurat pe discul lamelor.	Verificați discul lamelor și îndepărtați iarba sau obiectele străine lipite de acesta.
	S-a adunat prea multă iarbă în compartimentul discului lamelor sau a motorului.	Asigurați-vă de rotirea ușoară a discului lamelor. Dacă îndepărtarea mizeriei o cere, la nevoie puteți demonta și discul.

Robotul dvs. Landxcape™ se află în perimetrul alocat, dar pe afișaj apare totuși mesajul “- E !-”.	Capetele sârmei de delimitare sunt prinse invers în clemele de fixare.	Inversați capetele sârmei de delimitare.
	Cablul de delimitare este stricat.	Reparați cablul de delimitare stricat cu conectori.
Timpul de încărcare este mult mai mare decât rata de încărcare.	Conexiunea slabă pe banda de reîncărcare din cauza mizeriei depuse acolo.	Curățați pinii de contact ai bazei de reîncărcare și banda de reîncărcare aflată pe robotul Landxcape™ cu ajutorul unei cârpe.
	Din cauza temperaturilor ridicate, s-a activat programul de protecție a reîncărcării.	Amplasați baza de reîncărcare într-o zonă cu umbră sau așteptați răcirea vremii.
Robotul nu se poate reîncărca	Nu există alimentare electrică.	Verificați dacă cablul de alimentare este conectat corect la încărcător și dacă încărcătorul este conectat la o sursă de alimentare potrivită.
	Robotul funcționează greșit la reîncărcarea manuală.	Referiți-vă la încărcare manuală în Secțiunea 8.3.
Robotul Landxcape™ începe să lucreze pe durate tot mai scurte între două reîncărcări.	Ceva s-a agățat de discul lamelor.	Îndepărtați discul și curățați-l.
	Robotul Landxcape™ vibrează puternic.	Firele de iarbă sunt prea înalte și prea groase.
	Acumulatorul a obosit sau este prea vechi.	Verificați discul lamelor și lamele. Îndepărtați mizeria și obiectele străine lipite pe acestea.
Robotul Landxcape™ lucrează la o oră greșită.	Ceasul nu a fost setat la ora exactă.	Setați ceasul cu timpul corect, a se vedea Secțiunea 5.3.
	Orele programate de începere a lucrului pentru robotul Landxcape™ nu sunt corecte.	Modificați setările orei de începere și de terminare a lucrului pentru robot.
	Mașina Landxcape™ este andocată manual în baza de reîncărcare.	Apăsăți  , după care apăsați  .
	Bateria nu se încarcă la temperaturi mai mari de 55 în vreme caldă.	Așteptați până când bateria s-a răcit.
Robotul Landxcape™ nu poate andoca corect pe baza de reîncărcare.	Influențe ale mediului.	Reporniți robotul Landxcape™.
	Conexiune slabă datorată mizeriei depuse pe banda de reîncărcare.	Curățați pinii de contact ai bazei de reîncărcare și banda de reîncărcare aflată pe robotul Landxcape™ cu ajutorul unei cârpe.
LED-ul verde de pe baza de reîncărcare se aprinde înainte ca reîncărcarea să fie finalizată.	Baza de reîncărcare s-a supraîncălzit.	Amplasați baza de reîncărcare într-o zonă cu umbră sau așteptați răcirea vremii.
Robotul Landxcape™ iese în afara perimetrului delimitat de sârmă. Robotul uită să tundă o zonă din cadrul perimetrului alocat. Robotul dă cu spatele sau se rotește necontrolat în apropierea sârmei de delimitare.	Sârma de delimitare a unui alt robot Landxcape™ sau a unui alt robot de tuns iarba de marcă este amplasată prea aproape.	Asigurați-vă că sârma de delimitare a robotului dvs. Landxcape™ se află la o distanță de cel puțin 1 m de sârma de delimitare a vecinului.
	Sârma de delimitare a fost amplasată cu colțuri care formează niște unghiuri prea ascuțite.	Verificați sârma de delimitare pentru a vedea dacă a fost respectat unghiul colțurilor.
	În condiții de umezeală, semnalul electric care trece prin sârma de delimitare poate avea pierderi în zonele de îmbinare sau de reparare.	Verificați îmbinările sârmei de delimitare. Izolați-le bine, pentru a asigura a conexiune hidrofobă.
	Există pierderi de semnal ale sârmei de delimitare din cauza izolației deteriorate.	Reparați izolația deteriorată a sârmei de delimitare cu ajutorul unei benzi izolatoare.
	Zona de lucru este mai mare decât cea care poate fi alocată robotului Landxcape™.	Reduceți aria de tăiere sau folosiți Landxcape™ cu zonă de tăiere mai mare.
Roțile robotului Landxcape™ patinează sau distrug gazonul.	Sub robot s-au adunat obiecte străine, cum ar fi ramurile și crengile de copac.	Îndepărtați obiectele străine adunate sub robotul Landxcape™.
	Gazonul este prea ud.	Așteptați uscarea gazonului.
Robotul Landxcape™ trece peste sârma de delimitare din cauza vitezei ridicate cu care coboară o pantă/movilă	Sârma de delimitare a fost amplasată pe o pantă mai abruptă de 17% (10°).	Repoziționați sârma de delimitare și evitați amplasarea ei pe pante mai abrupte de 17% (10°). Pentru mai multe detalii, vă rugăm să consultați ghidul de instalare.
	Actualizare soft eșuată.	Încercați din nou conform secțiunii “Actualizare soft”.

## Protecția mediului înconjurător

 Deșeurile produselor electrice nu se vor arunca împreună cu deșeurile menajere. Reciclați acolo unde există instalații de reciclare. Consultați autoritățile locale sau vânzătorul pentru recomandări privind reciclarea.

# Declarație de conformitate

Noi,  
Positec Germany GmbH  
Grüner Weg 10, 50825 Cologne, Germany

Declarăm că produsul,

Descriere **Robot de tuns iarba marca**

Tip **LX790 LX791 LX792 LX793 (790-799 - Utilizarea mașinii, reprezentativă pentru mașina de tăiat iarba) (An, număr articol și lună numărul de serie sunt plasate pe spatele paginii. Numărul serie complet este clar scris pe mașina de tuns) cu încărcător de baterie LA8001/LA8002 și bază de încărcare LA3000**

Funcție **Tunderea gazonului**

Este conform cu următoarele Directive,

**2006/42/EC, 2014/30/EU, 2014/35/EU, 2011/65/EU, 2000/14/EC modificată prin 2005/88/EC**

2000/14/EC modificată prin 2005/88/EC

- Procedură de evaluare a conformității conformă cu **Anexa V**
- Nivel de putere sonoră măsurat **64.2 dB (A)**
- Nivel de putere sonoră garantat declarat **65 dB (A)**

Organismul notificat implicat

**Nume: Intertek Testing & Certification Ltd. (organism notificat 0359)**

**Adresa: Cleeve Road, Leatherhead, Surrey, KT22 7SB United Kingdom**

**Nr. certificare : 181000479SHA-V1**

Standardele sunt conforme cu,

**EN 60335-1:2012+A11+A13:2017, EN 50636-2-107:2015+A1:2018, EN 60335-2-29:2004+A2:2010, EN 62233:2008, EN ISO 3744:2005, EN 55014-1:2017, EN 55014-2:2015, EN 61000-3-2:2014, EN 61000-3-3:2013, EN 61558-1:2005+A1:2009, EN 61558-2-16:2009+A1:2013, EN 303 447 V1.1.1**

Persoana autorizată să compileze fișierul tehnic,

**Denumire Marcel Filz**

**Adresă Positec Germany GmbH, Grüner Weg 10, 50825 Cologne, Germany**



2018/10/26

Allen Ding

Adjunct Inginer șef, Testare și certificare

Positec Technology (China) Co., Ltd

18, Dongwang Road, Suzhou Industrial

Park, Jiangsu 215123, P. R. China

# 1. Bezpečnost výrobku

## 1.1 Základní a doplňkové bezpečnostní pokyny



**VAROVÁNÍ: Přečtěte si všechny bezpečnostní pokyny a instrukce.** Nedodržení bezpečnostních varování a pokynů může vést k úrazu elektrickým proudem, k vzniku požáru nebo k vážnému úrazu.

**Pečlivě si přečtěte všechny pokyny týkající bezpečného použití tohoto zařízení.**

**Všechna varování a bezpečnostní pokyny uschovejte pro budoucí použití.**

- Toto zařízení není určeno k použití osobami (včetně dětí) se sníženými fyzickými, smyslovými nebo duševními schopnostmi, s nedostatkem zkušeností a znalostí, pokud těmto osobám nebyl stanoven dohled, nebo pokud jim nebyly poskytnuty instrukce týkající se použití tohoto zařízení osobou odpovědnou za jejich bezpečnost.
- Děti musí být pod dozorem, aby bylo zajištěno, že si s tímto zařízením nebudou hrát.
- Toto zařízení může být napájeno pouze napájecí jednotkou, která je dodána společně se zařízením.

### DŮLEŽITÉ

#### PŘED POUŽITÍM POZORNĚ PŘEČTĚTE ULOŽTE PRO BUDOUCÍ POUŽITÍ

#### Postupy týkající se bezpečného použití

##### Zaškolení

- a) Pečlivě si prostudujte všechny pokyny. Ujistěte se, zda jste zcela pochopili uvedené pokyny a seznámte se s ovládacími prvky a se správným použitím tohoto zařízení.
- b) Nikdy nedovolte, aby toto zařízení používaly osoby, které nejsou seznámeny s těmito pokyny. Místní předpisy mohou omezovat věk uživatele.
- c) Za nehody nebo rizika hrozící ostatním osobám nebo jejich majetku odpovídá obsluha nebo uživatel.

##### Příprava

- a) Zajistěte správnou instalaci vymezovacího drátu podle uvedených pokynů.
- b) Provádějte pravidelnou kontrolu prostoru, kde bude toto zařízení použito a odstraňte všechny kameny, klacíky, dráty, kosti a další cizí předměty.
- c) Provádějte pravidelnou vizuální kontrolu, zda nedošlo k opotřebenosti nebo poškození nožů, montážních šroubů nožů a celého sekacího ústrojí. Opotřebené nebo poškozené nože a šrouby vyměňte vždy jako sady, abyste uchovali správné vyvážení.
- d) U zařízení, která jsou vybavena více vřeteny, dávejte pozor, protože otáčení jednoho vřetena může způsobit otáčení dalších vřeten.
- e) **VAROVÁNÍ!** Tato sekačka nebude pracovat, nebude-li na svém místě její kryt.

##### Použití

#### 1. Základní pokyny

- a) Nikdy nepracujte s tímto zařízením, jsou-li poškozeny jeho ochranné kryty nebo nejsou-li na určených místech bezpečnostními prvky, například odchylovače.
- b) Nevkládejte ruce nebo chodidla do blízkosti nebo pod rotující díly. Stále udržujte průchozí výstupní otvor sekačky průchozí.

- c) Nikdy toto zařízení nezvedejte nebo nepřenášejte, je-li jeho motor v chodu.
- d) Blokovací zařízení spusťte přímo ze zařízení:
  - Před odstraněním zablokování;
  - Před kontrolou, čištěním nebo prováděním prací na sekačce.
- e) Provádění úprav originální konstrukce této robotické sekačky není povoleno. Všechny úpravy jsou prováděny na vaše vlastní riziko.
- f) Spouštějte robotickou sekačku podle uvedených pokynů. Před stisknutím tlačítka zapnuto/vypnuto, zajistěte, aby se vaše ruce a nohy nenacházely v blízkosti rotujících nožů. Nikdy nevládejte vaše ruce a nohy pod sekačku.
- g) Nikdy tuto robotickou sekačku nezvedejte a nepřenášejte, je-li stisknuto tlačítko zapnuto/vypnuto.
- h) Nedovolte, aby tuto robotickou sekačku používaly osoby, které neví, jak pracuje a jak reaguje.
- i) Nikdy nepokládejte na horní část sekačky nebo nabíjecí základny žádné předměty.
- j) Nepovolte používání robotické sekačky, došlo-li k jejímu poškození nebo k poškození nožového kotouče. Sekačka nesmí být také použita s poškozenými noži, šrouby, maticemi nebo napájecím kabelem.
- k) Nemáte-li v úmyslu tuto sekačku používat, vždy ji vypněte. Robotická sekačka může být spuštěna pouze v případě, je-li stisknuto tlačítko zapnuto/vypnuto a je-li zadán správná PIN kód.
- l) Ruce a chodidla držte v bezpečné vzdálenosti od rotujících čepelí. Nikdy nedávejte ruce ani chodidla do blízkosti sekačky nebo pod ni, pokud je robotická sekačka v provozu.
- m) Nepoužívejte stroj a jeho periferní zařízení za nepříznivých povětrnostních podmínek, zejména pokud hrozí nebezpečí blesku.
- n) Nedotýkejte se pohyblivých nebezpečných částí dřívě, než se zcela zastaví.
- o) Pro stroje používané ve veřejných prostorách musí být výstražné značky umístěny v okolí pracovního prostoru stroje. Měly by obsahovat následující text:



**Upozornění!** Automatická sekačka na trávu! Udržujte bezpečnou vzdálenost od stroje! Dohlížejte na děti!

#### 2. Pracuje-li tato sekačka v automatickém režimu

- a) Jsou-li v blízkosti domácí zvířata, děti nebo jiné osoby, nikdy nenechávejte tuto sekačku bez dozoru.

#### Údržba a uložení



**VAROVÁNÍ! Je-li sekačka otočena spodní stranou nahoru, tlačítko zapnuto/vypnuto musí být vždy vypnuto.**

**Tlačítko zapnuto/vypnuto musí být vždy vypnuto, jsou-li prováděny jakékoli práce na spodní části sekačky, jako je čištění nebo výměna nožů.**

- a) Udržujte všechny matice, šrouby a spojovací prvky řádně dotaženy, aby bylo zařízení v bezpečném provozním stavu.
- b) Provádějte kontrolu této robotické sekačky každý týden a vyměňte opotřebené nebo poškozené části související s bezpečností.
- c) Provádějte zejména kontrolu, zda nejsou poškozeny nože a nožový kotouč. Je-li to nutné, vždy vyměňujte všechny nože a šrouby současně jako jednu sadu, aby bylo zajištěno vyvážení rotujících dílů.
- d) Zajistěte, aby byly používány pouze náhradní díly správného typu.
- e) Zajistěte, aby byly baterie sekačky nabíjeny pomocí správné nabíječky doporučené výrobcem. Nesprávné použití může vést k úrazu elektrickým proudem, přehřátí baterie nebo k únikům žíravé kapaliny z baterie.

- f) Dojde-li k úniku elektrolytu z baterie, opláchněte si ruce vodou/neutralizačním prostředkem. Dojde-li ke kontaktu s pokožkou nebo k zasažení očí, vyhledejte lékařské ošetření.
- g) Údržba sekačky musí být prováděna podle pokynů výrobce.

### Doporučení

Stroj a jeho periferie připojte pouze k napájecímu obvodu s ochranným zařízením před zbytkovým proudem (RCD) s vypínacím proudem nepřesahujícím 30 mA.

### Ostatní rizika

Abyste se vyhnuli zranění, při výměně nožů používejte ochranné rukavice.

### Přeprava

Při přepravě této robotické sekačky na dlouhé vzdálenosti vždy používejte její originální obal.

Zajištění bezpečného sekání nebo sekání uvnitř pracovního prostoru:

- a) Stiskněte tlačítko STOP, aby došlo k zastavení sekačky. Při prvním spouštění této sekačky zadejte čtyřmístný číselný PIN kód.
- b) Vždy tuto robotickou sekačku zastavte, máte-li v úmyslu ji přenášet.
- c) Přenášejte tuto sekačku za rukojeť nacházející sena přední části sekačky. Přenášejte tuto sekačku tak, aby byl nožový kotouč otočen směrem od vašeho těla.

### Bezpečnostní pokyny týkající se baterie uvnitř nářadí

- a) **Nepokoušejte se demontovat, rozebírat nebo rozřezávat baterie nebo její články.**
- b) **Neprovádějte zkratování baterie. Neukládejte baterie nahodile v krabicích nebo v zásuvkách, kde by mohlo dojít k jejich vzájemnému zkratování nebo k zkratování způsobenému jinými předměty.** Není-li baterie používána, udržujte ji v bezpečné vzdálenosti od sponek na papíry, mincí, klíčů, hřebíků, šroubů nebo jiných malých kovových předmětů, které mohou způsobit propojení kontaktů baterie. Zkratování kontaktů baterie může způsobit popáleniny nebo požár.
- c) **Nevystavujte baterii působení horka nebo ohně. Vyvarujte se skladování baterií na přímém slunci.**
- d) **Nevystavujte baterii mechanickým nárazům.**
- e) **Dojde-li k úniku kapaliny z baterie, zabraňte tomu, aby se tato kapalina dostala do kontaktu s pokožkou nebo aby zasáhla oči. Dojde-li k takovému kontaktu, zasažené místo omyjte značným množstvím vody a vyhledejte lékařské ošetření.**
- f) **Dojde-li k požití kapaliny z baterie, vyhledejte okamžitě lékařskou pomoc.**
- g) **Udržujte baterie čisté a suché.**
- h) **Baterie poskytuje nejvyšší výkon, je-li používána při běžné pokojové teplotě (20 °C ± 5 °C).**
- i) **Při likvidaci baterií oddělte od sebe baterie s odlišnými elektrochemickými systémy.**
- j) **Provádějte nabíjení pouze v nabíječce, která je specifikovaná společností Landxcape™. Nepoužívejte jinou nabíječku, než je nabíječka speciálně dodaná pro použití s tímto zařízením. Nabíječka, která je vhodná pro jeden typ baterie, může při použití jiného typu baterie vytvářet riziko způsobení požáru.**
- k) **Nepoužívejte žádnou baterii, která není určena pro použití s tímto zařízením.**
- l) **Ukládejte baterie mimo dosah dětí.**
- m) **Ušchovejte originální dokumentaci k tomuto výrobku pro budoucí odkazy.**
- n) **Provádějte řádnou likvidaci baterie.**

## 1.2 Informace na štítcích na sekačce Landxcape™

**VAROVÁNÍ** – Není-li tato robotická sekačka používána správně, může být nebezpečná.



Před použitím této robotické sekačky si pečlivě přečtěte návod k obsluze a řádně si nastudujte jeho obsah.



**VAROVÁNÍ** - Je-li tato sekačka v provozu, udržujte od ní bezpečnou vzdálenost.



**VAROVÁNÍ** – Před prací na této sekačce nebo před jejím zvednutím použijte blokovací zařízení.



**VAROVÁNÍ** – Nejezděte na této sekačce.



Nevystavujte působení ohně



Nevystavujte dešti nebo vodě



Baterie nevyhazujte do komunálního odpadu. Odevzdejte je do sběren pro likvidaci (recyklaci) speciálního odpadu.



Nepoužívejte pro omývání této sekačky vysokotlakou myčku.



Elektrický spotřebič třídy III



Nepotřebné elektrické přístroje by nemily být vyhazovány společně s odpadem z domácnosti. Nápadí recyklujte ve sbírnách zřízených k tomuto účelu. O možnostech recyklace se informujte na místních úřadech nebo u prodejce.

## 2. Seznam dílů

1. TLAČÍTKO STOP
2. SEŘIZOVAČ VÝŠKY SEKÁNÍ
3. TLAČÍTKO ZAPNUTO/VYPNUTO
4. TLAČÍTKO START
5. TLAČÍTKO DOMŮ
6. DISPLEJ
7. NABÍJECÍ PÁSEK
8. DEŠŤOVÝ SENZOR
9. PŘEDNÍ KOLEČKO
10. NOŽOVÝ KOTOUČ
11. NŮŽ
12. BATERIE
13. PORT USB
14. ZADNÍ HNACÍ KOLEČKO
15. RUKOJEŤ
16. KONTAKTNÍ KOLÍKY
17. NABÍJECÍ ZÁKLADNA
18. NAPÁJECÍ ADAPTÉR
19. DRÁTĚNÉ KOLÍKY
20. VYMEZOVACÍ DRÁT
21. UPEVNŮVACÍ KOLÍKY NABÍJECÍ ZÁKLADNY
22. MĚŘIDLO VZDÁLENOSTI VYMEZOVACÍHO DRÁTU
23. ŠESTIHRANNÝ KLÍČ
24. SPOJOVACÍ KONEKTOR

Standardní dodávka nemusí obsahovat veškeré vyobrazené či popsané příslušenství.



## 3. Technické údaje a údaje o úrovni hluku

### 3.1 Technické údaje

Typ LX790 LX791 LX792 LX793 (790-799 - označení strojního zařízení, zástupce robotická sekačka)

	LX790 LX792	LX791 LX793
Jmenovité napájecí napětí	20V $\overline{---}$ Max.*	
Otáčky naprázdno	2800/min	
Oblast sečení	600m <sup>2</sup>	900m <sup>2</sup>
Šířka záběru	16cm	18cm
Výška sekání	30-60mm	
Polohy pro nastavení výšky sekání	4	
Typ baterie	Lithium-ion	
Model baterie	LA0001	LA0002
Doba nabíjení asi	1.3hrs	2hrs
Model nabíječky	LA8001 / LA8002	
Parametry nabíječky	Vstup: 100-240V~50/60Hz, 38W, Výstup: 20V $\overline{---}$ , 1.5A	
Hmotnost	8.4kg	
Stupeň ochrany	III	

\*Napětí měřené bez pracovního zatížení. Výchozí napájecí napětí baterie dosahuje maximálně 20V. Jmenovité napájecí napětí je 18V.

### Příslušenství

	LX790 LX792	LX791 LX793
Šroubů	9	9
Nabíjecí základna	1	1
Upevňovací kolíky pro nabíjecí základnu	7	7
Vymezovacího drátu	150m	180m
Kolíků pro vymezovací drát	210	250
Imbusový klíč	1	1
Ukazatele vzdálenosti vymezovacího drátu	2	2
Nožů	9	9
Spojovací konektor	2	2
Akumulátor (LA0001/ LA0002)	1	1
Nabíječka baterií (LA8001 / LA8002)	1	1

Doporučujeme vám, abyste si příslušenství zakoupili ve stejné prodejně, ve které jste pořídili i vaše nářadí. Podrobné informace najdete na obalu příslušenství. Případně se obraťte na vašeho prodejce se žádostí o radu a pomoc.

## 3.2 Údaje týkající se úrovně hluku

Měřená hodnota akustického tlaku  $L_{pA} = 44.2\text{dB (A)}$   
 $K_{pA} = 0.4\text{dB(A)}$

Měřená hodnota akustického výkonu  $L_{wA} = 64.2\text{dB (A)}$   
 $K_{wA} = 0.4\text{dB(A)}$

**Používejte ochranu sluchu, přesáhne-li hodnota akustického tlaku úroveň**



Určité hlučnosti stroje nelze zabránit. Provádění hlučné práce na dané trase musí být s omezením na určitou dobu schváleno. Dodržujte doby odpočinku a nutné omezení pracovní doby na minimum. S ohledem na osobní ochranu a ochranu osob pracujících v blízkosti by měla být u všech používána vhodná ochrana sluchu.

### Určené použití

Tento výrobek je určen pro sečení trávníků na soukromých pozemcích. Je navržen pro časté sečení, kdy bude trávnik udržován zdravější a vypadající lépe, než kdykoliv dříve. V závislosti na rozloze vašeho trávniku může být Landxcape™ naprogramován tak, aby četnost a doba provozu nebyla ničím omezena. Zařízení není určeno pro kopání, zametání nebo čištění sněhu.

## 4. Ovládací panel

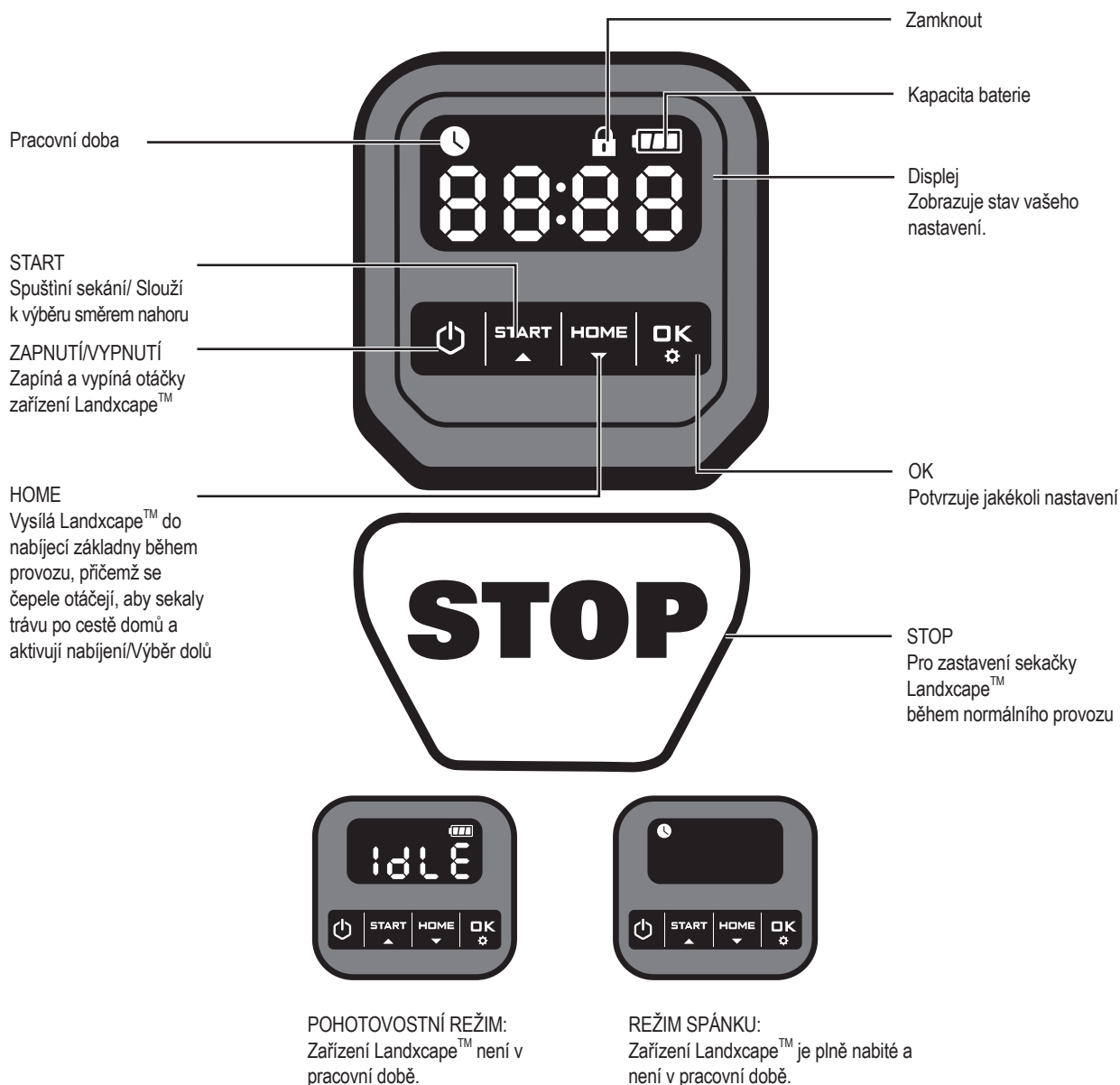

## Spuštění

- Po instalaci vymešovacieho vodiče, môžete začať používať Landxcape™ (Viz Instalační příručka pro instalaci vymešovacieho vodiče).
- Nejdříve stisknete tlačítko a počkejte. Při prvním použití zadejte výchozí vstupní kód PIN 0000 tak, že stisknete čtyřikrát , když bliká 0. (Kód PIN lze změnit, přejděte na "Nastavení" v Instalační příručce.)

**POZNÁMKA:** Zařízení Landxcape™ se vypne, pokud neobdrží do 30 sekund od zapnutí žádný pokyn. Pokud zadáte kód PIN třikrát chybně, zařízení Landxcape™ vyvolá alarm „di-di“ a pak se vypne.

- Stisknete tlačítko a potom stisknete tlačítko , aby došlo k zahájení sekání.
- Poté stisknutím tlačítka a vyšlete Landxcape™ na nabíjecí základnu, přičemž se čepele otáčejí tak, aby sekaly trávu po cestě domů. Landxcape™ bude trvale v chodu až do vybití baterie, poté se vrátí do nabíjecí základny. Jakmile bude nabíjení ukončeno, Landxcape™ bude automaticky pokračovat v sečení, nebo zůstane v nabíjecí základně podle nastaveného plánu.

**POZNÁMKA:** Po zapnutí zařízení Když Landxcape™ se rozsvítí všechny kontrolky na displeji a potom zhasnou. Zkontrolujte, zda není poškozena některá kontrolka. Pokud je venkovní světlo příliš silné, doporučuje se chránit displej rukou.

## 5. Poznejte sekačku Landxcape™

Rádi bychom vám poblahopřáli k zakoupení vaší nové sekačky Landxcape™ a k vstupu do bezstarostného života automatického sekání trávníku. Následujícími informacemi bychom vám rádi pomohli lépe pochopit, jak tato sekačka Landxcape™ pracuje.

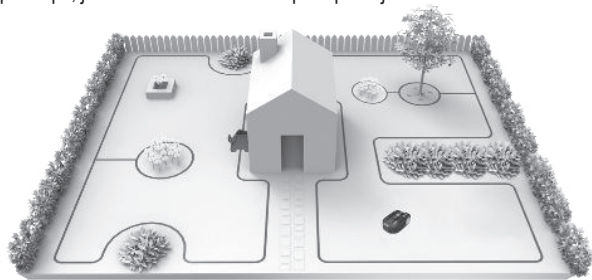

### 5.1 Jak moje sekačka Landxcape™ pozná, co má sekat?

Sekačka Landxcape™ volí směr svého pohybu náhodně. Sekačka zajistí, aby byl celý váš trávník rovnoměrně posekán a aby na trávníku nezůstaly žádné nepěkné stopy po sekání (Viz obr A).

### 5.2 Jak moje sekačka Landxcape™ pozná, kde má jet?

Vaše sekačka Landxcape™ je schopna provádět různé úkony sama. Tato sekačka Landxcape™ ví, kdy se musí dostat do své nabíjecí základny, aby se nabíla její baterie, pomocí senzorů detekuje dot. Může sama zastavit, zjistí-li problém a ví, že musí zastavit, poodjet a potom se otočit dokola, narazí-li do jiného předmětu nebo něčeho, co blokuje její dráhu. Sekačka Landxcape™ také automaticky zastaví rotující nožový kotouč, je-li zdvižena ze země, aby bylo zabráněno způsobení nehody.

#### A. Nalezení nabíjecí základny

Pokud Váš Landxcape™ potřebuje dobít, ukončí sečení a podél ohraničujícího vodiče se ve směru proti chodu hodinových ručiček vrátí zpět k nabíjecí základně. Landxcape™ je předem naprogramován tak, aby sekal trávu v oblasti ohraničené vodičem jednou týdně. Ve výchozím nastavení se bude zařízení Landxcape™ pohybovat v blízkosti omezovacího vodiče každé pondělí po zapnutí.

#### B. Dešťové senzory

Tato sekačka Landxcape™ je vybavena dešťovými senzory, které budou detekovat kapky deště a vydají sekačce příkaz k zastavení práce a k sledování vymezení dráhu, který sekačku navede zpět do nabíjecí základny (Viz obr B).

Sekačka Landxcape™ vyjede po absolvování prodlevy znovu sekat. Výchozí čas prodlevy je nastaven na 180 minut.

Jsou-li dešťové senzory mokré, sekačka Landxcape™ se vrátí do nabíjecí základny. Když jsou snímače deště suché, zařízení Landxcape™ zahájí odpočet časovače. Chcete-li vyřadit prodlevu způsobenou deštěm, vysušte oblast snímače a proveďte pomocí hlavního vypínače vypnutí a opětovné zapnutí sekačky. Po provedení tohoto opětovného zapnutí uvidíte, takže můžete začít opět pracovat.

#### C. Sledování vymezení vodičů dráhu

Sekačka Landxcape™ vždy sleduje hranici určenou vymezení dráhu a používá senzory na přední části, aby reagovala, dostane-li se příliš blízko k překážce (Viz obr. C).

#### D. Spuštění a zastavení během sekání (Viz obr. D, E1, E2)

Chcete-li zahájit sekání, stiskněte tlačítko ON / OFF (ZAP. / VYP.) a zadejte kód PIN. Stiskněte tlačítko **START** a potom tlačítko **OK**. Chcete-li vydat příkaz, aby sekačka Landxcape™ ukončila sekání, potom jednoduše stiskněte tlačítko STOP na horní části sekačky. Zjistí-li sekačka Landxcape™ jakýkoli problém, na displeji se zobrazí chybová zpráva. Informace týkající se hlášení závad, najdete v části Hlášené závady. A sekačka Landxcape™ se vypne, jestliže do 20 minut neobdrží od uživatele žádný příkaz.

Obnovení provozu:

- Stiskněte tlačítko **START** a potom tlačítko **OK**
- Nyní sekačka Landxcape™ zahájí sekání!

## 5.3 Nastavení

Nejprve nastavte výšku na požadovanou výšku trávy po sekání a můžete provést nastavení programu ručně.

**POZNÁMKA:** Při ručním nastavení programu zařízení Landxcape™ vstoupí do pohotovostního režimu, pokud neobdrží do 30 sekund od zapnutí žádný pokyn od obsluhy.

#### (1) Změna kódu PIN

Chcete-li změnit kód PIN, podržte současně stisknutá tlačítka **START** a **HOME** po dobu 5 sekund. Ikona **!** bude blikat a na displeji se bude posouvat blikající nápis „P ! n“. Poté bude blikat první číslo. Pomocí tlačítek nebo vyberte číslo, **START** a **HOME** které chcete zadat a volbu potvrďte stisknutím tlačítka **OK**. Bude blikat další číslo. U zbývajících čísel použijte stejný postup. Například nový kód PIN je nastaven na 0326. Poté se bude na displeji posouvat blikající nápis „P ! n 2“ a opět bude blikat první číslo. Pro zadání nového kódu PIN použijte stejný postup (v tomto příkladu 0326). Poté se bude na displeji posouvat blikající nápis „P ! n 0326“. Váš kód PIN byl úspěšně změněn.

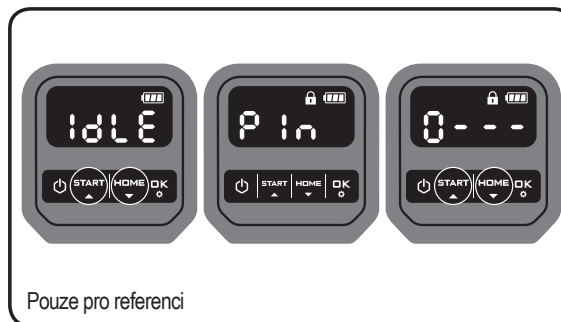



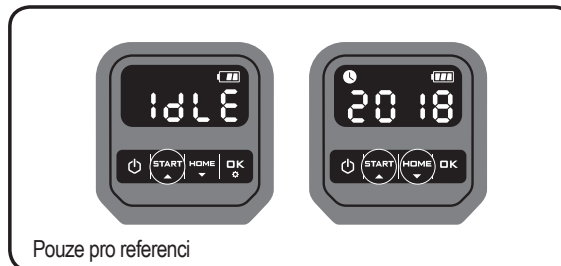

Pouze pro referenci

#### (2) Nastavení roku, data a času





Nastavení roku, data a času jsou důležité položky nastavení. Pokud tyto položky nenastavíte, bude to mít vliv na harmonogram v následujícím nastavení. Tyto položky by měly být v pořadí roku, datum a čas. Pro nastavení roku stiskněte tlačítko **START** po dobu 3 sekund, dokud na displeji nebudou blikat ikona **!** a číslo, například 20 18. Pomocí tlačítka **START** a **HOME** nebo vyberte požadovaný rok. Poté stisknutím tlačítka **OK** dokončete potvrzení nastavení roku.



Pouze pro referenci







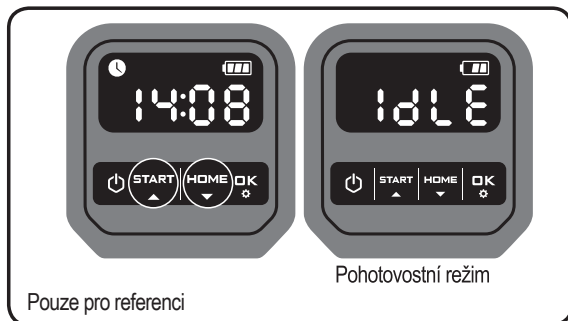



Mezitím bude ikona  znovu blikat a na displeji bude zobrazeno číslo označující datum, například 09-29 znamená 29. září. Když bliká 09, pomocí   tlačítek nebo vyberte číslo a stisknutím tlačítka  volbu potvrďte. Poté bude blikat 29. Stejným způsobem vyberte číslo a stisknutím tlačítka  dokončete potvrzení nastavení data.



Mezitím, bude blikat ikona  a zobrazí se čas, například 14:08. Když bliká 14, pomocí   tlačítek nebo vyberte číslo a stisknutím tlačítka  volbu potvrďte. Poté bude blikat 08, stejným způsobem vyberte číslo a stisknutím tlačítka  volbu potvrďte. Nyní je dokončeno nastavení času a zařízení Landxcape™ vstoupí do pohotovostního režimu.





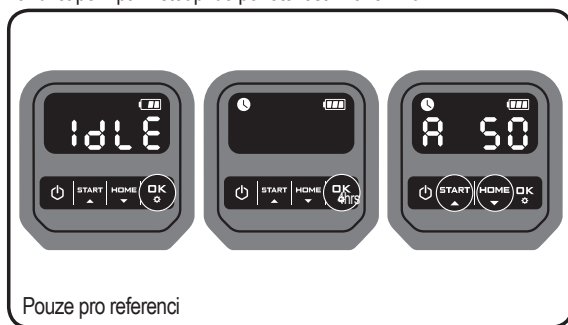

### (3) Nastavení pracovního prostoru

Po dobu 3 sekund podržte stisknuté tlačítko . Pokud ikona  bliká, stiskněte tlačítko . Na displeji bude blikat číslo, například R 50, což je oblast trávníku. Pracovní   doba se automaticky nastaví podle velikosti vaší zahrady. Pomocí tlačítka   nebo nastavte oblast trávníku (oblast se bude zvyšovat / snižovat po 50m² při každém stisknutí tlačítka  / ). Poté volbu potvrďte stisknutím tlačítka . Zařízení Landxcape™ pak vstoupí do pohotovostního režimu



### (4) Změňte výchozí počáteční čas

Výchozí počáteční čas 9:00 lze kdykoliv změnit. Podržte současně stisknutá tlačítka  a , dokud neuslyšíte zvuk cinknutí.

Například ve 14:05 podržte stisknutá obě tlačítka  a  zařízení Landxcape™ spustí sekání ve 14:05.

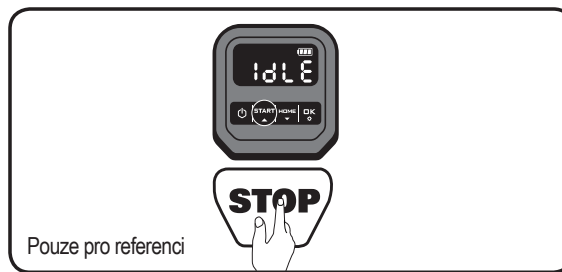

## 5.4 Jak účinně bude moje sekačka Landxcape™ provádět sekání trávníku?

Doby sekání jsou různé pro každý trávník v závislosti na faktorech uvedených níže. Postupně nastavujte dobu sekání tak, abyste umožnili sekačce Landxcape™ provádět sekání každý den, dokud nenaleznete nejvhodnější nastavení.

Vaše sekačka Landxcape™ může posekat různě velikou plochu trávníku, ale závisí to na různých faktorech, jako jsou:

- Druhy trávy na vašem trávníku a jeho výška
- Nabroušení nožů sekačky
- Vlhkost
- Okolní teplota
- Množství překážek v trávníku

Na rozdíl od většiny ostatních sekaček, Landxcape™ využívá systém postranního záběru, který je schopen poséci tolik okolní trávy, jak je jen možné. Navíc otvory ve spodní části nabíjecí základny umožňují prorůstání trávy, což přináší elegantní vzhled.

Výška sekání sekačky Landxcape™ může být nastavena v rozsahu od 3 do 6 cm. Před prvním spuštěním zařízení Landxcape™ byste pomocí ruční sekačky posekat trávu na výšku max. 9 cm. Při prvním sečení potom nastavte výšku sekání zařízení Landxcape™ na maximální nastavení (6 cm). (Viz obr. F)

Tato sekačka Landxcape™ bude provádět sekání nejlépe v suchém počasí. Je-li tráva mokrá, může docházet k hromadění posekané trávy na kotouči s noží a v blízkosti motoru. Při práci může také docházet k ztrátě trakce a k prokluzování koleček.

Vaše sekačka Landxcape™ může být také poškozena při bouřce s blesky. Dojde-li k bouřce s blesky, chraňte sekačku Landxcape™ odpojením nabíjecí základny od napájecího zdroje a odpojením vymešovacích drátů. Zajistěte, aby nebylo umožněno nabíjení sekačky Landxcape™.

Vaše sekačka Landxcape™ má ráda sekání trávníku a vyžaduje udržování nožů v dobrém stavu, aby bylo umožněno co nejvyšší sekání. Tato sekačka Landxcape™ může provádět většinu úkonů sama, ale někdy bude vyžadovat vaši pomoc, aby bylo zabráněno jejimu poškození.

- Nikdy nenechávejte sekačku Landxcape™ přejíždět přes šterkové povrchy.
- Odstraňte překážky nebo zabraňte přístupu k překážkám, na které by mohla sekačka Landxcape™ náhodně vyjet, přičemž by mohlo dojít k poškození nožového kotouče.
- Odstraňte z trávníku všechny nečistoty a cizí předměty.

## 6. Základy týkající se vymezení drátu



### 6.1 Kolíkování vymezení drátu

Pro nastavení správné vzdálenosti od hranice vašeho trávníku použijte dodávané měřidlo vzdálenosti vymezení drátu (více než 26 cm). Jedná se o doporučenou vzdálenost. Při zajištění správné instalace použijte dodané měřidlo vzdálenosti.

Pokud váš soused také používá sekačku Landxcape™, musíte mezi vašim vymezením drátů a vymezením drátů vašich sousedů udržovat vzdálenost minimálně 1 metry.

**Vymezení drátů musí přesně vymezovat plochu určenou pro sekání.** Vaše sekačka Landxcape™ bude zmatena dalšími ohyby nebo smyčkami vymezení drátů, které nebudou součástí plochy určené pro sekání (Viz obr. G). Zůstane-li vám po vytýčení plochy trávníku přebytek vymezení drátů, zbývající část drátů odřízněte a uložte ji na jiné místo. Je ovšem důležité, abyste ponechali potřebnou délku vymezení drátů na místě, kde bude připojen k nabíjecí základně, aby mohl být připojen a aby mohl zůstat zahrabán.

### 6.2 Zahrabání vymezení drátů

Plánujete-li zahrabání vymezení drátů do země, proto vám doporučujeme nejdříve upevnit vymezení drátů k trávníku tak, aby bylo v případě nutnosti umožněno upravení jeho polohy. Jakmile dokončíte instalaci vymezení drátů, doporučujeme vám, abyste stisknutím tlačítek  a  dali sekačce Landxcape™ příkaz k tomu, aby sledovala vymezení drátů. Tímto způsobem umožníte sekačce Landxcape™, aby se před zahrabáním vymezení drátů přizpůsobila svému novému pracovnímu prostředí.

Při sledování sekačky Landxcape™, která vyhledává nabíjecí základnu, můžete provádět úpravy polohy vymezení drátů, abyste zajistili bezproblémové sledování vymezení drátů sekačkou Landxcape™ při vyhledávání nabíjecí základny. Tímto způsobem umožníte sekačce Landxcape™, aby se před zahrabáním vymezení drátů přizpůsobila svému novému pracovnímu prostředí a aby úspěšně pracovala s nabíjecí základnou.

### 6.3 Spojení vymezení vodiče

Musíte-li provést prodloužení a spojení vymezení vodiče, použijte spojku. Tato spojka je vodotěsná a zajišťuje spolehlivé elektrické zapojení.

Zasuňte oba konce vodiče do jakýchkoli dvou ze tří otvorů na spojkě. Zajistěte, aby byly vodiče zcela zasunuty do spojky tak, aby byly oba konce vodičů viditelné přes průhlednou část na druhé straně spojky. (Viz obr. H) Pro úplné stlačení tlačítka na horní části spojky použijte kleště. (Viz obr. I, J)

**VAROVÁNÍ:** Jednoduché spletení vymezení vodičů a použití izolační pásky nebo použití šroubovací svorkovnice není pro provedení spoje doporučeno. Půdní vlhkost může způsobit oxidaci vodičů, což po určité době povede k přerušení obvodu.

## 7. Aktualizace softwaru

Jakmile bude k dispozici nová verze softwaru pro tuto sekačku Landxcape™, může být provedena jeho aktualizace. Poslední verzi software lze stáhnout z našich webových stránek [www.landxcape-robotics.com](http://www.landxcape-robotics.com).

Aktualizace pomocí USB. Na stránce ke stažení si prostudujte podrobné pokyny:

- (1) Nejnovější verzi softwaru naleznete na adrese: [www.landxcape-robotics.com](http://www.landxcape-robotics.com). Uložte soubor na prázdný disk USB (jednotku flash) naformátovaný systémem **FAT32**. Odstraňte veškeré další soubory na disku a zkontrolujte formát. Pokud jednotka není naformátována systémem **FAT32**, přeformátujte ji.  
**POZNÁMKA:** aktualizace softwaru se stahuje jako soubor .zip. Před dalším pokračováním bude nutné soubor rozbalit nebo extrahovat.
- (2) Landxcape™ umístěte na zabezpečený a rovný povrch. Stisknutím tlačítka  vypnete zařízení Landxcape.
- (3) Do portu vložte USB disk (flash disk). (Viz obr. K1)
- (4) Zapněte zařízení Landxcape. Automaticky se spustí aktualizace. Počkejte, dokud se na displeji nezobrazí zpráva „U S b“ (viz obr. K2), potom odpojte jednotku USB (flash disk) a pevně uzavřete ochranný kryt. Když se na displeji zobrazí „- - -“, aktualizace není dokončena a zařízení Landxcape™ přejde na stránku kódu PIN.

Dodaný návod k použití vychází z výchozího softwaru, který je používán při hromadné výrobě. Některé nové vlastnosti/funkce, kterými disponuje nová verze, nemusí být v návodu uvedeny. Objevíte-li některá nastavení, která nejsou uvedena v návodu, navštivte prosím internetovou adresu [www.landxcape-robotics.com](http://www.landxcape-robotics.com) a stáhněte si nejnovější návod.

## 8. Údržba

Vaše sekačka Landxcape™ musí být občas zkontrolována. Práce sekačky Landxcape™ je náročná a občas musí být provedeno její vyčištění a také výměna některých dílů, které mohou být opotřebené. Nikdy nepoužívejte tuto Landxcape™, je-li poškozen její spínač zapnuto/vypnuto.

Před prováděním jakékoli údržby nebo servisu proveďte vypnutí tohoto zařízení.

V následujícím textu vám chceme poskytnout informace o tom, jak provádět údržbu vaší sekačky Landxcape™.

### 8.1 Udržujte ostré nože sekačky

**VAROVÁNÍ:** Před čištěním, seřízením nebo před výměnou nožů vaší Landxcape™ **VYPNĚTE** a nasadte si ochranné rukavice.

**VAROVÁNÍ:** Budete-li montovat nové nože, zajistěte, aby byly vždy vyměněny **VŠECHNY** nože. Při montáži nových nožů vždy používejte nové šrouby. To je důležité k zajištění trvalého ostří nožů a rovnováhu rotačního kotouče s noži. Nebudou-li použity nové šrouby, mohlo by dojít k způsobení vážného zranění.

Sekačka Landxcape™ neseká trávu jako ostatní sekačky. Její nože jsou ostré jako břitva na všech 2 hranách a z důvodu dosažení maximálního řezného výkonu rotují v obou směrech (Viz obr. L). Každý nůž vaší sekačky Landxcape™ má 2 řezné hrany. Nožový kotouč se bude náhodně otáčet směrem dopředu a dozadu a bude využívat obě sekací hrany. Tím bude minimalizována četnost výměn řezných čepelí. Životnost každého nože při každodenním sekání je až 2 měsíce. Vždy provádějte vizuální kontrolu, nejsou-li nože odštipnuty nebo jinak poškozeny. Jsou-li nože tupé a opotřebené, měly by být nahrazeny novými noži, které jsou dodány s vaší sekačkou Landxcape™. Náhradní nože jsou k dispozici také u nejbližšího autorizovaného prodejce Landxcape™.



## A. Výměna nožů

Po určité době, obvykle po každé sezóně, bude u vaší sekačky Landxcape™ nutné provedení výměny nožů. Proto se při výměně nožů ujistěte, zda jsou vyměněny všechny nože současně. Při výměně můžete použít jednu ze sad náhradních nožů a šroubů, které jsou dodávány společně s vaší sekačkou Landxcape™.

Před prováděním výměny nožů sekačku Landxcape™ vždy vypněte a použijte ochranné rukavice. Potom postupujte podle následujících kroků:

1. Opatrně sekačku Landxcape™ obraťte.
2. Sejměte kryt baterie a vyjměte baterii.
3. Pomocí šroubováku vyšroubujte šrouby upevňující nože. (Viz obr. M)
4. Řádně upevněte nové nože pomocí nových šroubů.
5. Vložte zpět baterii a zavřete kryt baterie.

**Důležité: Po upevnění nožů k nožovému kotouči pomocí šroubů se ujistěte, zda se nožový kotouč může volně otáčet.**

## 8.2 Udržujte sekačku v čistotě

 **VAROVÁNÍ: Před čištěním váš Landxcape™ VYPNĚTE. Před čištěním nožového kotouče si nasad'te ochranné rukavice a nepoužívejte proud vody.**

### A. Čištění krytu sekačky

Vaše sekačka Landxcape™ bude mnohem lépe pracovat a bude mít delší provozní životnost, bude-li pravidelně prováděno její čištění. I když je vaše sekačka Landxcape™ elektrické zařízení, budete muset být při čištění velmi opatrní, **proto při čištění sekačky Landxcape™ nepoužívejte hadici, vysokotlaké myčky nebo jiný zdroj tekoucí vody.** Nejlepším řešením je použití ručního postřikovače naplněného vodou. Při čištění krytu této sekačky používejte měkký kartáč nebo čistý hadr a vyvarujte se použití rozpouštědel nebo leštidel (Viz obr. N). Nakonec zkontrolujte, zda jste odstranili všechny zbytky nahromaděné posekané trávy a jiné nečistoty.

### B. Čištění spodní části sekačky

Opět je velmi důležité, abyste vaši sekačku Landxcape™ vypnuli pomocí tlačítka zapnuto/vypnuto a abyste si před manipulací s nožovým kotoučem nasadili ochranné rukavice.

Nejdříve otočte sekačku Landxcape™ spodní stranou nahoru, aby byl vidět podvozek. Zde můžete vidět nožový kotouč, podvozek, přední kolečka a hnací kolečka. Vše kompletně očistěte pomocí měkkého kartáče nebo vlhkého hadru.

 **VAROVÁNÍ: NIKDY nečistěte spodní část sekačky Landxcape™ oplachováním vodou. Mohlo by dojít k poškození komponentů sekačky. (Viz obr. O1, O2)**

Otočte žací kotoučem, abyste se ujistili, zda se volně otáčí. Zkontrolujte, zda se nože volně otáčejí okolo přídržných šroubů. Jakékoliv překážky odstraňte.

**DŮLEŽITÉ: Odstraňte všechny zachycené nečistoty, aby nemohly způsobit prasknutí nožového kotouče. Dokonce i ta nejtenčí prasklina může snížit provozní výkon vaší sekačky Landxcape™.**

### C. Čištění kontaktních kolíků a nabíjecích pásků

Pomocí vhodného hadru očistěte kontaktní kolíky nacházející se na nabíjecí základně a nabíjecí pásek na sekačce Landxcape™. Pravidelně odstraňujte všechny zbytky nahromaděné posekané trávy a nečistoty nacházející se v blízkosti kontaktních kolíků a nabíjecích pásků, abyste vždy zajistili úspěšné nabíjení baterie sekačky Landxcape™. Landxcape™ se reïncarcá cu succes de fiicare datá.

## 8.3 Životnost baterie

Srdcem sekačky Landxcape™ je jeho baterie Li-Ion s napájecím napětím

20 V. Pro správné skladování baterie dbejte na to, aby byla plně nabitá a uchovávána na chladném a suchém místě.

**POZNÁMKA:** Doporučená provozní teplota sekačky Landxcape™ je v rozmezí 0-55°C.

Provozní životnost baterie sekačky Landxcape™ závisí na různých faktorech, jako jsou:

- Doba trvání sezóny sekání ve vašem regionu
- Počet hodin, kdy bude sekačka Landxcape™ každý den provádět sekání
- Údržba baterie během uložení

**Sekačka Landxcape™ může být nabíjena ručně bez použití vymezovacího drátu.**

1. Připojte nabíjecí základnu k vhodnému napájecímu zdroji. Rozsvítí se zelená kontrolka nabíjecí základny.
2. Ručně umístěte sekačku Landxcape™, která je vypnuta, do nabíjecí základny. (Viz obr. P)
3. Na nabíjecí základně bliká zelená kontrolka, sekačka Landxcape™ se začne nabíjet.

## 8.4 Uložení v zimě

Provozní životnost sekačky Landxcape™ bude delší, zajistíte-li v zimním období její kvalitní uložení. Přestože to nemusí být jednoduché, doporučujeme vám, abyste v zimním období uložili sekačku Landxcape™ v kůlně nebo v garáži.

Před přípravou vaší sekačky Landxcape™ na uložení v zimní sezóně vám doporučujeme:

- Očistěte celou sekačku Landxcape™
- Baterii plně nabijte a vyjměte ji ze zařízení Landxcape
- Proveďte vypnutí

K maximalizaci životnosti baterie před skladováním v zimě baterii plně nabijte a vyjměte ji ze zařízení Landxcape.

 **VAROVÁNÍ: Chraňte spodní část sekačky Landxcape™ před kontaktem s vodou. NIKDY sekačku Landxcape™ neukládejte venku spodní stranou nahoru, aby nemohlo dojít ke kontaktu s vodou.**

Vymezovací drát může být ponechán v zemi, ale jeho koncové části musí být chráněny, například zasunutím do nádoby s mazivem. Je-li nabíjecí základna ponechána v zimním období venku, nechejte vymezovací dráty připojeny k této základně.

**POZNÁMKA:** Před opětovným uvedením sekačky Landxcape™ do provozu po ukončení zimní sezóny se ujistěte, zda jsou nabíjecí pásky a kontaktní kolíky čisté. Při čištění vám doporučujeme používat jemný smirkový papír.

## 8.5 Výměna baterie

 **VAROVÁNÍ: Před jakýmkoli seřizováním, výměnou nebo opravou proveďte odpojení napájení.**

**Před výměnou nožů váš Landxcape™ VYPNĚTE a nasad'te si ochranné rukavice.**

Chcete-li provést výměnu baterie, postupujte podle následujících kroků:

1. Opatrně obraťte sekačku Landxcape™ spodní stranou nahoru.
2. Vyšroubujte šrouby nacházející se na krytu baterie. Sejměte kryt baterie. (Viz obr. Q1)
3. Opatrně vytáhněte nahoru starou baterii. Stiskněte západku a uvolněte konektory. (Viz obr. Q2)  
**POZNÁMKA:** Netahujte za kabely. Držte konektory a uvolněte západky.
4. Připojte novou originální baterii řádným upevněním konektorů, které musí být zajištěny v určené poloze. (Viz obr. Q3, Q4)
5. Baterii vložte podle obrázku. (Viz obr. Q5) Nasad'te na původní místo kryt baterie a pevně utáhněte šrouby.



## 9. Funkční hlášení

Displej	Zpráva	Akce
- F ! -	Zpoždění kvůli dešti aktivováno.	Není nutná žádná akce.

## 10. Chybová hlášení

Príznak	Příčina	Řešení
- E 1 -	Sekačka Landxcape™ se nachází mimo pracovní prostor.	<ol style="list-style-type: none"> <li>Nachází-li se sekačka Landxcape™ aktuálně mimo svůj pracovní prostor: vypněte napájení a přeneste sekačku Landxcape™ do pracovního prostoru. Stiskněte tlačítko  a potom tlačítko .</li> <li>Nachází-li se sekačka Landxcape™ uvnitř svého pracovního prostoru, zkontrolujte, zda LED na nabíječe a zda je nabíječka připojena ke vhodnému napájecímu zdroji. Pokud ano, znamená to, že jsou konce vymezovacích drátů spojeny nesprávně a je nutné je připojit naopak.</li> <li>Rozsvítí se červená kontrolka nabíjecí základ, potvrďte, že je omezovací vodič dobře napojen na svorky nabíjecí základny. Pokud problém přetrvává, zkontrolujte, zda není omezovací vodič přerušen.</li> </ol>
- E 2 -	Zablokovaná kolečka	<ol style="list-style-type: none"> <li>Vypněte napájení: přeneste sekačku Landxcape™ na místo, kde nejsou žádné překážky.</li> <li>Zapněte napájení. Stiskněte tlačítko  a potom tlačítko .</li> <li>Je-li stále zobrazeno chybové hlášení, vypněte napájení, otočte sekačku spodní stranou nahoru a zkontrolujte, nachází-li se na kolečkách něco, co by bránilo jejich otáčení.</li> <li>Odstraňte všechny možné překážky, otočte sekačku Landxcape™ do pracovní polohy a zapněte napájení. Stiskněte tlačítko  a potom tlačítko .</li> </ol>
- E 3 -	Nožový kotouč je zablokován	<ol style="list-style-type: none"> <li>Vypněte napájení.</li> <li>Otočte sekačku Landxcape™ spodní stranou nahoru a zkontrolujte, zda se na nožovém kotouči nenachází něco, co by bránilo jeho otáčení.</li> <li>Odstraňte všechny možné překážky.</li> <li>Otočte sekačku Landxcape™ do provozní polohy a přeneste ji na místo, kde není vysoká tráva nebo upravte nastavení výšky sekání.</li> <li>Zapněte napájení. Stiskněte tlačítko  a potom tlačítko .</li> </ol>
- E 4 -	Sekačka Landxcape™ uvázla.	<ol style="list-style-type: none"> <li>Vypněte napájení.</li> <li>Přeneste sekačku Landxcape™ na místo, kde nejsou žádné překážky.</li> <li>Zapněte napájení. Stiskněte tlačítko  a potom tlačítko .</li> <li>Je-li stále zobrazeno chybové hlášení, vypněte napájení, otočte sekačku Landxcape™ spodní stranou nahoru a zkontrolujte, zda nějaká překážka nebrání otáčení kol.</li> <li>Odstraňte všechny možné překážky, otočte sekačku Landxcape™ do pracovní polohy a zapněte napájení. Stiskněte tlačítko  a potom tlačítko .</li> </ol>
- E 5 -	Sekačka Landxcape™ je zvednuta.	<ol style="list-style-type: none"> <li>Vypněte napájení.</li> <li>Přeneste sekačku Landxcape™ na místo, kde nejsou žádné překážky. Zapněte napájení. Press then .</li> <li>Je-li stále zobrazeno chybové hlášení, vypněte napájení, vypněte zařízení Landxcape, otočte zařízení Landxcape™ vzhůru nohama a zkontrolujte, zda je něco nebrání otáčení předních kol.</li> <li>Odstraňte všechny možné předměty, otočte sekačku Landxcape™ do pracovní polohy a zapněte napájení. Stiskněte tlačítko  a potom tlačítko .</li> </ol>
- E 6 -	Sekačka Landxcape™ je obrácena spodní stranou nahoru.	Postavte sekačku Landxcape™ do pracovní polohy. Stiskněte tlačítko  a potom tlačítko  .
- E 7 -	Závada baterie	<ol style="list-style-type: none"> <li>Zkontrolujte teplotu baterie. Pokud je teplota příliš vysoká, počkejte, dokud teplota neklesne. Stiskněte  pak .</li> <li>Vyměňte za novou baterii. Restartujte zařízení Landxcape™. Stiskněte  pak .</li> <li>Pokud se chyba vyskytuje opakovaně, zkuste změnit pracovní plán.</li> </ol>
- E 8 -	Trvá příliš dlouho, než se zařízení Landxcape™ vrátí zpět do nabíjecí základny.	Zařízení Landxcape™ dávejte nabíjet do nabíjecí základny ručně. Jakmile je zařízení Landxcape™ plně nabit, stiskněte následně tlačítko   .



Neznámá chyba.

Restartujte zařízení Landxcape™. Stiskněte **START** pak **OK**. Jestliže se toto chybové hlášení stále zobrazuje, obraťte se na zástupce servisu.**POZNÁMKA**

- Před spuštěním sekačky Landxcape™ vždy zkontrolujte, zda se nachází uvnitř svého pracovního prostoru. Není-li v pracovním prostoru, na displeji se zobrazí oznámení “ - EE -”. Tato zpráva bude zobrazena také v případě, je-li sekačka Landxcape™ při spuštění posazena na vymešovacím vodícím drátě.
- Chcete-li z jakéhokoli důvodu - například večírek, hra dětí - zaparkovat vaši sekačku Landxcape™ v nabíjecí základně: stiskněte tlačítka **HOME** a potom **OK**. Landxcape™ přejede do nabíjecí základny a zůstane v této základně. Stisknutím zařízení **ON** Landxcape™ vypnete.
- Dochází-li při sekání opakovaně k chybě na stejném místě trávníku, můžete mít problém s vymešovacím vodícím drátem. Postupujte proto podle výše uvedených pokynů pro instalaci tohoto drátu a proveďte řádnou kontrolu provedené instalace.
- Je-li váš trávník rozdělen na dvě samostatné plochy, spojené koridorem užším než 1 m, z nichž jeden není vybaven nabíjecí základnou: Dojde-li k vybití sekačky Landxcape™, přeneste ji ručně do nabíjecí základny: aby došlo k zahájení procesu nabíjení.
- Dojde-li jednou za čas k abnormálnímu chodu sekačky Landxcape™, zkuste ji vypnout a znovu spustit. Pokud není závada odstraněna, zkuste vyjmout a opět vložit akumulátor. Nedojde-li k odstranění problému tímto způsobem, kontaktujte prosím autorizovaný servis Landxcape™, kde vám pomohou.
- Nepoužívejte pro omývání této sekačky vysokotlakou myčku. Mohlo by dojít k poškození baterie nebo sekačky.

**11. Hledání závad**

Nepracuje-li vaše sekačka Landxcape™ správně, postupujte podle níže uvedených pokynů pro odstraňování závad. Jestliže problémy stále přetrvávají, kontaktujte autorizovaného prodejce.

<b>Příznak</b>	<b>Příčina</b>	<b>Řešení</b>
LED kontrolka na nabíjecí stanici se nerozsvítí	Sekačka není napájena	Zkontrolujte, zda je napájecí kabel řádně připojen k nabíječe a zda je nabíječka připojena ke vhodnému napájecímu zdroji.
Rozsvítí se červená kontrolka nabíjecí základ	Není připojen vymešovacím vodícím drát	Zkontrolujte, zda je vymešovacím drát správně připojen k nabíjecí základně. Zkontrolujte, zda nejsou ve vymešovacím drátu trhliny, zejména na koncích vodiče.
Sekačka Landxcape™ je zapnutá, ale nožový kotouč se nepohybuje	Sekačka Landxcape™ vyhledává nabíjecí základnu (Pokud jste nestiskli tlačítka <b>HOME</b> pro <b>OK</b> přechod do nabíjecí základny).	To je normální, sekačka Landxcape™ musí být nabita, otáčení nožového kotouče je při vyhledávání nabíjecí základny automaticky zastaveno.
Sekačka Landxcape™ vibruje	Mohou být poškozeny nože. Zkontrolujte stav nožového kotouče.	Zkontrolujte nože a jsou-li poškozeny, proveďte jejich výměnu. Odstraňte nečistoty a cizí předměty nacházející se na nožích a na kotouči.
Tráva je sekána nerovnoměrně	Sekačka Landxcape™ nepracuje dostatečný počet hodin denně.	Přidejte více hodin do doby sekání
	Sečená plocha je příliš velká.	Pokuste se zmenšit velikost sekané plochy nebo přidejte více hodin do doby sekání
	Nože jsou tupé.	Vyměňte všechny nože a šrouby, aby bylo zaručeno vyvážení nožového kotouče.
	Výška sekání je nastavena příliš nízkou vzhledem k délce stébel trávy.	Zvyšte výšku sekání a potom ji postupně snižujte
	Došlo k navinutí trávy nebo jiného předmětu na nožový kotouč.	Zkontrolujte nožový kotouč - odstraňte trávu nebo jiný předmět.
Sekačka Landxcape™ je uvnitř pracovního prostoru a vymešovacím drát je připojen. Avšak na displeji je uvedeno “- EE -”.	Na nožovém kotouči nebo na rámu motoru je nahromaděna tráva	Ujistěte se, zda se volně otáčí nožový kotouč. Je-li to nutné, můžete demontovat nožový kotouč a potom můžete odstranit nahromaděný materiál.
	Krajní konce vymešovacích drátů jsou nesprávně připojeny.	Konce vymešovacích drátů připojte naopak.
	Omezovací vodič je přerušený.	Opravte poškozený omezovací vodič pomocí konektorů.

Doba nabíjení trvá mnohem déle, než je její určená hodnota.	Špatné spojení způsobené nečistotami na nabíjecím pásku.	Pomocí vhodného hadru očistěte kontaktní kolíky nacházející se na nabíjecí základně a nabíjecí pásek na sekačce Landxcape™.
	Byl aktivován program ochrany nabíjení z důvodu vysoké teploty	Umístěte nabíjecí základnu do stínu nebo počkejte, dokud nedojde k poklesu teploty.
Sekačka se nenabíjí	Není k dispozici napájecí napětí	Zkontrolujte, zda je napájecí kabel řádně připojen k nabíječe a zda je nabíječka připojena ke vhodnému napájecímu zdroji.
	Během ručního nabíjení nepracuje správně	Přejděte na manuální dobíjení v oddílu 8.3.
Sekačka Landxcape™ začíná mít mezi každým nabíjením stále kratší provozní dobu	Nožový kotouč je něčím zablokovan	Demontujte nožový kotouč a očistěte jej. Tráva je příliš vysoká a příliš silná.
	Sekačka Landxcape™ se silně otřásá.	Zkontrolujte nožový kotouč a nože, odstraňte trávu nebo jiné předměty.
	Baterie může být vybitá nebo příliš stará	Použijte novou baterii.
Sekačka Landxcape™ nepracuje ve správnou dobu.	Hodiny nejsou nastaveny na správnou dobu	Nastavte hodiny na správný čas, přejděte k oddílu 5.3.
	Naprogramovaná doba sekání pro Landxcape™ není správná.	Změňte nastavené doby pro spuštění a zastavení sekačky.
	Landxcape™ je ukotven v nabíjecí základně manuálně.	Stiskněte tlačítko  a potom tlačítko  .
	Baterie se nenabíjí, neboť její teplota v horkém počasí stoupla nad 55°C.	Počkejte, dokud baterie nevychladne.
Sekačka Landxcape™ nemůže správně zaparkovat v nabíjecí základně.	Vlivy prostředí	Znovu spusťte sekačku Landxcape™.
	Špatné spojení způsobené nečistotami na nabíjecím pásku.	Pomocí vhodného hadru očistěte kontaktní kolíky nacházející se na nabíjecí základně a nabíjecí pásek na sekačce Landxcape™.
Zelená kontrolka na nabíjecí základně se ROZSVÍTÍ před dokončením nabíjení.	Dochází k přehřívání nabíjecí základny.	Umístěte nabíjecí základnu do stínu nebo počkejte, dokud nedojde k poklesu teploty.
Landxcape™ přejíždí přes vymezení drát. Landxcape™ neseče v oblasti vyhrazené vymezení drátem. Landxcape™ se otáčí nebo chaoticky rotuje v blízkosti vymezení drátu.	V přílišné blízkosti se nachází vymezení drát jiné sekačky Landxcape™ nebo jiné značkové robotické sekačky.	Ujistěte se, zda se vymezení drát vaší sekačky Landxcape™ nachází ve vzdálenosti alespoň 1m od jiného vymezení drátu.
	Vymezení drát byl nainstalován s příliš ostrými rohy.	Zkontrolujte, zda je vymezení drát nainstalován tak, aby byl všechny rohy plynule zaoblené.
	Ve vlhku může úroveň elektrického signálu vymezení drátu v místě oprav nebo spojů klesat.	Zkontrolujte spoje vymezení drátů. Izolaci zajistěte jejich plnou vodotěsnost.
	Úroveň elektrického signálu může klesat díky poškozené izolaci.	Opravte poškozenou izolaci vymezení drátu pomocí konektorů.
	Pracovní plocha sekání přesahuje přípustnou hodnotu pro Landxcape™.	Snižte oblast sekání nebo použijte zařízení Landxcape™ s větší přípustnou oblastí sekání.
Kola sekačky Landxcape™ prokluzují nebo poškozuji trávník.	Pod sekačkou Landxcape™ mohou být zachyceny cizí tělesa, jako například větve a proutě.	Cizí tělesa ze spodní strany sekačky Landxcape™ odstraňte.
	Trávník je příliš mokrá.	Počkejte, až trávník uschne.
Sekačka Landxcape™ opouští vymezení drát z důvodu vysoké rychlosti při sjezdění se svahu	Vymezení drát je na příliš strmém svahu se sklonem větším než 17% (10°).	Přemístěte vymezení drát na svah, jehož sklon je menší než 17% (10°). Vyhledejte prosím další podrobnosti v příručce Průvodce instalací.
	Dojde k selhání aktualizace softwaru.	Zkuste to znovu podle oddílu „Aktualizace softwaru“.

## Ochrana životního prostředí



Vysloužilé elektrické přístroje nevyhazujte společně s domovním odpadem. Náradí recyklujte ve sběrnách k tomu účeluzřízených. O možnostech recyklace se informujte na místních úřadech nebo u prodejce.

# Declarație de conformitate

Noi,  
Positec Germany GmbH  
Grüner Weg 10, 50825 Cologne, Germany

Declarăm că produsul,

Descriere **Robot de tuns iarba marca**

Tip **LX790 LX791 LX792 LX793 (790-799 - Utilizarea mașinii, reprezentativă pentru mașina de tăiat iarba) (An, număr articol și lună numărul de serie sunt plasate pe spatele paginii. Numărul serie complet este clar scris pe mașina de tuns) cu încărcător de baterie LA8001/LA8002 și bază de încărcare LA3000**

Funcție **Tunderea gazonului**

Este conform cu următoarele Directive,

**2006/42/EC, 2014/30/EU, 2014/35/EU, 2011/65/EU, 2000/14/EC modificată prin 2005/88/EC**

2000/14/EC modificată prin 2005/88/EC

- Procedură de evaluare a conformității conformă cu **Anexa V**
- Nivel de putere sonoră măsurat **64.2 dB (A)**
- Nivel de putere sonoră garantat declarat **65 dB (A)**

Organismul notificat implicat

**Nume: Intertek Testing & Certification Ltd. (organism notificat 0359)**

**Adresa: Cleeve Road, Leatherhead, Surrey, KT22 7SB United Kingdom**

**Nr. certificare : 181000479SHA-V1**

Standardele sunt conforme cu,

**EN 60335-1:2012+A11+A13:2017, EN 50636-2-107:2015+A1:2018, EN 60335-2-29:2004+A2:2010, EN 62233:2008, EN ISO 3744:2005, EN 55014-1:2017, EN 55014-2:2015, EN 61000-3-2:2014, EN 61000-3-3:2013, EN 61558-1:2005+A1:2009, EN 61558-2-16:2009+A1:2013, EN 303 447 V1.1.1**

Persoana autorizată să compileze fișierul tehnic,

**Jméno Marcel Filz**

**Adresa Positec Germany GmbH, Grüner Weg 10, 50825 Cologne, Germany**



2018/10/26

Allen Ding

Zástupce vrchní konstrukční kanceláře,

Testování & Certifikace

Positec Technology (China) Co., Ltd

18, Dongwang Road, Suzhou Industrial

Park, Jiangsu 215123, P. R. China

# 1. Bezpečnosť výrobku

## 1.1 Základné a doplnkové bezpečnostné pokyny



**UPOZORNENIE: Preštudujte si všetky bezpečnostné pokyny a inštrukcie.** Nedodržanie bezpečnostných pokynov a inštrukcií môže viesť k úrazu elektrickým prúdom, k vzniku požiaru alebo k vážnemu úrazu.

**Pozorne si prečítajte všetky bezpečnostné pokyny týkajúce sa bezpečného použitia tohto zariadenia.**

**Všetky výstrahy a bezpečnostné pokyny uschovajte na ďalšie použitie.**

- Toto zariadenie nesmú používať osoby (vrátane detí) so zníženými fyzickými, zmyslovými alebo duševnými schopnosťami, s nedostatkom skúseností a znalostí, pokiaľ týmto osobám nebol stanovený dohľad, alebo ak im neboli poskytnuté inštrukcie týkajúce sa použitia tohto zariadenia osobou zodpovednou za ich bezpečnosť.
- Deti musia byť pod dohľadom, aby bolo zaistené, že sa s týmto zariadením nebudú hrať.
- Toto zariadenie môže byť napájané iba napájacou jednotkou, ktorá je dodávaná spoločne so zariadením.

### Dôležité

**PRED POUŽITÍM POZORNE PREČÍTAJTE  
USCHOVAJTE PRE ĎALŠIE POUŽITIE**

### Postupy týkajúce sa bezpečného použitia

#### Zaškolenie

- a) Pozorne si preštudujte všetky pokyny. Skontrolujte, či ste správne pochopili všetky uvedené pokyny a zoznámili ste sa s ovládacími prvkami a so správnym použitím tohto zariadenia.
- b) Nikdy nedovoľte, aby toto zariadenie používali osoby, ktoré neboli zoznamené s týmito inštrukciami. Miestne predpisy môžu obmedzovať vek užívateľa.
- c) Za nehody alebo riziká, ktoré hrozia ostatným osobám alebo ich majetku zodpovedá obsluha alebo užívateľ.

#### Príprava

- a) Zaisťte správnu inštaláciu ohraničujúceho drôtu podľa uvedených pokynov.
- b) Prevádzajte pravidelnú kontrolu priestoru, na ktorom bude toto zariadenie použité a odstráňte všetky kamene, drevka, drôty, kosti a ďalšie cudzie predmety.
- c) Prevádzajte pravidelnú vizuálnu kontrolu, či nedošlo k opotrebovaniu alebo poškodeniu nožov, montážnych skrutiek nožov a celého zariadenia na kosenie. Opotrebované alebo poškodené nože a skrutky vymieňajte vždy ako sady, aby ste zachovali správne vyváženie.
- d) U kosačiek, ktoré sú vybavené viacerými hriadeľmi, dávajte pozor, pretože otáčanie jedného hriadeľa môže spôsobiť otáčanie ďalších hriadeľov.
- e) **VAROVANIE!** Táto kosačka nebude pracovať, ak nebude mať správne nasadený kryt.

#### Použitie

##### 1. Základné pokyny

- a) Nikdy nepracujte s týmto zariadením, ak sú poškodené jeho ochranné kryty alebo ak nie sú na určených miestach bezpečnostné prvky, napríklad odchylovače.
- b) Nedávajte ruky alebo nohy do blízkosti alebo pod rotujúce diely. Stále udržiavajte výstupný otvor kosačky priechodný.

- c) Nikdy toto zariadenie nezdvíhajte alebo neprenášajte, ak je motor v chode.
- d) Blokovacie zariadenie spustíte priamo zo zariadenia:
  - Pred odstránením zablokovania;
  - Pred kontrolou, čistením, alebo vykonávaním práce na kosačke.
- e) Prevádzanie úprav originálne konštrukcie tejto robotičkej kosačky nie je povolené. Všetky úpravy sú prevádzané na vaše vlastné riziko.
- f) Robotickú kosačku spúšťajte podľa uvedených pokynov. Pred stlačením tlačidla zapnuté/vypnuté, zaistíte, aby sa vaše ruky a nohy nenachádzali v blízkosti rotujúcich nožov. Nikdy nevkładajte vaše ruky a nohy pod kosačku.
- g) Nikdy túto robotickú kosačku nezdvíhajte a neprenášajte, ak je stlačené tlačidlo zapnuté/vypnuté.
- h) Nedovoľte, aby túto robotickú kosačku používali osoby, ktoré nevedia, ako pracuje a ako reaguje.
- i) Nikdy nepokladajte na hornú časť kosačky alebo nabijacej základne žiadne predmety.
- j) Nepovoľte používať robotickú kosačku, došlo k jej poškodeniu alebo k poškodeniu nožového kotúča. Kosačka nesmie byť použitá s poškodenými nožmi, skrutkami, maticami alebo napájacím káblom.
- k) Ak nemáte v úmysle túto kosačku používať, vždy ju vypnite. Robotická kosačka môže byť spustená iba v tom prípade, ak je stlačené tlačidlo zapnuté/vypnuté a ak je zadán správny PIN kód.
- l) Ruky a chodidlá držte v bezpečnej vzdialenosti od rotujúcich čepelí. Nikdy nedávajte ruky ani chodidlá do blízkosti kosačky alebo pod ňu, ak je robotická kosačka v prevádzke.
- m) Nepoužívajte stroj a jeho periférne zariadenie za nepriaznivých klimatických podmienok, najmä ak hrozí nebezpečenstvo blesku.
- n) Nedotýkajte sa pohyblivých nebezpečných častí skôr, ako sa úplne zastaví.
- o) U strojov používaných vo verejných priestoroch majú okolo pracovnej plochy stroje umiestnené varovné značky. Musí obsahovať obsah nasledujúceho textu:



Upozornenie! Automatická kosačka na trávu! Uchovávajte dostatočnú vzdialenosť od stroja! Dohliadajte na deti!

##### 2. Ak táto kosačka pracuje v automatickom režime

- a) Ak sú v blízkosti domáce zvieratá, deti alebo iné osoby, nikdy nenechávajú túto kosačku bez dozoru.

#### Údržba a uskladnenie



**VAROVANIE! Ak je kosačka otočená spodnou stranou nahor, tlačidlo vypnuté/zapnuté musí byť vždy vypnuté.**

**Tlačidlo zapnuté/vypnuté musí byť vždy vypnuté, ak sa prevádzajú akékoľvek práce na spodnej časti kosačky, ako je čistenie alebo výmena nožov.**

- a) Všetky matice, skrutky a spájacie prvky udržiavajte riadne dotiahnuté, aby bolo zariadenie v bezpečnom prevádzkovom stave.
- b) Prevádzajte kontrolu robotičkej kosačky každý týždeň a vymeňte opotrebované alebo poškodené časti súvisiace s bezpečnosťou.
- c) Prevádzajte hlavne kontrolu, či nie sú poškodené nože a nožový kotúč. Ak je to nutné, vždy vymieňajte všetky nože a skrutky súčasne ako jednu sadu, aby bolo zaistené vyváženie rotujúcich dielov.
- d) Zaisťte, aby sa používali iba náhradné diely správneho typu.
- e) Zaisťte, aby boli batérie kosačky nabíjané pomocou správnej nabijacky odporúčenej výrobcom. Nesprávne použitie môže viesť k úrazu elektrickým prúdom, prehriatiu batérie alebo k úniku žieraviny z batérie.
- f) Ak dôjde k úniku elektrolytu z batérie, opláchnite si ruky vodou/neutralizačným prostriedkom. Ak dôjde ku kontaktu s pokožkou alebo k zasiahnutiu očí, vyhľadajte lekárske ošetrenie.

g) Údržba kosačky musí byť prevedená podľa pokynov od výrobcu.

### Odporúčania

Stroj a jeho príslušenstvo pripojte iba k napájaciu obvodu s ochranným zariadením pred zvyškovým prúdom (RCD) s vypínacím prúdom nepresahujúcim 30 mA.

### Ostatné riziká

Aby ste sa vyhli zraneniu, pri výmene nožov používajte ochranné rukavice.

### Preprava

Pri preprave tejto robotickéj kosačky na dlhé vzdialenosti vždy používajte jej originálny obal.

Zaistenie bezpečného kosenia alebo kosenia vo vnútri pracovného priestoru:

- Stlačte tlačidlo STOP, aby došlo k zastaveniu kosačky. Pri prvom spustení tejto kosačky zadajte štvormiestny číselný PIN kód.
- Vždy túto robotickú kosačku zastavte, ak ju chcete prenášať.
- Kosačku prenášajte za rukoväť, ktorá sa nachádza na prednej časti kosačky. Kosačku prenášajte tak, aby bol nožový kotúč otočený smerom od vášho tela.

### Bezpečnostné upozornenia pre akumulátorovú batériu vo vnútri zariadenia.

- Nepokúšajte sa demontovať, rozoberať alebo rozrezávať batérie alebo jej články.**
- Batériu neskratujte. Neukladajte batérie náhodne v škatuliach alebo v zásuvkách, kde by mohlo dôjsť k ich vzájomnému skratovaniu alebo k skratovaniu spôsobenému inými predmetmi.** Ak sa batéria nepoužíva, udržiujte ju v bezpečnej vzdialenosti od sponiek na papieri, minci, kľúčov, klincov, skrutiek alebo iných malých kovových predmetov, ktoré môžu spôsobiť prepojenie kontaktov batérie. Skratovanie kontaktov batérie môže spôsobiť popáleniny alebo požiar.
- Nevystavujte batériu pôsobeniu tepla alebo ohňa. Vyvarujte sa skladovania batérií na priamom slnku.**
- Nevystavujte batériu mechanickým nárazom.**
- Ak dôjde k úniku kvapaliny z batérie, zabráňte tomu, aby sa táto kvapalina dostala do kontaktu s pokožkou alebo aby zasiahla oči. Ak dôjde k takému kontaktu, zasiahnuté miesto umyte značným množstvom vody a vyhľadajte lekárske ošetrovanie.**
- Ak dôjde k požitiu kvapaliny z batérie, vyhľadajte okamžité lekárske ošetrovanie.**
- Udržujte batérie čisté a suché.**
- Batéria poskytuje najvyšší výkon, ak sa používa pri bežnej izbovej teplote (20 °C ± 5 °C).**
- Pri likvidácii batérií oddeľte od seba batérie s odlišnými elektrochemickými systémami.**
- Vykonávajte nabíjanie iba v nabíjačke, ktorá je špecifikovaná spoločnosťou Landxcape™. Nepoužívajte inú nabíjačku, ako je nabíjačka špeciálne dodaná na použitie s týmto zariadením. Nabíjačka, ktorá je vhodná pre jeden typ batérie, môže pri použití iného typu batérie vytvárať riziko požiaru.**
- Nepoužívajte žiadnu batériu, ktorá nie je určená na použitie s týmto zariadením.**
- Ukladajte batérie mimo dosahu detí.**
- Uchovajte originálnu dokumentáciu k tomuto výrobku na budúce odkazy.**
- Vykonávajte riadnu likvidáciu batérie.**

## 1.2 Informácie na štítkoch na kosačke Landxcape™

VAROVANIE – Ak sa táto robotická kosačka nepoužíva správne, môže byť nebezpečná.



Pred použitím tejto robotickéj kosačky si pozorne prečítajte návod na obsluhu a riadne si preštudujte jeho obsah.

VAROVANIE - Ak je táto kosačka v prevádzke, udržiujte od nej bezpečnú vzdialenosť.



VAROVANIE – Pred prácou na tejto kosačke alebo pred jej zdvihnutím použite blokovacie zariadenie.



VAROVANIE – Na tejto kosačke nejazdíte.



Nespalujte ich.



Nevystavujte dešti alebo vodě.



Batérie nezahadzujte. Vyčerpané batérie odneste do miestneho zberného (recyklačného) miesta špeciálneho odpadu.



Nepoužívajte na umývanie kosačky vysokotlakovú umývačku.



Elektrický spotrebič triedy III



Elektrické výrobky sa nesmú likvidovať spolu s domácim odpadom. Recyklujte v zberných miestach na tento účel zriadených. O možnosti recyklácie sa informujte na miestnych úradoch alebo u predajcu.





## 2. Zoznam dielov

1. TLAČIDLO STOP
2. GOMBÍK PRE NASTAVENIE VÝŠKY KOSENIA
3. TLAČIDLO ZAPNÚŤ/VYPNÚŤ
4. TLAČIDLO START
5. TLAČIDLO DOMOV
6. DISPLEJ
7. NABÍJACIA PÁSKA
8. SENZOR DAŽĎA
9. PREDNÉ KOLIESKO
10. NOŽOVÝ KOTÚČ
11. NOŽ
12. BATÉRIA
13. PORT USB
14. ZADNÉ HNACIE KOLIESKO
15. RUKOVÄŤ
16. KONTAKTNÉ KOLÍKY
17. NABÍJACIA ZÁKLADŇA
18. NAPÁJACÍ ADAPTÉR
19. DRÔTENÉ KOLÍKY
20. OHRANIČUJÚCI DRÔT
21. UPEVŇOVACIE KOLÍKY NABÍJACEJ ZÁKLADNE
22. MERADLO VZDIALENOSTI OHRANIČUJÚCEHO DRÔTU
23. ŠESTHRANNÝ KLÍČ
24. SPÁJACÍ KONEKTOR

Štandardná dodávka neobsahuje všetko zobrazené či opísané príslušenstvo.

## 3. Technické údaje a údaje o úrovni hluku

### 3.1 Technické údaje

Typ LX790 LX791 LX792 LX793 (790-799 - označenie strojového zariadenia, zástupca robotická kosačka)

	LX790 LX792	LX791 LX793
Menovité napájacie napätie	20V $\overline{---}$ Max.*	
Otáčky naprázdno	2800/min	
Oblasť kosenia	600m <sup>2</sup>	900m <sup>2</sup>
Šírka záberu	16cm	18cm
Výška kosenia	30-60mm	
Polohy pre nastavenie výšky kosenia	4	
Typ batérie	Lithium-ion	
Model batérie	LA0001	LA0002
Doba nabíjania približne	1.3hrs	2hrs
Model nabíjačky	LA8001 / LA8002	
Parametre nabíjačky	Vstup: 100-240V~50/60Hz, 38W, Výstup: 20V $\overline{---}$ , 1.5A	
Hmotnosť stroja	8.4kg	
Stupeň ochrany	III	

\*Napätie merané bez pracovného zaťaženia. Východzie napájacie napätie batérie dosahuje minimálne 20V. Menovité napájacie napätie je 18V.

### PRÍSLUŠENSTVO

	LX790 LX792	LX791 LX793
Skrutiek	9	9
Nabíjacia základňa	1	1
Upevňovacie kolíky pre nabíjaciu základňu	7	7
Ohraničujúceho drôtu	150m	180m
Kolíkov pre ohraničujúci drôt	210	250
Šesťhranný kľúč	1	1
Ukazovatele vzdialenosti ohraničujúceho drôtu	2	2
Nožov	9	9
Spájací konektor	2	2
Batéria (LA0001/ LA0002)	1	1
Nabíjačka (LA8001 / LA8002)	1	1

Odporúčame vám, aby ste si príslušenstvo kúpili v tej istej predajni, v ktorej ste si kúpili aj svoje náradie. Podrobné informácie nájdete na obale príslušenstva. Prípadne sa obráťte na vášho predajcu so žiadosťou o radu a pomoc.

## 3.2 Údaje týkajúce sa úrovne hluku

Meraná hladina akustického tlaku  $L_{pA} = 44.2\text{dB (A)}$   
 $K_{pA} = 0.4\text{dB (A)}$

Meraná hodnota akustického výkonu  $L_{WA} = 64.2\text{dB (A)}$   
 $K_{WA} = 0.4\text{dB (A)}$

**Používajte ochranu sluchu, ak hodnota akustického tlaku presiahne úroveň**



Určitej hlučnosti stroja sa nedá zabrániť. Vykonávanie hlučnej práce na danej trase musí byť s obmedzením na určitú dobu schválené. Dodržujte doby odpočinku, nutné obmedzenie pracovnej doby na minimum. S ohľadom na osobnú ochranu a ochranu osôb pracujúcich v blízkosti by mali všetci používať vhodnú ochranu sluchu.

### Určené použitie

Tento výrobok je určený na kosenie trávnikov na súkromných pozemkoch. Je navrhnutý na časté kosenie, aby bol váš udržiavaný trávnik zdravší a vypadal lepšie, ako kedykoľvek predtým. V závislosti od rozlohy vášho trávniku môže byť Landxcape™ naprogramovaný tak, aby početnosť a doba prevádzky nebola ničím obmedzená. Zariadenie nie je určené na kopanie, zametanie alebo čistenie snehu.

## 4. Ovládací panel

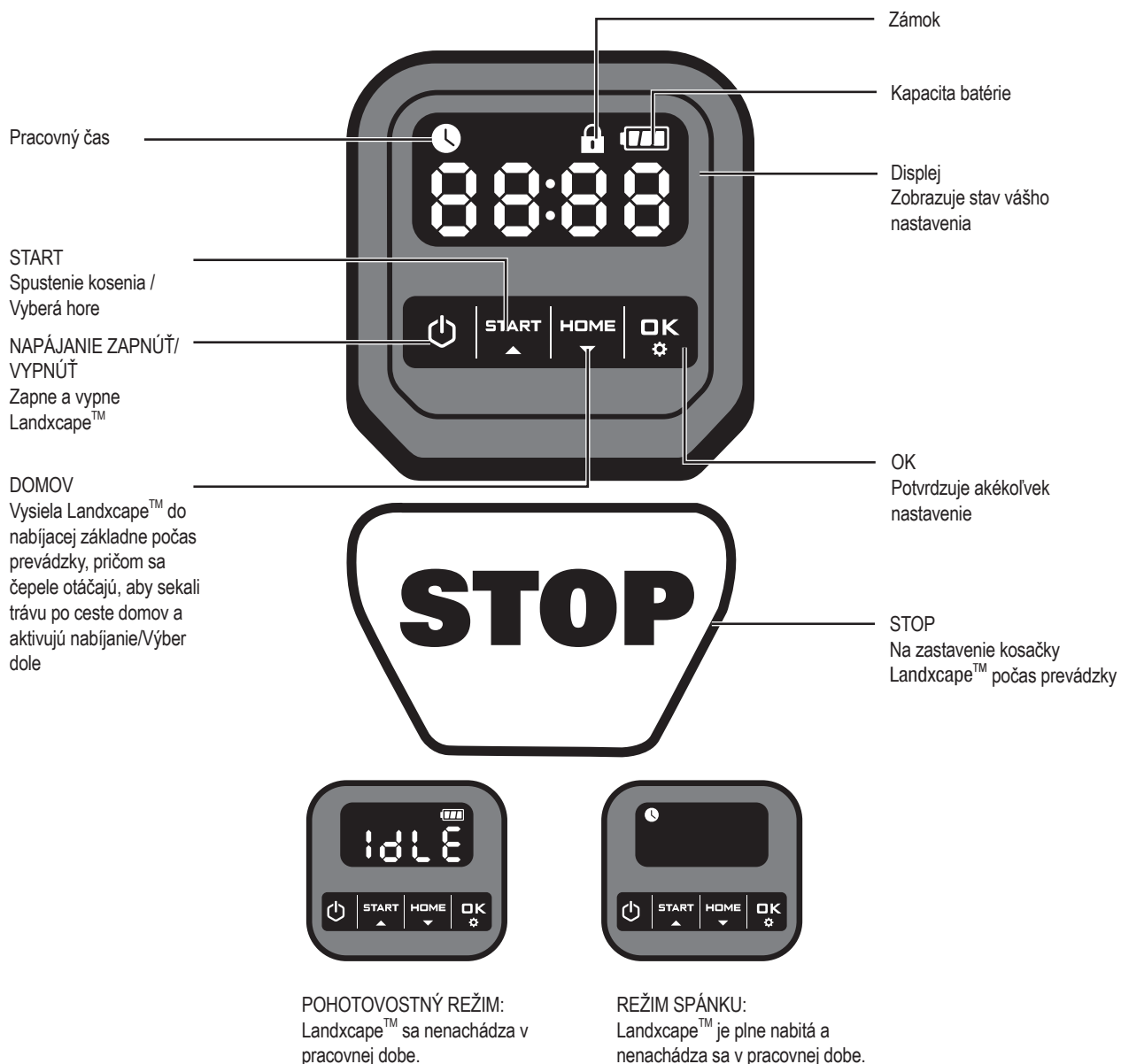

## Spustenie

- 1) Po inštalácii vymedzovacieho vodiča, môžete začať používať Landxcape™ (Pozrite Inštaláciu príručka pre inštaláciu vymedzovacieho vodiča).
- 2) Najskôr stlačte tlačidlo a počkajte, kým sa kosačka Landxcape™ nezapne. Pre prvé použitie zadajte predvolený kód PIN 0000 stlačením štyrikrát za blikania čísla 0. (PIN kód možno zmeniť, viď "Nastavenia" v inštaláčnej príručke)

**POZNÁMKA:** Landxcape™ sa vypne, ak do 30 sekúnd po zapnutí neprijme žiadne údaje. Ak trikrát zadáte nesprávny kód PIN, Landxcape™ zosilnie alarm "di-di" a potom sa vypne.

- 3) Ak chcete spustiť kosenie, stlačte tlačidlo a následne tlačidlo .
- 4) Ak chcete, aby sa kosačka Landxcape™ vrátila do nabíjacej základne, stlačte tlačidlo a tlačidlo .

Landxcape™ bude trvalo v prevádzke až do vybitia batérie, potom sa vráti do nabíjacej základne. Hneď ako bude nabíjanie ukončené, Landxcape™ bude automaticky pokračovať v kosení alebo zostane v nabíjacej základni podľa nastaveného plánu.

**POZNÁMKA:** Po zapnutí Landxcape™ sa rozsvieti všetky svetlá na displeji a potom sa vypnú. Skontrolujte, či nie je poškodené žiadne svetlo. Odporúča sa zakryť displej rukou, keď je vonkajšie svetlo príliš silné.

## 5. Zoznámte sa s kosačkou Landxcape™

Radi by sme vám zagratulovali k zakúpeniu vašej novej kosačky Landxcape™ a k vstupu do bezstarostného života automatického kosenia trávnik. Nasledujúcimi informáciami by sme vám chceli pomôcť čo najlepšie pochopiť, ako táto kosačka Landxcape™ pracuje.

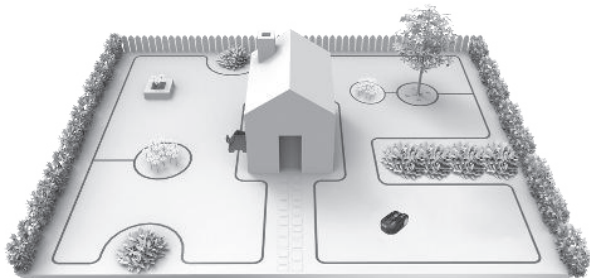

### 5.1 Ako moja kosačka Landxcape™ vie, čo má kosiť?

Kosačka Landxcape™ volí smer svojho pohybu náhodne. Kosačka zaistí, aby bol celý váš trávnik rovnomerne pokosený a aby na trávniku nezostali žiadne nepekné stopy po kosení (Pozri Obr. A).

### 5.2 Ako moja kosačka Landxcape™ vie, kam má ísť?

Vaša kosačka Landxcape™ je schopná prevádzkať rôzne úkony sama. Táto kosačka Landxcape™ vie, kedy sa musí dostať do svojej nabíjacej základne, aby sa nabila jej batéria, pomocou senzorov spozná dážď, môže sama zastaviť, ak zistí problém a vie, že musí zastaviť, trochu odísť a potom sa otočiť okolo, ak narazí do iného predmetu alebo niečoho, čo blokuje jej dráhu. Kosačka Landxcape™ tiež automaticky zastaví rotujúci nožový kotúč, ak je zdvihnutá zo zeme, aby sa zabránilo spôsobeniu nehody.

#### A. Nájdenie nabíjacej základne

Pokiaľ Váš Landxcape™ potrebuje dobiť, ukončí kosenie a pozdĺž ohraničujúceho vodiča sa smerom proti chodu hodinových ručičiek vráti naspäť k nabíjacej základni. Landxcape™ je dopredu naprogramovaný tak, aby kosil trávu v oblasti ohraničenej vodičom jedenkrát za týždeň. V predvolenom nastavení bude Landxcape™ po zapnutí sekáť každý pondelok kolem kábla ohraničenia.

#### B. Dažďové senzory

Táto kosačka Landxcape™ je vybavená senzormi na dážď, ktoré spoznajú kvapky dažďa a vydajú kosačke príkaz na zastavenie práce a na sledovanie ohraničujúceho drôtu, ktorý kosačku navedie naspäť do nabíjacej základne (Pozri Obr. B).

Kosačka Landxcape™ vyjde po absolvovaní odmlky znovu kosiť. Východiskový čas odmlky je nastavený na 180 minút.

Ak sú dažďové senzory mokré, kosačka Landxcape™ sa vráti do nabíjacej základne. Ak sú snímače dažďa suché, Landxcape™ začne odpočítavanie času oneskorenia. Ak chcete vyradiť oneskorenie spôsobené dažďom, vysušte oblasť snímača a prevedte pomocou hlavného vypínača vypnutie a opätovné zapnutie kosačky. Po prevedení tohto opätovného zapnutia, takže môžete začať znovu pracovať.

#### C. Sledovanie ohraničujúceho vodiaceho drôtu

Kosačka Landxcape™ vždy sleduje hranicu určenú ohraničujúcim drôtom a používa senzory na prednej časti, aby reagovala, ak sa dostane blízko k prekážke (Pozri Obr. C).

#### D. Spustenie a zastavenie počas kosenia (Pozri Obr. D, E1, E2)

Ak chcete spustiť kosenie, stlačte tlačidlo ON / OFF (ZAP. / VYP.) a zadajte kód PIN. Stlačte tlačidlo **START** a následne stlačte tlačidlo **OK**. Ak chcete vydať príkaz aby kosačka Landxcape™ ukončila kosenie, potom jednoducho stlačte tlačidlo STOP na hornej časti kosačky.

Ak kosačka Landxcape™ zistí nejaký problém, na displeji sa zobrazí chybové hlásenie. Informácie o chybových hláseniach nájdete v časti Chybové hlásenia. Kosačka Landxcape™ sa vypne v prípade, ak do 20 minút nedostane žiadny vstup od používateľa.

Obnovenie prevádzky:

- Stlačte tlačidlo **START** a následne tlačidlo **OK**.
- Teraz kosačka Landxcape™ zahájí kosenie!

## 5.3 Nastavenie

Najprv nastavte výšku na požadovanú výšku trávy po kosení a môžete vykonať nastavenie programu ručne.

**POZNÁMKA:** Ak vykonáte nastavenie programu ručne, Landxcape™ vstúpi do pohotovostného režimu, ak do 30 sekúnd neprijme žiadne údaje od užívateľa.

#### (1) Zmeniť kód PIN

Ak chcete zmeniť PIN kód, stlačte súčasne **START** a **HOME** tlačidlá po dobu 5 sekúnd. Ikona **PIN** bude blikať a začne blikať "P IN?". Potom bude blikať prvé číslo, stlačením tlačidla **START** alebo **HOME** vyberte požadované číslo a potvrďte stlačením tlačidla **OK**. Bude blikať ďalšie číslo. Pre dokončenie zápisu ďalších čísel použite rovnakú metódu. Napríklad nový kód PIN je nastavený na 0326. Potom začne blikať "P IN?" a prvé číslo začne opäť blikať. Použite rovnakú metódu pre zadanie nového PIN kódu, ktorý ste práve nastavili (v tomto prípade 0326). Potom bude na displeji blikať "P IN0326". Váš PIN kód bol úspešne zmenený.

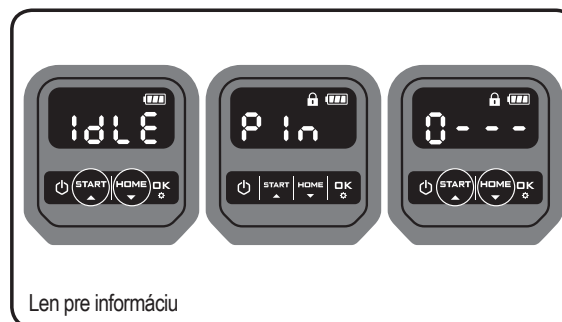

#### (2) Nastavenie roku, dátumu a času

Nastavenie roku, dátumu a času sú povinné položky nastavenia. Ak tieto položky nenastavíte, ovplyvní to čas rozvrhu v nasledujúcom nastavení. Tieto položky musia byť nastavené v poradí podľa roku, dátumu a času. Pre nastavenie roku stlačte tlačidlo **START** po dobu 3 sekúnd, kým na displeji nebude blikať ikona **🕒**, napríklad 20 18. Stlačením tlačidla **START** alebo **HOME** vyberte požadovaný rok. Potom stlačením tlačidla **OK** potvrďte nastavenie roku.

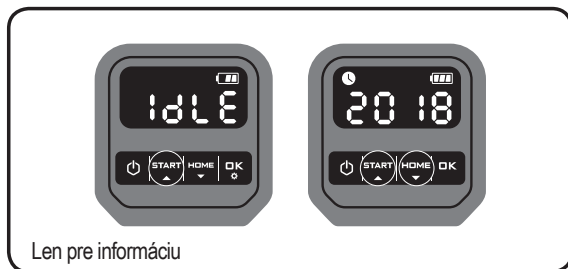

Len pre informáciu

Medzitým bude ikona opäť blikať a na displeji sa zobrazí číslo pre zobrazenie dáta, napríklad 09.29, čo znamená 09. septembra. Keď bliká 09, stlačením tlačidla alebo vyberte číslo a stlačte pre potvrdenie. Potom bude blikať 29. Pre voľbu čísla použite rovnakú metódu a stlačením tlačidla potvrdíte dokončenie nastavenia dátumu.

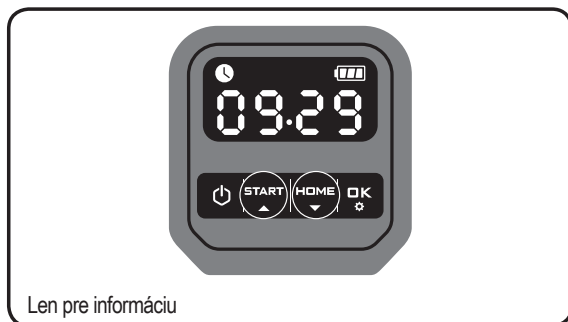

Len pre informáciu

Medzitým bude ikona blikať a zobrazí sa čas, napríklad 14:08. Keď bliká 14, stlačením tlačidla alebo vyberte číslo a potvrdte stlačením tlačidla . Potom začne blikať 08, rovnakou metódou zvolíte číslo a stlačením potvrdíte . Teraz je nastavenie času ukončené a Landxcape™ vstúpi do pohotovostného režimu.

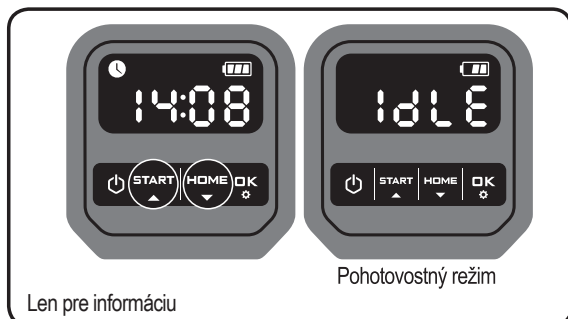

Len pre informáciu

Pohotovostný režim

### (3) Nastaviť pracovnú plochu

Stlačte na 3 sekundy. Akonáhle ikona začne blikať, stlačte tlačidlo . Na displeji bude blikať číslo, napríklad 9 50, čo je plocha trávniku. Pracovný čas bude automaticky nastavený podľa veľkosti vašej záhrady. Pomocou tlačidla alebo nastavte plochu trávniku (pri každom stlačení tlačidla sa plocha zvýši / zníži o 50m<sup>2</sup>) a potvrdte stlačením tlačidla . Potom Landxcape™ vstúpi do pohotovostného režimu.

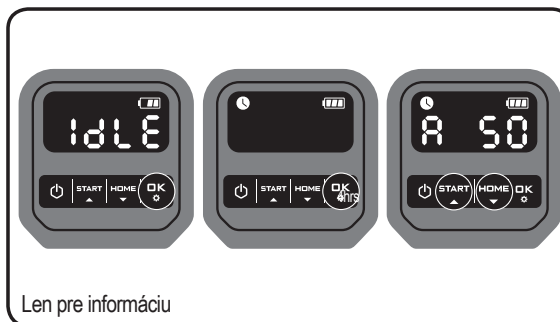

Len pre informáciu

### (4) Zmena predvoleného času spustenia

Predvolený čas spustenia 9:00 možno kedykoľvek zmeniť tak, že súčasne stlačíte obe tlačidlá, kým nezaznie zvukový signál. Napríklad, držte stlačené obe tlačidlá na 14:05 a váš Landxcape™ začne sekať od 14:05.

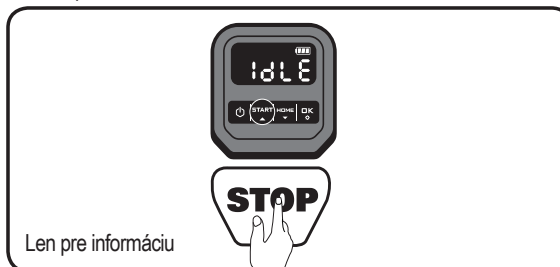

Len pre informáciu

## 5.4 Ako účinne bude moja kosačka Landxcape™ vykonávať kosenie trávniku?

Doby kosenia sú rôzne pre každý trávnik v závislosti od faktorov uvedených nižšie. Postupne nastavujte dobu kosenia tak, aby ste umožnili kosačke Landxcape™ vykonávať kosenie každý deň, pokiaľ nenájdete najvhodnejšie nastavenie.

Vaša kosačka Landxcape™ môže pokosiť rôzne veľkú plochu trávniku, ale závisí to od rôznych faktorov, ako sú:

- Druhy trávy na vašom trávniku a jeho výška
- Nabrúsenie nožov kosačky
- Vlhkosť
- Okolité teplota
- Množstvo prekážok v trávniku

Na rozdiel od väčšiny ostatných kosačiek, Landxcape™ využíva systém postranného záberu, ktorý je schopný pokosiť toľko okolitej trávy, ako je len možné. Navyše otvory v spodnej časti nabíjacej základne umožňujú prerastanie trávy, čo prináša elegantný vzhľad.

Výška kosenia kosačky Landxcape™ môže byť nastavená v rozsahu od 3 do 6 cm. Pred prvým spustením Landxcape, pokoste trávu vašej ručnej kosačky na maximálnu výšku o 9 cm. Potom nastavte výšku kosenia vášho Landxcape™ na jeho maximálne nastavenie (6 cm) pre jeho prvé kosenie. (Pozri Obr. F)

Táto kosačka Landxcape™ bude vykonávať kosenie najlepšie za suchého počasia. Ak je tráva mokrá, môže dochádzať k hromadeniu pokosenej trávy v kotúči s nožmi a v blízkosti motora. Pri práci môže tiež dochádzať k strate trakcie a k prešmykaniu koliesok.

Vaša kosačka Landxcape™ môže byť tiež poškodená pri búrke s bleskami. Ak dôjde k búrke s bleskami, chráňte kosačku Landxcape™ odpojením nabíjacej základne od napájacieho zdroja a odpojením ohraničujúceho

drôtu. Zaistíte, aby nebolo umožnené nabíjanie kosačky Landxcape™. Vaša kosačka Landxcape™ vyžaduje udržiavanie nožov v dobrom stave, aby bolo umožnené čo najkvalitnejšie kosenie. Táto kosačka Landxcape™ môže prevádzať väčšinu úkonov sama, ale niekedy bude vyžadovať vašu pomoc, aby sa zabránilo jej poškodeniu.

- Nikdy nenechávajte kosačku Landxcape™ prechádzať cez štrkové povrchy.
- Odstráňte prekážky alebo zabráňte prístup k prekážkam, na ktoré by mohla kosačka Landxcape™ náhodne nabehnúť, pričom by mohlo dôjsť k poškodeniu kotúča s nožmi.
- Odstráňte z trávnikta všetky nečistoty a cudzie predmety.

## 6. Základy týkajúce sa ohraničujúceho drôtu



### 6.1 Kolíkování vymezovacího drátu

Na nastavenie správnej vzdialenosti od hranice vášho trávnikta použite dodávané meradlo vzdialenosti ohraničujúceho drôtu (viac než 26 cm). Jedná sa o odporučenú vzdialenosť. Na zaistenie správnej inštalácie použite dodané meradlo vzdialenosti.

Ak váš sused používa tiež kosačku Landxcape™, musíte medzi vašim ohraničujúcim drôtom a ohraničujúcim drôtom vašich susedov udržiavať vzdialenosť minimálne 1 metre.

**Ohraničujúci drôt musí presne ohraničiť plochu určenú na kosenie.** Vaša kosačka Landxcape™ bude zmätená z ďalších ohybov alebo slučiek na ohraničujúcom drôte, ktoré nebudú súčasťou plochy určenej na kosenie (Pozri Obr. G). Ak vám zostane po vytýčení plochy trávnikta zvyšok ohraničujúceho drôtu, zvyšnú časť drôtu odrežte a odložte ho na iné miesto. Je veľmi dôležité, aby ste nechali potrebnú dĺžku ohraničujúceho drôtu na mieste, kde bude pripojený k nabíjacej základni, aby mohol byť pripojený a aby mohol zostať zahrabaný.

### 6.2 Zahrabávanie ohraničujúceho drôtu

Ak plánujete zahrabanie ohraničujúceho drôtu do zeme, preto vám odporúčame najskôr pripevniť ohraničujúci drôt k trávniktu tak, aby bolo v prípade nutnosti umožnené upravenie jeho polohy. Po dokončení montáže ohraničujúceho drôtu sa odporúča, aby kosačka Landxcape™ nasledovala ohraničujúci drôt tak, že stlačíte tlačidlo  a tlačidlo . Takýmto spôsobom umožníte kosačke Landxcape™, aby sa pred tým, ako sa zahrabe ohraničujúci drôt, prispôbila svojmu novému pracovnému prostrediu.

Pri sledovaní kosačky Landxcape™, ktorá vyhľadáva nabíjaciu základňu, môžete vykonávať úpravy polohy ohraničujúceho drôtu, aby ste zaistili bezproblémové sledovanie ohraničujúceho drôtu kosačkou Landxcape™ pri vyhľadávaní nabíjacej základne. Takýmto spôsobom umožníte kosačke Landxcape™, aby sa pred tým, ako sa zahrabe ohraničujúci drôt, a aby úspešne pracovala s nabíjacou základňou.

### 6.3 Spájanie ohraničujúceho drôtu

Ak musíte predĺžiť a spojiť vymezovací vodič, použite spojku. Táto spojka je vodotesná a zaisťuje spoľahlivé elektrické zapojenie.

Zasuňte oba konce vodiča do akýchkoľvek dvoch z troch otvorov na spojke. Zaistíte, aby boli vodiče úplne zasunuté do spojky tak, aby boli oba konce vodičov viditeľné cez priehľadnú časť na druhej strane spojky. (Pozri Obr. H) Na úplné stlačenie tlačidla na hornej časti spojky použite kliešte. (Pozri Obr. I, J)



**VAROVANIE:** Jednoduché spletenie vymezovacích vodičov a použitie izolačnej pásky alebo použitie skrutkovej svorkovnice sa na vytvorenie spojky neodporúča. Pôdna vlhkosť môže spôsobiť oxidáciu vodičov, čo po určitom čase povedie k prerušeniu obvodu.

## 7. Aktualizácia softwaru

Hneď ako bude k dispozícii nová verzia softwaru pre túto kosačku Landxcape™, môže byť prevedená jeho aktualizácia. Najnovšiu verziu softwaru si môžete stiahnuť z našich webových stránok [www.landxcape-robotics.com](http://www.landxcape-robotics.com).

Aktualizácia pomocou USB. Pozri nižšie uvedené pokyny pre sťahovanie a inštaláciu:

- (1) Najnovšiu verziu softwaru nájdete na adrese: [www.landxcape-robotics.com](http://www.landxcape-robotics.com). Uložte súbor na prázdny USB kľúč formátu **FAT32**. Odstráňte všetky súbory na kľúči a skontrolujte formátovanie. Ak kľúč nie je vo formáte FAT, prosím, preformátujte ho.  
**POZNÁMKA:** táto softvérová aktualizácia sa dá stiahnuť ako súbor vo formáte .zip. Najskôr je potrebné súbor rozbaľiť.
- (2) Umiestnite Landxcape™ na zabezpečený rovný povrch. Stlačením tlačidla  vypnete Landxcape.
- (3) Zastrčte USB disk (kľúč) do portu. (Pozri Obr. K1)
- (4) Zapnite Landxcape. Aktualizácia sa spustí automaticky. Počkajte, kým sa na displeji nezobrazí "U S B" (viď obr. K2), potom vyberte zariadenie USB (flash disk) a tesne uzavrite ochranný kryt. Keď sa na displeji zobrazí "U S B" – – –, je aktualizácia dokončená a Landxcape™ vstúpi na stránku PIN.

Dodaný návod na použitie vychádza z východiskového softvéru, ktorý sa používa pri hromadnej výrobe. Niektoré nové vlastnosti/funkcie, ktorými disponuje nová verzia, nemusia byť v návode uvedené. Ak objavíte niektoré nastavenia, ktoré nie sú uvedené v návode, navštívte, prosím, internetovú adresu [www.landxcape-robotics.com](http://www.landxcape-robotics.com) a stiahnite si najnovší návod.

## 8. Údržba

Vaša kosačka Landxcape™ musí byť občas skontrolovaná. Práca kosačky Landxcape™ je náročná a občas musí byť prevedené jej vyčistenie a tiež výmena niektorých dielov, ktoré by mohli byť opotrebované. Landxcape™ nikdy nepoužívajte s chybným spínačom zap./vyp.

Pred vykonaním akejkoľvek činnosti servisu alebo údržby vypnite zariadenie.

V nasledujúcom texte vám chceme poskytnúť informácie o tom, ako máte vykonávať údržbu vašej kosačky Landxcape™.

### 8.1 Udržujte nože kosačky ostré



**VAROVANIE:** Pred čistením, nastavovaním alebo pred výmenou nožov váš Landxcape™ vypnite a nasad'te si ochranné rukavice.



**VAROVANIE:** Ak budete montovať nové nože, zaistíte, aby boli vždy vymenené **VŠETKY** nože. Pri montáži nových nožov vždy používajte nové skrutky. To je dôležité na zaistenie trvalého ostria nožov a rovnováhu rotačného kotúča s nožmi. Ak nebudú použité nové skrutky, mohlo by dôjsť k spôsobeniu vážneho zranenia.

Kosačka Landxcape™ nekosi trávu ako ostatné kosačky. Jej čepele



sú ostré ako britva na všetkých 2 hranách a na dosiahnutie maximálnej reznej kapacity rotujú v oboch smeroch (Pozri Obr. L). Každý nôž vašej kosačky Landxcape™ má 2 rezné hrany. Kotúč s nožmi sa náhodne otáča smerom dopredu a dozadu, aby sa využili obe rezné hrany. Tak bude minimalizovaná početnosť výmien rezných čepeľí. Životnosť každého noža pri každodennom kosení je až 2 mesiace. Vždy prevádzkajte vizuálnu kontrolu, či sa nože neštiepia alebo sa nepoškodili iným spôsobom. Ak sú nože tupé a opotrebované, mali by byť nahradené za nové, dodané s vašou kosačkou Landxcape™. Náhradné nože sú k dispozícii tiež u vášho najbližšieho predajcu Landxcape™.

#### A. Výmena nožov

Po určitej dobe, obvykle po každej sezóne, bude u vašej kosačky Landxcape™ nutné prevedenie výmeny nožov. Preto sa pri výmene nožov uistite, či sú vymenené všetky nože súčasne. Pri výmene môžete použiť jednu z sád náhradných nožov a skrutiek, ktoré sú dodávané spoločne s vašou kosačkou Landxcape™. Pred prevádzkaním výmeny nožov kosačku Landxcape™ vždy vypnite a použite ochranné rukavice. Potom postupujte podľa nasledujúcich krokov:

1. Opatrne kosačku Landxcape™ obráťte.
2. Dajte dolu kryt batérie a batériu vytiahnite.
3. Pomocou skrutkovača vyskrutkujte skrutky, ktoré upevňujú nože. (Pozri Obr. M)
4. Pomocou nových skrutiek riadne upevnite nové nože.
5. Vložte naspäť batériu a zavrite kryt batérie.

**Dôležité:** Po upevnení nožov k nožovému kotúču pomocou skrutiek sa uistite, či sa nožový kotúč môže voľne otáčať.

## 8.2 Udržujte kosačku v čistom stave



**VAROVANIE:** Pred čistením váš Landxcape™ VYPNITE. Pred čistením nožového kotúča si nasad'te ochranné rukavice a nepoužívajte prúd vody.

#### A. Čistenie krytu kosačky

Vaša kosačka Landxcape™ bude oveľa lepšie pracovať a bude mať dlhšiu životnosť, ak bude pravidelne prevádzkané jej čistenie. Aj keď je vaša kosačka Landxcape™ elektrické zariadenie, budete musieť byť pri vyčistení veľmi opatrní, **preto na čistenie kosačky Landxcape™ NEPOUŽÍVAJTE hadicu, vysokotlakovej umývačky alebo iný zdroj tečúcej vody.** Najlepším riešením je použitie ručného postrekovača naplneného vodou. Pri očistení krytu kosačky používajte mäkkú kefku alebo čistú handru a vyvarujte sa použitiu rozpúšťadiel alebo leštidiel (Pozri Obr. N). Nakoniec skontrolujte, či ste odstránili všetky zvyšky nahromadenej pokosenej trávy a iné nečistoty.

#### B. Čistenie spodnej časti kosačky

Znovu je veľmi dôležité, aby ste vašu kosačku Landxcape™ vypili pomocou tlačidla zapnuté/vypnuté a **aby ste si pred manipuláciou s nožovým kotúčom nasadili ochranné rukavice.**

Najsťôr otočte kosačku Landxcape™ spodnou stranou nahor, aby bol vidieť podvozok. Môžete tu vidieť nožový kotúč, podvozok, predné kolieska a hnacie kolieska. Všetko kompletne očistíte pomocou mäkkej kefky alebo vlhkej handry.



**VAROVANIE:** Spodnú stranu kosačky Landxcape™ NIKDY nečistite oplachovaním vodou. Môže dôjsť k poškodeniu komponentov. (Pozri Obr. O1, O2)

Otočte žacím kotúčom aby ste sa uistili, či sa voľne otáča. Skontrolujte, či sa nože voľne otáčajú okolo pridržiavacích skrutiek. Akékoľvek prekážky odstráňte.

**DÔLEŽITÉ:** Odstráňte všetky zachytené nečistoty, aby nemohli

**spôsobiť prasknutie nožového kotúča. Dokonca aj ta najtenšia prasklina môže znížiť prevádzkový výkon vašej kosačky Landxcape™.**

#### C. Čistenie kontaktných kolíkov a nabíjajúcich pásov

Pomocou vhodnej handry očistíte kontaktné kolíky, ktoré sa nachádzajú na nabíjacej základni a nabíjajúcu pásku na kosačke Landxcape™. Pravidelne odstraňujte všetky zvyšky nahromadenej pokosenej trávy a nečistoty, ktoré sa nachádzajú v blízkosti kontaktných kolíkov a nabíjajúcich pásov, aby ste vždy zaistili úspešné nabíjanie batérie kosačky Landxcape™.

## 8.3 Životnosť batérie

Srdcom kosačky Landxcape™ je jeho batéria Li-Ion s napájacím napätím 20 V. Pre správne ukladanie akumulátora sa uistite, že je plne nabitý a je uschovaný na chladnom suchom mieste.

**POZNÁMKA:** Odporúčaná prevádzková teplota kosačky Landxcape™ je v rozmedzí 0-55°C

Prevádzková životnosť batérie kosačky Landxcape™ závisí od rôznych faktorov, ako sú:

- Doba trvania sezóny kosenia vo vašom regióne
- Počet hodín, kedy bude kosačka Landxcape™ každý deň vykonávať kosenie
- Údržba batérie v priebehu uskladnenia

**Kosačku Landxcape™ môžete nabíjať ručne bez použitia ochraničujúceho drôtu.**

1. Pripojte základňu na nabíjanie k vhodnému napájaciemu zdroju. Rozsvieti sa zelená kontrolka nabíjacej základne.
2. Ručne umiestnite kosačku Landxcape™, ktorá je vo vypnutom stave, do základne na nabíjanie. (Pozri Obr. P)
3. Na nabíjacej základni bliká zelená kontrolka, kosačka Landxcape™ sa začne nabíjať.

## 8.4 Uskladnenie na zimu

Prevádzková životnosť kosačky Landxcape™ bude dlhšia, ak zaistíte v zimnom období jej kvalitné uloženie. Aj keď to nemusí byť jednoduché, odporúčame vám v zimnom období uskladniť kosačku Landxcape™ v kólni alebo v garáži.

Pred prípravou vašej kosačky Landxcape™ na uloženie v zimnom období vám odporúčame:

- Očistíte celú kosačku Landxcape™
- Plne nabite batériu a vyberte ju z Landxcape
- Prevedte vypnutie

Ak chcete maximalizovať životnosť batérie, pred uskladnením v zimnom období plne nabite batériu a vyberte ju z Landxcape.



**VAROVANIE:** Spodnú stranu kosačky Landxcape™ chráňte pred vodou. Kosačku Landxcape™ NIKDY neskladujte obrátenú naruby z dôvodu pritekajúcej vody.

Ohraničujúci drôt môže byť nechán v zemi, ale jeho koncové časti musia byť chránené, napríklad zasunutím do nádoby s mazivom. Ak je základňa na nabíjanie necháná v zimnom období vonku, nechajte ohraničujúce drôty pripojené k tejto základni.

**POZNÁMKA:** Pred opätovným uvedením kosačky Landxcape™ do prevádzky po ukončení zimnej sezóny sa uistite, či sú nabíjacie pásky a kontaktné kolíky čisté. Pri očistení vám odporúčame používať jemný šmirgľový papier.

## 8.5 Výmena batérie



**VAROVANIE:** Pred pokusom o akúkoľvek úpravu, výmenu alebo opravu vypnite napájanie. Pred výmenou nožov váš Landxcape™ vypnite a nasadte si ochranné rukavice.













Ak chcete previesť výmenu batérie, postupujte podľa nasledujúcich krokov:















1. Opatrne obráťte kosačku Landxcape™ spodnou stranou nahor.
2. Vyskrutkujte skrutky, ktoré sa nachádzajú na kryte batérie. Odstráňte kryt batérie (Pozri Obr. Q1).
3. Opatrne vyberte starú batériu. Stlačte západku a uvoľnite konektory. (Pozri Obr. Q2).  
**POZNÁMKA:** Neťahajte za káble. Uchopte konektory a uvoľnite západku.
4. Pripojte novú originálnu batériu tak, že súčasne pripojíte jej konektory, až kým nezapadne na svoje miesto (Pozri Obr. Q3, Q4).
5. Batériu vložte podľa obrázku. (Pozri Obr. Q5) Dajte kryt späť na svoje miesto a pevne dotiahnite skrutky.

## 9. Funkčné hlásenie



Displej	Správa	Opatrenie
- F 1 -	Oneskorenie dažďa je aktivované.	Nie je potrebné žiadne opatrenia.

## 10. Chybové hlásenia

Príznak	Príčina	Riešenie
- E 1 -	Kosačka Landxcape™ sa nachádza mimo pracovný priestor.	<ol style="list-style-type: none"> <li>1. Ak sa kosačka Landxcape™ aktuálne nachádza mimo svoj pracovný priestor: vypnite napájanie a preneste kosačku Landxcape™ do pracovného priestoru. Zapnite ju. Stlačte tlačidlo  a následne tlačidlo .</li> <li>2. Ak sa kosačka Landxcape™ nachádza vo vnútri svojho pracovného priestoru, skontrolujte, či LED na nabijacej základni svieti zeleno. Ak nie, skontrolujte, či je nabijacia základňa správne pripojená k nabíjačke a či je nabíjačka pripojená k vhodnému napájacíemu zdroju. Ak áno, znamená to, že sú konce vymezovacích drôtov spojené nesprávne a je treba ich pripojiť naopak.</li> <li>3. Rozsvieti sa červená kontrolka základne na nabíjanie, že je kábel ohraničenia dobre pripojený k svorkám na nabíjacej základni. Ak problém pretrváva, skontrolujte, či nebol kábel ohraničenia preseknutý.</li> </ol>
- E 2 -	Zablokované kolieska	<ol style="list-style-type: none"> <li>1. Vypnite napájanie: preneste kosačku Landxcape™ na miesto, kde nie sú žiadne prekážky.</li> <li>2. Zapnite napájanie. Stlačte tlačidlo  a následne tlačidlo .</li> <li>3. Ak sa stále zobrazuje hlásenie chyby, vypnite napájanie, otočte kosačku spodnou stranou nahor a skontrolujte, či sa na kolieskach nenachádza niečo, čo by bránilo v otáčaní.</li> <li>4. Odstráňte všetky možné prekážky, otočte kosačku Landxcape™ do pracovnej polohy a zapnite napájanie. Stlačte tlačidlo  a následne tlačidlo .</li> </ol>
- E 3 -	Nožový kotúč je zablokovaný	<ol style="list-style-type: none"> <li>1. Vypnite napájanie.</li> <li>2. Otočte kosačku Landxcape™ spodnou stranou nahor a skontrolujte, či sa na kotúči s nožmi nenachádza niečo, čo by bránilo v jeho otáčaní.</li> <li>3. Odstráňte všetky možné prekážky.</li> <li>4. Otočte kosačku Landxcape™ do prevádzkovej polohy a preneste ju na miesto, kde nie je vysoká tráva alebo upravte výšku kosenia.</li> <li>5. Zapnite napájanie. Stlačte tlačidlo  a následne tlačidlo .</li> </ol>
- E 4 -	Kosačka Landxcape™ uviazla.	<ol style="list-style-type: none"> <li>1. Vypnite napájanie.</li> <li>2. Preneste kosačku Landxcape™ na miesto, kde nie sú žiadne prekážky.</li> <li>3. Zapnite napájanie. Stlačte tlačidlo  a následne tlačidlo .</li> <li>4. Ak sa stále zobrazuje hlásenie chyby, vypnite napájanie, otočte kosačku Landxcape™ spodnou stranou nahor a skontrolujte. Skontrolujte, či nejaká prekážka nebráni pri otáčaní kolies.</li> <li>5. Odstráňte všetky možné prekážky, otočte kosačku Landxcape™ do pracovnej polohy a zapnite napájanie. Stlačte tlačidlo  a následne tlačidlo .</li> </ol>



- E 5 -	Kosačka Landxcape™ je zdvihnutá.	<ol style="list-style-type: none"> <li>1. Vypnite napájanie.</li> <li>2. Preneste kosačku Landxcape™ na miesto, kde nie sú žiadne prekážky. Zapnite napájanie. Stlačte tlačidlo  a následne tlačidlo .</li> <li>3. Ak sa stále zobrazuje chybová správa: vypnite Landxcape, otočte Landxcape™ hornou stranou nadol a skontrolujte, či je tam niečo, čo zabraňuje otáčanie predných kolies.</li> <li>4. Odstráňte všetky možné predmety, otočte kosačku Landxcape™ do pracovnej polohy a zapnite napájanie. Stlačte tlačidlo  a následne tlačidlo .</li> </ol>
- E 6 -	Kosačka Landxcape™ sa prevrátila.	Postavte kosačku Landxcape™ do pracovnej polohy. Stlačte tlačidlo  a následne tlačidlo  .
- E 7 -	Chyba batérie	<ol style="list-style-type: none"> <li>1. Skontrolujte teplotu batérie. Ak je teplota príliš vysoká, počkajte, kým sa teplota nezniží. Stlačte  potom .</li> <li>2. Vymeňte novú batériu. Reštartujte Landxcape. Stlačte  potom .</li> <li>3. Ak sa chyba opakovane vyskytne, skúste zmeniť pracovný rozvrh.</li> </ol>
- E 8 -	Trvá príliš dlho, než sa Landxcape™ vráti späť do nabíjacej základne.	Ručne ukotvite Landxcape™ do nabíjacej základne, aby sa nabil. Po plnom nabití Landxcape™ stlačte tlačidlo   .
- E E -	Chyba neznáma.	Reštartujte Landxcape™. Stlačte  potom  . Ak sa stále zobrazuje chybová správa, obráťte sa na zástupcu servisu.

#### POZNÁMKY

- Pred spustením kosačky Landxcape™ vždy skontrolujte, či sa nachádza vo vnútri svojho pracovného priestoru. Na displeji sa zobrazí oznámenie "- E 1 -". Táto správa sa zobrazí aj v tom prípade, ak bude kosačka Landxcape™ pri spustení posadená na ohraničujúcom vodiacom drôte.
- Ak budete chcieť z nejakého dôvodu - napríklad večerok, hra detí - vašu kosačku Landxcape™ zaparkovať v nabíjacej základni: stlačte tlačidlo  a následne . Kosačka Landxcape™ prejde do nabíjacej základne a zostane v tejto základni. Stlačením tlačidla  vypnete Landxcape™.
- Ak dochádza pri kosení opakovane k chybe na rovnakom mieste trávniku, môže byť problém s ohraničujúcim vodiacim drôtom. Postupujte preto podľa vyššie uvedených pokynov pre inštaláciu toho drôtu a prevedte riadnu kontrolu vykonanej inštalácie.
- Ak je váš trávnik rozdelený na dve samostatné plochy, spojené koridorom užším ako 1 m, z ktorých jeden nie je vybavený nabíjacou základňou: Ak bude kosačka Landxcape™ vybitá, preneste ju ručne do nabíjacej základne, spustí sa proces nabíjania.
- Ak dôjde občas k abnormálnemu chodu kosačky Landxcape™, skúste ju vypnúť a znovu spustiť. Ak nie je porucha odstránená, skúste vyťahnúť a znovu vložiť akumulátor. Ak nedôjde k odstráneniu problému týmto spôsobom, kontaktujte prosím autorizovaný servis Landxcape™, kde vám pomôže.
- Nepoužívajte na umývanie kosačky vysokotlakovú umývačku. Mohlo by dôjsť k poškodeniu batérie alebo kosačky.

## 11. Iskanie napak

Ak vaša kosačka Landxcape™ nepracuje správne, postupujte podľa nižšie uvedených pokynov pre odstránenie porúch. Ak problémy stále pretrvávajú, kontaktujte autorizovaného predajcu.

Príznak	Príčina	Riešenie
LED kontrolka na nabíjacej stanici sa nerozsvieti.	Kosačka nie je napájaná.	Skontrolujte, či je napájací kábel riadne pripojený k nabíjačke a či je nabíjačka pripojená k vhodnému zdroju napájania.
Rozsvieti sa červená kontrolka základne na nabíjanie.	Nie je pripojený ohraničujúci vodiaci drôt.	Skontrolujte, či je vymedzovací drôt správne pripojený k nabíjacej základni. Skontrolujte, či nie sú vo vymedzovacom drôte trhliny, najmä na koncoch vodiča.
Kosačka Landxcape™ je zapnutá, ale nožový kotúč sa nepohybuje	Kosačka Landxcape™ vyhľadáva nabíjaciu základňu (Ibaže stlačte tlačidlo   pre prechod na nabíjaciu základňu).	To je normálne, kosačka Landxcape™ musí byť nabitá, otáčanie kotúča s nožmi je pri vyhľadávaní nabíjacej základne automaticky zastavené.
Kosačka Landxcape™ vibruje	Môžu byť poškodené nože. Skontrolujte stav kotúče s nožmi.	Skontrolujte nože a ak sú poškodené, vymeňte ich. Odstráňte nečistoty a cudzie predmety nachádzajúce sa na nožoch a na kotúči.

Tráva je kosená nerovnomerne.	Kosačka Landxcape™ nepracuje dostatočný počet hodín denne.	Pridajte viac hodín do doby kosenia.
	Kosená plocha je príliš veľká.	Pokúste sa zmenšiť veľkosť plochy, určenej na kosenie alebo pridajte viac hodín do doby kosenia.
	Nože sú tupé.	Vymeňte všetky nože a skrutky, aby bolo zaručené vyváženie kotúča s nožmi.
	Výška kosenia je nastavená príliš nízko vzhľadom k dĺžke stebiel trávy.	Zvýšte výšku kosenia a potom ju postupne znižujte.
	Došlo k navinutiu trávy alebo iného predmetu na nožový kotúč.	Skontrolujte nožový kotúč - odstráňte trávu alebo iný predmet.
	Na nožový kotúč alebo na rám motora sa nahromadila tráva.	Skontrolujte, či sa voľne otáča nožový kotúč. Ak to bude nutné, môžete demontovať nožový kotúč a potom môžete odstrániť nahromadený materiál.
Kosačka Landxcape™ sa nachádza vo svojom území a ohraničujúci drôt je pripojený. Ale na displeji je uvedené “- E !-”.	Krajné konce vymedzovacích drôtov sú nesprávne pripojené.	Konce vymedzovacích drôtov pripojte naopak.
	Kábel ohraničenia je prerušený.	Opravte poškodený kábel ohraničenia s konektormi.
Doba nabíjania trvá oveľa dlhšie, ako je jej určená hodnota.	Nesprávne spojenie spôsobené nečistotou na nabíjacej páske.	Pomocou vhodnej handričky očistite kontaktné kolíky nachádzajúce sa na nabíjacej základni a nabíjajúcu pásku na kosačke Landxcape™.
	Bol aktivovaný program na ochranu nabíjania z dôvodu vysokej teploty.	Umiestnite nabíjajúcu základňu do tieňa alebo počkajte, kým nedôjde k poklesu teploty.
Kosačka sa nenabíja	Nie je k dispozícii napájacie napätie.	Skontrolujte, či je napájací kábel riadne pripojený k nabíjačke a či je nabíjačka pripojená k vhodnému zdroju napájania.
	V priebehu ručného nabíjania nepracuje správne.	Viď ručné nabíjanie v časti 8.3.
Kosačka Landxcape™ začína mať medzi každým nabíjaním stále kratšiu dobu prevádzky.	Nožový kotúč je niečím zablokovaný.	Demontujte nožový kotúč a očistite ho. Tráva je príliš vysoká a príliš hrubá.
	Kosačka Landxcape™ sa silno otriasa.	Skontrolujte nožový kotúč a nože - odstráňte trávu alebo iné predmety.
	Batéria môže byť vybitá alebo príliš stará.	Použite novú batériu.
Kosačka Landxcape™ nepracuje v správne nastavenú dobu.	Hodiny nie sú nastavené na správnu dobu.	Nastavte hodiny na správny čas, viď časť 5.3.
	Naprogramovaná doba kosenia pre Landxcape™ nie je správna.	Zmeňte nastavené doby pre spustenie a zastavenie kosačky.
	Landxcape™ je ukotvený v nabíjacej základni manuálne.	Stlačte tlačidlo  a potom tlačidlo  .
	Batérie sa nenabíja, pretože jej teplota v horúcom počasí stúpa nad 55°C.	Počkajte, až sa batéria ochladí.
Kosačka Landxcape™ nemôže správna zaparkovať v nabíjacej základni.	Vplyvy prostredia	Zapnite znovu kosačku Landxcape™
	Nesprávne spojenie spôsobené nečistotou na nabíjacej páske.	Pomocou vhodnej handričky očistite kontaktné kolíky nachádzajúce sa na nabíjacej základni a nabíjajúcu pásku na kosačke Landxcape™
Zelená kontrolka na nabíjacej základni sa ROZSVIETI pred dokončením nabíjania.	Nabíjajúca základňa sa prehrieva.	Umiestnite nabíjajúcu základňu do tieňa alebo počkajte, kým nedôjde k poklesu teploty.

Landxcape™ jazdí po vymedzovacom drôte. Landxcape™ nekosi v oblasti vyhradenej vymedzovacím drôtom. Landxcape™ sa otáča alebo chaoticky rotuje v blízkosti vymedzovacieho drôtu.	V blízkosti kosačky sa nachádza príliš blízko ohraničujúci drôt inej kosačky Landxcape™ alebo inej značkovej robotickej kosačky.	Skontrolujte, či sa ohraničujúci vodiaci drôt vašej kosačky Landxcape™ nachádza vo vzdialenosti aspoň 1m od iného ohraničujúceho vodiaceho drôtu.
	Ohraničujúci vodiaci drôt bol nainštalovaný s príliš ostrými rohmi.	Skontrolujte, či je ohraničujúci vodiaci drôt nainštalovaný tak, aby boli všetky rohy plynulo zaoblené.
	Vo vlhku môže úroveň elektrického signálu vymedzovacieho vodiaceho drôtu na mieste opráv alebo spojov klesať.	Skontrolujte spoje vymedzovacích drôtov. Pomocou izolácie zaistíte ich úplnú vodotesnosť.
	Úroveň elektrického signálu môže klesať vďaka poškodenej izolácii.	Opravte poškodenú izoláciu ohraničujúceho drôtu s konektormi.
	Pracovná plocha kosenia presahuje prípustnú hodnotu pre Landxcape™.	Zmenšite kosenú plochu alebo použite Landxcape™ s väčšou povolenou kosenou plochou.
Kolesá kosačky Landxcape™ prešmykujú alebo poškodzujú trávnik.	Pod kosačkou Landxcape™ sa mohli zachytiť cudzie telesá, ako sú napríklad konáre a prúty.	Cudzie telesá zo spodnej strany kosačky Landxcape™ odstráňte.
	Trávnik je príliš mokrý.	Počkajte, kým trávnik neuschne.
Kosačka Landxcape™ opúšťa ohraničujúci vodiaci drôt z dôvodu vysokej rýchlosti pri schádzaní zo svahu.	Ohraničujúci drôt je na príliš strmom svahu so sklonom väčším ako 17% (10°).	Premiestnite ohraničujúci vodiaci drôt, ktorého sklon je menší ako 17% (10°). Vyhľadajte prosím ďalšie podrobnosti v príručke Sprievodca inštaláciou.
<b>Err</b>	Došlo k zlyhaniu aktualizácie softvéru.	Skúste to znova podľa časti "Aktualizácia softvéru".

## Ochrana životného prostredia



Elektrické výrobky neslobodno likvidovať spolu s domácim odpadom. Recyklujte v zberných miestach na tento účel zariadených. O možnosti recyklácie sa informujte na miestnych úradoch alebo u predajcu.

# Prehlásenie o zhode

My,  
Positec Germany GmbH  
Grüner Weg 10, 50825 Cologne, Germany

Týmto prehlasujeme, že výrobok,

Popis **Robotická kosačka**

Typ **LX790 LX791 LX792 LX793 (790-799 - označenie strojového zariadenia, zástupca robotická kosačka) (Rok a mesiac výroby, číselné označenie výrobku a sériové číslo sú vyznačené na zadnej strane. Úplné sériové číslo je zreteľne vyznačené na kryte kosačky) s nabíjačkou akumulátorov LA8001 / LA8002 a nabíjacou základňou LA3000**

Funkcia **Kosenie trávy**

Spĺňa požiadavky nasledujúcich smerníc,

**2006/42/EC, 2014/30/EU, 2014/35/EU, 2011/65/EU, 2000/14/EC v novelizácii 2005/88/EC**

2000/14/EC v novelizácii 2005/88/EC

- Postup pre posudzovanie zhody podľa

- Meraná úroveň akustického výkonu

- Deklarovaná úroveň akustického výkonu

**Prílohy V**

**64.2 dB (A)**

**65 dB (A)**

Poverený úradný orgán

**Názov: Intertek Testing & Certification Ltd. (úradná vyhláška 0359)**

**Adresa: Cleeve Road, Leatherhead, Surrey, KT22 7SB United Kingdom**

**Číslo certifikátu : 181000479SHA-V1**

Spĺňa požiadavky noriem,

**EN 60335-1:2012+A11+A13:2017, EN 50636-2-107:2015+A1:2018, EN 60335-2-29:2004+A2:2010,**

**EN 62233:2008, EN ISO 3744:2005, EN 55014-1:2017, EN 55014-2:2015, EN 61000-3-2:2014,**

**EN 61000-3-3:2013, EN 61558-1:2005+A1:2009, EN 61558-2-16:2009+A1:2013, EN 303 447 V1.1.1**

Nižšie uvedená osoba je zodpovedná za správnosť technických údajov,

**Meno Marcel Filz**

**Adresa Positec Germany GmbH, Grüner Weg 10, 50825 Cologne, Germany**



2018/10/26

Allen Ding

Zástupca vrchnej konštrukčnej kancelárie,

Testovanie & Certifikácia

Positec Technology (China) Co., Ltd.

18, Dongwang Road, Suzhou Industrial

Park, Jiangsu 215123, P. R. China



# 1. Segurança do Produto

## 1.1 Instruções de segurança gerais e adicionais



**AVISO:** Leia todos os avisos e instruções de segurança. O desrespeito dos avisos e instruções pode resultar em choques eléctricos, incêndios e/ou ferimentos graves.

**Leia cuidadosamente as instruções sobre o funcionamento seguro da máquina.**

**Preserve todos os avisos e instruções para referência futura.**

- Este aparelho não se destina a ser utilizado por indivíduos (incluindo crianças) com capacidades físicas reduzidas, capacidades sensoriais e mentais reduzidas ou falta de experiência e conhecimento, salvo quando supervisionados ou instruídos por uma pessoa responsável acerca da utilização do aparelho e respectiva segurança.
- Deve supervisionar as crianças para garantir que não brincam com o aparelho.
- Este aparelho só deve ser utilizado com a fonte de alimentação fornecida com o mesmo.

### IMPORTANTE

**LEIA CUIDADOSAMENTE ANTES DE UTILIZAR  
PRESERVE PARA FUTURA REFERÊNCIA**

### Práticas de utilização segura

#### Formação

- a) Leia atentamente as instruções. Certifique-se de que compreende as instruções e familiarize-se com os controlos e com a utilização adequada do aparelho;
- b) Nunca permita que o aparelho seja utilizado por crianças ou pessoas que não estejam familiarizadas com a utilização do aparelho. Os regulamentos locais podem restringir a idade do operador;
- c) O operador ou utilizador é responsável por acidentes ou situações de perigos ocorrendo a outras pessoas ou na sua propriedade.

#### Preparação

- a) Certifique-se de que instala correctamente o fio de delimitação conforme instruído.
- b) Inspeccione periodicamente a área onde o aparelho deve ser utilizado e retire todas as pedras, paus, fios, ossos e outros objectos estranhos.
- c) Inspeccione a máquina visual e periodicamente para verificar se as lâminas, os parafusos das lâminas e o conjunto de corte estão desgastados ou danificados. Substitua lâminas e parafusos gastos ou danificados em conjunto de modo a preservar o equilíbrio.
- d) Nos aparelhos com vários pivôs, preste atenção ao rodar uma lâmina pois pode provocar a rotação das restantes lâminas.
- e) **AVISO!** O cortador de relva não deve ser utilizado sem a protecção no local correcto.

#### Funcionamento

##### 1. Geral

- a) Nunca utilize o aparelho com protecções defeituosas ou sem dispositivos de segurança no local correcto, por exemplo deflectores;
- b) Não coloque os pés nem as mãos perto ou debaixo de peças em rotação. Mantenha-se sempre afastado da abertura de descarga;
- c) Nunca pegue ou transporte um aparelho enquanto o motor estiver

a funcionar;

- d) Utilize o dispositivo desactivado do aparelho;
  - Antes de eliminar um bloqueio;
  - Antes de inspeccionar, limpar ou trabalhar no aparelho;
- e) Não é permitido modificar a concepção original do robot corta-relva. Todas as modificações são da sua exclusiva responsabilidade.
- f) Ligue o robot corta-relva de acordo com as instruções. Quando o botão de energia está activado, certifique-se de que mantém as mãos afastadas das lâminas rotativas. Nunca coloque as mãos e pés sob o cortador.
- g) Nunca levante ou transporte o robot corta-relva com o botão de energia activado.
- h) Não deixe as pessoas que não se encontram familiarizadas com o funcionamento do robot corta-relva utilizarem o mesmo.
- i) Não coloque objectos sobre o robot corta-relva ou na respectiva estação de carga.
- j) Não permita que o robot corta-relva seja utilizado com um disco da lâmina ou corpo defeituosos. Também não deve ser utilizado com lâminas, parafusos, porcas ou cabos defeituosos.
- k) Desligue sempre o robot corta-relva quando concluir a sua utilização. O robot corta-relva só pode iniciar quando o botão de energia estiver activado e tenha sido introduzido o código PIN correcto.
- l) Mantenha as suas mãos e pés longe das lâminas giratórias. Nunca coloque as mãos ou pés próximo ou por baixo do corpo quando o corta-relva robotizado estiver em funcionamento.
- m) De modo evitar a utilização da máquina e dos respetivos periféricos em condições atmosféricas adversas, especialmente quando existe risco de queda de raios.
- n) Não tocar em peças móveis perigosas antes de estar terem parado por completo.
- o) Para máquinas usadas em áreas públicas, os sinais de aviso devem ser colocados em torno da área de trabalho da máquina. Devem apresentar a substância do seguinte texto:



**AVISO!** Cortador de grama automático! Mantenha longe da máquina! Supervisione as crianças!

### 2. Além disso, quando o aparelho estiver a funcionar automaticamente

- a) Não deixe a máquina a funcionar sem supervisão caso não saiba se existem animais de estimação, crianças ou pessoas nas proximidades.

### Manutenção e armazenamento



**AVISO!** Quando o cortador estiver ao contrário, o botão de energia deve estar sempre desligado.

**O botão de energia deve estar sempre desligado durante os trabalhos realizados sob a estrutura, como a limpeza ou substituição das lâminas.**

- a) Mantenha todas as porcas, pernos e parafusos apertados para garantir que o aparelho se encontra em condições de funcionamento seguras;
- b) Inspeccione o robot corta-relva semanalmente e substitua as peças gastas ou danificadas por motivos de segurança;
- c) Verifique especialmente se as lâminas e respectivos discos estão danificados. Substitua todas as lâminas e parafusos em simultâneo (caso necessário) para que as peças rotativas fiquem equilibradas.
- d) Certifique-se de que são utilizados apenas meios de corte sobresselentes do tipo correcto;
- e) Certifique-se de que as baterias estão carregadas utilizando o carregador correcto recomendado pelo fabricante. A utilização incorrecta pode provocar choques eléctricos, sobreaquecimento ou

- fugas de líquido corrosivo da bateria;
- f) Em caso de fuga de electrólitos lave com água/agente neutralizador e procure aconselhamento médico se entrar em contacto com os olhos, etc.;
- g) A assistência ao aparelho deve estar de acordo com as instruções do fabricante.

### Recomendação

Ligar a máquina e/ou os respetivos periféricos apenas a um circuito de alimentação protegido por um dispositivo de corrente residual (RCD) com uma corrente de disparo não superior a 30 mA.

### Riscos residuais

Para evitar lesões, usar luvas de proteção quando substituir as lâminas.

### Transporte

A embalagem original deve ser utilizada ao transportar o robot corta-relva em longas distâncias.

Para transportá-lo desde ou na área de funcionamento:

- Pressione o botão PARAR para parar o cortador. Selecione o código PIN de quatro dígitos quando iniciar o corta-relva pela primeira vez.
- Desligue sempre o robot corta-relva caso pretenda transportá-lo.
- Transporte sempre o cortador pelo manípulo na frente sob o cortador. Transporte o cortador com o disco da lâmina afastado do corpo.

### Avisos de segurança para a bateria no interior da ferramenta

- Não desmonte, abra ou corte as células da bateria.**
- Não submeta a bateria a curto-circuitos. Não armazene as baterias ao acaso numa caixa ou gaveta onde possam provocar um curto-circuito ou submetidas a curto-circuitos por materiais condutores.** Quando não estiver a utilizar a bateria, mantenha-a afastada de outros objectos metálicos, como cliques, moedas, chaves, pregos, parafusos ou outros pequenos objectos de metal, que possam realizar uma ligação de um terminal a outro. Um curto-circuito dos terminais da bateria pode provocar queimaduras ou um incêndio.
- Não exponha a bateria ao calor ou a incêndios. Evite o armazenamento à exposição de luz solar directa.**
- Não exponha a bateria ao choque eléctrico.**
- Em casos de fugas na bateria, não permita que o líquido entre em contacto com a pele ou olhos. Caso entre em contacto, lave a área afectada com quantidades abundantes de água e procure aconselhamento médico.**
- Procure imediatamente aconselhamento médico se ingerir uma célula ou bateria.**
- Mantenha a bateria limpa e seca.**
- A bateria regista o seu melhor desempenho quando é utilizada a uma temperatura ambiente normal (20 °C ± 5 °C).**
- Ao eliminar as baterias, mantenha as baterias com diferentes sistemas electroquímicos separadas umas das outras.**
- Recarregue apenas com o carregador especificado pela Landxcape™. Não utilize um carregador que não se encontra especificado para a utilização com o equipamento. Um carregador adequado para um determinado tipo de bateria pode provocar risco de incêndio quando é utilizado com outra bateria.**
- Não utilize uma bateria que não se encontra concebida para a utilização com o equipamento.**
- Mantenha a bateria fora do alcance das crianças.**
- Preserve as informações originais do produto para futura referência.**
- Elimine-a de forma adequada.**

## 1.2 Informações sobre o Landxcape™



AVISO – o robot cortador de relva pode ser perigoso se for utilizado incorrectamente.

Leia cuidadosamente o manual do proprietário e compreenda o respectivo conteúdo antes de utilizar o seu robot cortador de relva.



AVISO - Mantenha uma distância segura da máquina quando estiver em utilização.



AVISO – Remova o dispositivo de desativação antes de trabalhar na máquina ou proceder à elevação desta.



AVISO – Não se coloque sobre a máquina.



Não queimar



Não expor à chuva ou água.



As baterias usadas devem ser separadas de forma ecológica. Não elimine as baterias usadas como resíduo municipal indiferenciado.



Não lave a máquina com equipamento de lavagem de pressão elevada.



Aparelho Classe III



Os produtos eléctricos residuais não devem ser eliminados juntamente com o lixo doméstico. Recicle onde existam instalações. Confirme com as suas autoridades locais ou distribuidor relativamente ao dispositivo de reciclagem.

## 2. Informações sobre o Landxcape™

1. BOTÃO PARAR
2. BOTÃO DE AJUSTE DA ALTURA DE CORTE
3. TECLA LIGAR/DESLIGAR
4. TECLA DE INICIAR
5. BOTÃO DE HOME
6. DISPLAY
7. TIRA DE CARGA
8. SENSOR DE CHUVA
9. RODA DIANTEIRA
10. DISCO DE ROTAÇÃO DAS LÂMINAS
11. LÂMINA DE CORTE
12. BATERIA CARREGÁVEL
13. PORTA DE USB
14. RODA DE CONDUÇÃO TRASEIRA
15. MANÍPULO
16. PINOS DE CONTACTO
17. BASE DE CARGA
18. TRANSFORMADOR
19. ESPIGAS DE ARAME
20. FIO DE DELIMITAÇÃO
21. PREGOS DE FIXAÇÃO DA BASE DE CARGA
22. MEDIDOR DE DISTÂNCIA DO FIO DE DELIMITAÇÃO
23. CHAVE HEXAGONAL
24. CONECTOR

Accessórios ilustrados ou descritos não estão totalmente abrangidos no fornecimento.

## 3. Dados técnicos e dados de ruídos

### 3.1 Dados técnicos

**Tipo LX790 LX791 LX792 LX793 (790-799 - designação da máquina, representante do robot corta-relva)**

	LX790 LX792	LX791 LX793
Tensão nominal	20V $\overline{=}$ Max.*	
Velocidade sem carga	2800/min	
Área de corte	600m <sup>2</sup>	900m <sup>2</sup>
Diâmetro de corte	16cm	18cm
Altura de corte	30-60mm	
Posições de altura de corte	4	
Tipo de bateria	Lão de lítio	
Modelo da bateria	LA0001	LA0002
Tempo de carga approx.	1.3hrs	2hrs
Tempo de carga	LA8001 / LA8002	
Modelo do carregador	Entrada: 100-240V~50/60Hz, 38W, Saída: 20V $\overline{=}$ , 1.5A	
Peso da máquina	8.4kg	
Grau de protecção	III	

\* Tensão medida sem carga de trabalho. A tensão inicial da bateria alcança um máximo de 20 volts. A tensão nominal é 18 volts.

### Acessórios

	LX790 LX792	LX791 LX793
Parafusos	9	9
Base de carga	1	1
Pregos de fixação da base de carga	7	7
Fio de delimitação	150m	180m
Espigas de arame	210	250
Chave hexagonal	1	1
Medidores de distância do fio de delimitação	2	2
Lâminas	9	9
Conector	2	2
Bateria (LA0001/ LA0002)	1	1
Carregador (LA8001 / LA8002)	1	1

Recomendamos a compra de acessórios genuínos indicados na lista acima na mesma loja onde comprou a ferramenta. Consulte a embalagem do acessório para obter mais informações. O pessoal da loja pode auxiliar e aconselhá-lo.

### 3.2 Ruído e dados técnicos

Uma pressão sonora ponderada  $L_{pA} = 44.2\text{dB (A)}$   
 $K_{pA} = 0.4\text{dB(A)}$

Uma potência sonora ponderada  $L_{wA} = 64.2\text{dB (A)}$   
 $K_{wA} = 0.4\text{dB(A)}$

**Utilize protecção auditiva quando a pressão sonora for superior a**

80dB(A) 

Um nível de ruído vindo da máquina é inevitável. O curso de trabalho ruidoso deve ser licenciado e dentro de limites durante certos períodos. Cumpra os períodos de descanso, visto que podem necessitar de restringir as horas de trabalho ao mínimo. Para a sua própria protecção e para a protecção das pessoas que trabalham nas proximidades, deve ser utilizado um equipamento de protecção auditiva adequado.

### Utilização conforme as disposições

Este produto é concebido para o corte de relva doméstico. Foi concebido para cortar relva frequentemente, mantendo uma relva mais saudável e com o melhor aspeto de sempre. Dependendo do tamanho da sua relva, o Landxcape™ poderá ser programado para operar em qualquer altura ou frequência sem restrições. Não se destina a escavar, varrer ou limpar neve.

## 4. Painel de controlo

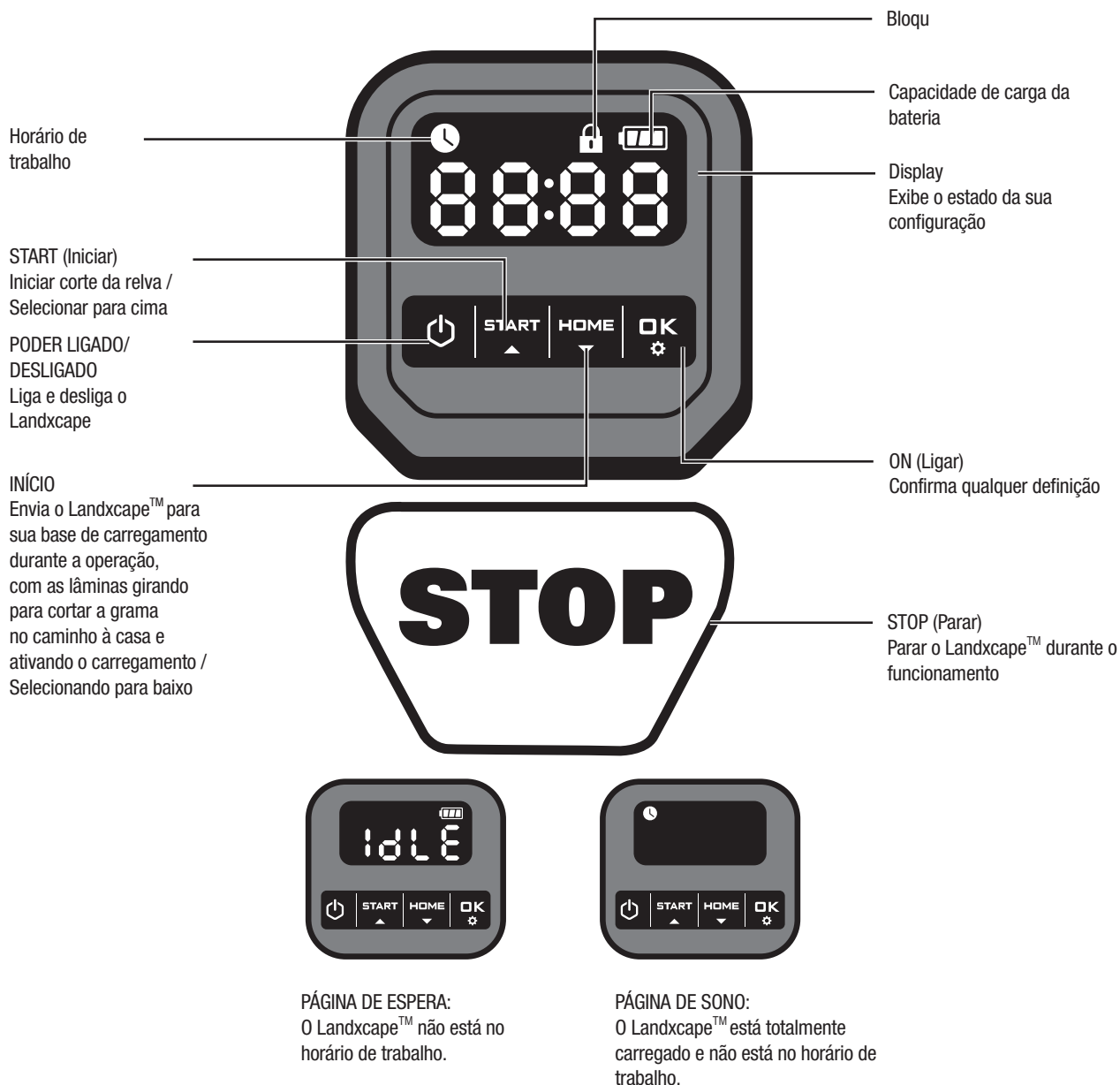

## Iniciar

- 1) Após a instalação do fio de delimitação, pode começar a utilizar o Landxcape™ (Por favor consulte o Guia de instalação para a instalação do fio de delimitação).
- 2) Prima até o Landxcape™ ligar. Para o primeiro uso, insira o código PIN padrão 0000 pressionando quatro vezes quando o número 0 estiver piscando. (O código PIN pode ser alterado, por favor, consulte "Configuração" no Guia de Instalação)  
**NOTA:** O Landxcape™ será desligado se não receber nenhuma entrada dentro de 30 segundos depois de ser ligado. Se você digitar o código PIN errado três vezes, o Landxcape™ acionará o alarme "di-di" e depois desligará.
- 3) Pressione e, de seguida, pressione para começar a cortar relva.
- 4) Pressione e em seguida para fazer o Landxcape™ ir para a base de carregamento, com as lâminas girando para cortar grama no caminho à casa.

Landxcape™ irá trabalhar de forma contínua até a bateria ficar fraca, regressando de seguida à base de carregamento. Assim que o carregamento tiver sido concluído, o Landxcape™ retomará automaticamente o corte da relva ou manter-se-á na base de carregamento de acordo com a programação de corte de relva.

**NOTA:** Quando o Landxcape™ for ligado, todas as luzes no display serão iluminadas e, em seguida, desligadas. Verifique se há alguma luz danificada. Recomenda-se proteger o display com a sua mão quando a luz externa fica muito forte.

## 5. Compreender o seu Landxcape™

Gostaríamos de o felicitar pela nova aquisição do Landxcape™ e pela entrada no mundo sem preocupações do corte de relva automático. De seguida, gostaríamos de o ajudar a compreender melhor como o Landxcape™ pensa.

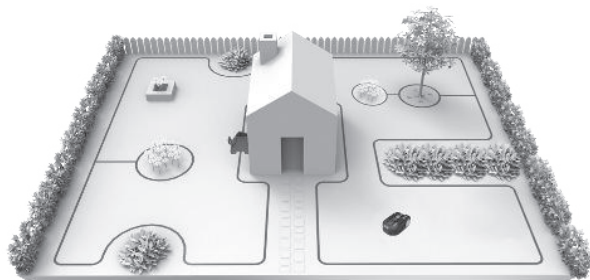

### 5.1 Como é que o meu Landxcape™ sabe o que cortar?

O Landxcape™ escolhe a direcção aleatoriamente. Irá garantir que o seu relevado é cortado de forma uniforme, deixando para trás quaisquer acessos de corte de relva indesejados (ver Fig. A).

### 5.2 Como é que o meu Landxcape™ sabe para onde ir?

O seu Landxcape™ é capaz de fazer coisas sozinho. O Landxcape™ sabe quando precisa de regressar à base de carga para carregar, consegue sentir quando está a chover, pára sozinho quando detecta um problema e sabe parar, recuar e virar ao contrário quando bate contra alguma coisa que esteja a bloquear o caminho ou outro objecto. O Landxcape™ também pára automaticamente a rotação do disco de rotação das lâminas se for levantado do chão para evitar um acidente.

#### A. Detectar a base de carga

Quando o seu Landxcape™ tiver de ser recarregado pára de cortar relva e segue o Fio de Delimitação no sentido anti-horário de regresso à Base de Carregamento. O Landxcape™ está pré-programado para cortar a relva junto do fio de delimitação uma vez por semana. Por padrão, o Landxcape™ corta perto do fio de limite toda segunda-feira depois de ser ligado.

#### B. Sensores de chuva

O Landxcape™ possui um sensor de chuva que detecta gotas de chuva e ordena que o Landxcape™ pare de cortar a relva e siga o fio de delimitação até à base de carga. (Ver Fig. B)

O Landxcape™ sairá para cortar relva novamente após ter decorrido o Tempo de Atraso, o Tempo de Atraso predefinido é 180 mins. Quando os sensores de chuva estão molhados, o Landxcape™ regressa à estação de ancoragem. Quando os sensores de chuva estiverem secos, o Landxcape™ começará a contagem regressiva do tempo de atraso. Se pretender sair do atraso de chuva, seque a área do sensor e execute um ciclo de alimentação utilizando o Interruptor principal. Após ter executado o ciclo de alimentação, desse modo, pode utilizá-lo novamente.

#### C. Detectar o fio de delimitação

O Landxcape™ respeita sempre a definição de limite do fio de delimitação e utiliza sensores na dianteira para detectar quando se está a aproximar (Ver Fig. C).

#### D. Iniciar e parar ao cortar a relva (Ver Fig. D, E1, E2)

Para começar a cortar a relva, pressione a tecla ON/OFF e insira o código PIN. Pressione **START** e, de seguida, pressione **OK**. Caso gostasse de ordenar o Landxcape™ a parar de cortar, basta premir o botão STOP na parte superior do corta-relva.

Se o Landxcape™ detectar algo de errado, irá exibir uma mensagem de falha no visor. Para obter informações sobre as mensagens de avaria, consulte as Mensagens de Erro. E o Landxcape™ desliga caso não receba qualquer informação do utilizador nos 20 minutos seguintes.

Para resumir:

- Pressione **START** e, de seguida, pressione **OK**
- Agora o Landxcape™ irá começar a cortar!

## 5.3 Configuração

Primeiro, defina a altura para um nível de grama desejado após o corte e você pode fazer a configuração do programa manualmente.

**NOTA:** Ao fazer a configuração do programa manualmente, o Landxcape™ entrará na página de espera se não receber nenhuma entrada do usuário dentro de 30 segundos.

### (1) Alterar o código PIN

Para alterar o código PIN, continue pressionando os dois botões **START** & **HOME** ao mesmo tempo por 5 segundos. O ícone **🔒** ficará piscando e o "P 1 0 1" ficará piscando. Depois disso, o primeiro número estará piscando, use **START** ou **HOME** para seleccionar o número desejado, você deve pressionar **OK** para confirmar. O próximo número estará piscando. Use o mesmo método para completar outros números. Por exemplo, o novo código PIN é definido como 0326. Depois disso, "P 1 0 2" rolará flashing e o primeiro número estará piscando novamente. Use o mesmo método para inserir o novo código PIN definido agora (neste exemplo, 0326). Em seguida, "P 1 0 3 2 6" rolará flashing no display. Seu código PIN foi alterado com sucesso.



Apenas para referência

### (2) Configurar ano, data e hora

As configurações de ano, data e hora são itens de configuração obrigatória. Se você não configurar esses itens, isso influenciará o horário da programação na seguinte configuração. Esses itens devem ser configurados na ordem do ano, data e hora. Para a configuração de ano, mantenha pressionado **START** por 3 segundos até que o ícone **🕒** e um número estejam piscando no display, por exemplo, 20 18. Use **START** ou **HOME** para seleccionar o ano desejado. Em seguida, pressione **OK** para confirmar a concluir a configuração do ano.



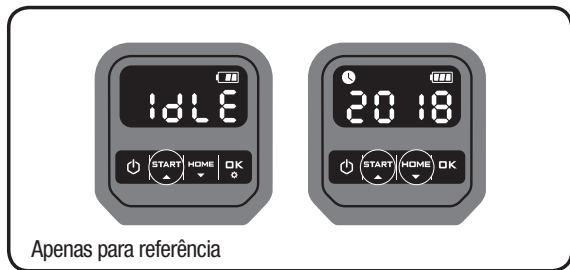

Apenas para referência

Enquanto isso, o ícone estará piscando novamente e um número será exibido para indicar a data, por exemplo, **09.29** que significa 29 de setembro. Quando **09** estiver piscando, use ou para selecionar o número e pressione para confirmar. Então **29** estará piscando. Use o mesmo método para selecionar o número e pressione para confirmar a concluir a configuração da data.



Apenas para referência

Enquanto isso, o ícone estará piscando e a hora será exibida, por exemplo, **14:08**. Quando **14** estiver piscando, use ou para selecionar o número e pressione para confirmar. Então **08** estará piscando, use o mesmo método para selecionar o número e pressione para confirmar. Agora a configuração da hora está concluída e o Landxcape™ entrará na página de espera.



Apenas para referência

Página de espera

### (3) Configurar área de trabalho

Mantenha pressionando por 3 segundos. Quando o ícone estiver piscando, pressione . Um número estará piscando no display, por exemplo, **8 50**, que é a área do gramado. O tempo de trabalho será definido automaticamente de acordo com o tamanho do seu jardim. Use ou para definir a área do gramado (a área aumentará/diminuirá 50m<sup>2</sup> cada vez que pressionar / e pressione para confirmar. Em seguida, o Landxcape™ entrará na página de espera.

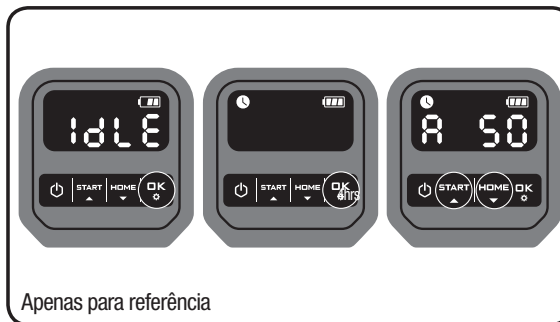

Apenas para referência

### (4) Alterar hora de início padrão

O horário de início padrão de 9:00 pode ser alterado para qualquer momento, mantendo pressionados os dois botões & e ao mesmo tempo até ouvir um som.

Por exemplo, mantenha pressionando os dois botões & e às 14:05, e seu Landxcape™ começará a cortar a partir de 14:05.



Apenas para referência

## 5.4 Qual o nível de eficiência de corte de relva do meu Landxcape™?

Os tempos de corte são diferentes de acordo com a relva, dependendo dos fatores mencionados abaixo. Ajuste gradualmente o tempo que pretende que o Landxcape™ corte cada dia até descobrir a definição mais adequada.

O Landxcape™ consegue cortar áreas de até diferentes tamanhos, embora tal dependa de vários factores, tais como:

- Espécies de gramíneas no relvado e a taxa de crescimento
- Afição das lâminas de corte
- Humidade
- Temperatura ambiente
- Quantidade de obstáculos no relvado

Ao contrário da maioria dos outros cortadores de relva, o Landxcape™ utiliza um sistema de carregamento lateral, o qual é capaz de cortar o máximo de relva circundante possível. Além disso, os orifícios na parte inferior da base de carregamento permite que a relva cresça à vontade, dando um aspecto elegante.

A altura de corte do Landxcape™ pode ser ajustada entre 3 e 6 cm. Antes de iniciar o seu Landxcape™ pela primeira vez, você deve cortar a grama até a altura de não mais do que 9 cm com o cortador de grama manual. Em seguida, ajuste a altura de corte do seu Landxcape™ para o seu máximo (6cm) na primeira vez que corta. (Ver Fig. F)

O Landxcape™ corta melhor em tempo seco. Não gosta de relva molhada, que pode acumular-se no disco de rotação das lâminas e no motor e também pode causar a perda de tracção e deslizamento aquando do funcionamento.

O seu Landxcape™ não deve ser utilizado durante tempestades. Numa tempestade, proteja o Landxcape™ desligando-o da base de

carga, desconectando o fio de delimitação e certificando-se de que o Landxcape™ não consegue carregar.

O Landxcape™ adora cortar relva e necessita que as lâminas de corte sejam mantidas em boas condições para o melhor desempenho de corte. O Landxcape™ consegue fazer a maioria das coisas sozinho, mas necessita de o ajudar às vezes para evitar que se magoe.

- Nunca deixe o Landxcape™ deslocar-se no cascalho.
- Retire os obstáculos aos quais o Landxcape™ pode subir acidentalmente ou impeça o acesso aos mesmos para não danificar o disco de rotação das lâminas.
- Retire todos os detritos e objectos estranhos do relvado.

## 6. Informações básicas sobre o fio de delimitação



### 6.1 Prender o fio de delimitação

Utilize o medidor de distância do fio de delimitação para definir a distância correcta da borda da sua relva (Mais do que 26 cm). Esta é a distância recomendada. Utilize o medidor de distância fornecido para garantir uma instalação apropriada.

Se o seu vizinho também utilizar um Landxcape™, tem de manter um espaço de, pelo menos, 1 metros entre o seu fio de delimitação e os seus vizinhos.

**O fio de delimitação deve contornar exactamente a área de corte de relva pretendida.** O seu Landxcape™ ficará confuso por curvas ou bobinas extra do fio de delimitação que não façam parte da sua área de corte de relva (Ver Fig. G). Se houver fio de delimitação em excesso após a área de corte de relva ter sido contornada, então corte-o e armazene este fio adicional numa localização em separado. Contudo, é importante deixar o comprimento necessário onde se liga à base de carga para que possa ser ligado e permanecer na mesma enterrado.

### 6.2 Enterrar o fio de delimitação

Se planeia enterrar o fio de delimitação, é recomendado que primeiro espigue o fio de delimitação à relva para que seja mais fácil efectuar ajustes, se necessário. Quando concluir a instalação do fio de delimitação, recomenda-se que solicite ao Landxcape™ que siga o fio de delimitação ao pressionar  e . Isto permitirá que o Landxcape™ ajuste-se ao seu novo ambiente.

Enquanto observa o Landxcape™ a localizar a estação de carga, pode então efectuar alterações ao caminho do fio de delimitação para garantir um acompanhamento livre de problemas do Landxcape™ quando localizar a estação de carga. Garantirá que funcionará com sucesso com a base de carga antes do fio de delimitação ser enterrado.

### 6.3 Unir o fio de delimitação

Utilize um conector se for necessário alongar ou unir o arame de limite. É à prova de água e garante uma ligação eléctrica confiável.

Insira as duas extremidades do arame em quaisquer dois dos três orifícios do conector. Certifique-se de que os arames estão totalmente inseridos no conector, de modo a que ambas as extremidades sejam visíveis através da área transparente, do outro lado do conector. (Ver Fig. H) Utilize uma pinça para pressionar totalmente o botão na parte superior do conector. (Ver Fig. I, J)

 **AVISO:** É recomendado simplesmente unir o arame de limite à fita isoladora ou utilizar o bloco de terminais de aperto para a ligação. A humidade do solo pode oxidar o arame e resultar num circuito avariado após algum tempo.

## 7. Actualização de software

O software do seu Landxcape™ pode ser actualizado quando estiverem disponíveis novas versões. O software mais recente pode ser transferido do nosso site Web [www.landxcape-robotics.com](http://www.landxcape-robotics.com).

Actualização através de USB. Consulte abaixo as instruções de transferência e instalação:

- (1) Localize a versão de software mais recente em: [www.landxcape-robotics.com](http://www.landxcape-robotics.com). Salve o arquivo em um flash drive (pen drive) formatado como **FAT32**. Delete quaisquer arquivos no drive e cheque o formato. Se o drive não estiver formatado em Impact, por favor reformate a unidade.  
**NOTA:** o download da actualização de software é um arquivo zipado. Você precisará extrair/descompactar o arquivo antes de proceder a instalação.
- (2) Coloque o Landxcape™ sobre uma superfície firme e nivelada. Pressione  para desligar o seu Landxcape.
- (3) Insira a unidade USB (unidade flash) na porta. (Ver Fig. K1)
- (4) Ativar o Landxcape. A actualização começará automaticamente. Aguarde até o display mostrar “U S B” (veja a Fig. K2), depois remova a drive USB (drive flash) e aperte bem a tampa de protecção. Quando o display exibir “- - -”, a actualização foi concluída e o Landxcape™ entrará na página PIN.

O manual na caixa é baseado no software predefinido na produção em massa. Algumas das novas funcionalidades/funções existentes na nova versão podem não existir no manual. Se verificou que algumas definições não se encontram no manual, visite [www.landxcape-robotics.com](http://www.landxcape-robotics.com) para transferir o manual mais recente.

## 8. Manutenção

O seu Landxcape™ necessita de ser verificado periodicamente. O Landxcape™ funciona intensamente e, após algum tempo, necessita de uma boa limpeza, bem como a substituição de algumas peças, pois estas podem desgastar-se. Nunca utilize o seu Landxcape™ com o Interruptor Ligar/Desligar avariado.

Desligue a máquina antes de realizar qualquer reparação ou manutenção.

Seguidamente queremos informá-lo de como cuidar do seu Landxcape™.

### 8.1 Mantenha-o afiado

 **AVISO:** Antes de limpar, ajustar ou substituir as lâminas, desligue o seu Landxcape™ e coloque luvas de protecção.

 **AVISO:** Quando encaixar lâminas novas, certifique-se de que substitui **TODAS** as lâminas. Utilize sempre parafusos novos quando encaixar as lâminas. Isto é importante por forma a assegurar a retenção da lâmina e equilibrar o disco de rotação da lâmina. Caso contrário, pode provocar lesões graves.

O Landxcape™ não corta relva como outros cortadores de relva. As suas lâminas de corte são muito afiadas nos 2 cantos e giram em ambas as direcções para a máxima capacidade de corte (Ver Fig. L). Cada lâmina do seu Landxcape™ possui dois cantos de corte. O Disco de Rotação da Lâmina procederá à rotação de avanço e recuo aleatoriamente para utilizar ambas as arestas de corte. Isto ajuda a diminuir a frequência de substituição da lâmina de corte. Cada lâmina

de corte dura até dois meses quando estiver programada para cortar a relva todos os dias. Verifique sempre se as lâminas estão lascadas ou danificadas e substitua-as se assim for. Quando as lâminas de corte estiverem danificadas e desgastadas devem ser substituídas por lâminas sobressalentes fornecidas com o seu Landxcape™. Também se encontram disponíveis lâminas sobressalentes no seu distribuidor Landxcape™ mais próximo.

#### A. Substitua as lâminas

Após algum tempo, normalmente a cada estação, as lâminas do seu Landxcape™ irão necessitar de ser substituídas. Por isso, quando substituir as lâminas, certifique-se de que substitui todas ao mesmo tempo. Pode substituí-las com um dos kits de lâminas sobressalentes e parafusos extra fornecidos com o seu Landxcape™.

Antes de tentar substituir as lâminas do seu Landxcape™, desligue a alimentação e coloque luvas de protecção. Em seguida, siga estes passos:

1. Vire cuidadosamente o Landxcape™ ao contrário
2. Retire a tampa da bateria e seguidamente a bateria.
3. Retire os parafusos das lâminas com uma chave de parafusos (Ver Fig. M)
4. Aparafuse firmemente as lâminas novas.
5. Encaixe novamente a bateria e a tampa da bateria.

**Importante:** Após aparafusar a lâmina no disco das lâminas, certifique-se que a mesma consegue girar livremente.

## 8.2 Mantenha-o limpo



**AVISO:** Antes de limpar, desligue o seu Landxcape™. Coloque luvas de protecção antes de limpar o disco de rotação das lâminas e não utilize água corrente.

#### A. Limpar o corpo

O seu Landxcape™ terá uma vida útil maior e mais feliz se for limpo regularmente. Embora, como o seu Landxcape™ é uma máquina eléctrica, irá necessitar de ter cuidado quando limpar, por isso, NÃO utilize uma mangueira, lavadores de alta pressão ou verter água corrente no seu Landxcape™, é melhor utilizar um frasco pulverizador com água. Quando limpar o corpo da máquina, utilize uma escova suave ou um pano limpo e evite utilizar solventes ou polidores (Ver Fig. N). Por último, certifique-se de que remove todos os pedaços de relva e detritos acumulados.

#### B. Limpar a parte interior

De novo, é importante que desligue o seu Landxcape™ utilizando o botão ON/OFF e utilize luvas de protecção antes de tocar no disco de rotação das lâminas.

Primeiro, vire o seu Landxcape™ do avesso para expor a sua parte inferior. Aqui verá o disco das lâminas, o chassis, a roda dianteira e a roda de condução. Limpe tudo meticulosamente com uma escova suave ou um pano húmido.



**AVISO:** NUNCA limpe a parte inferior do Landxcape™ com descarga de água. Podem ocorrer danos nos componentes. (Ver Fig. 01, 02)

Rode o disco das lâminas para certificar-se de que se move livremente. Além disso, certifique-se de que as lâminas conseguem rodar livremente e que não existe relva a obstruí-las.

**IMPORTANTE:** Retire quaisquer detritos alojados para que tal não provoque uma fenda no disco das lâminas. Mesmo a fenda mais pequena pode diminuir a capacidade de cortar a relva do seu Landxcape™.

#### C. Limpar os pinos de contacto e tiras de carga

Limpe os pinos de contacto localizados na base de carga e a tira de carga localizada no Landxcape™ utilizando um pano. Retire periodicamente quaisquer pedaços de relva ou detritos acumulados à volta dos pinos de contacto e das tiras de carga para garantir sempre carregamentos bem-sucedidos do Landxcape™.

## 8.3 Vida útil da bateria

O coração do Landxcape™ é a sua bateria de iões de lítio de 20 volts. Para o armazenamento adequado da bateria, verifique se ela está totalmente carregada e mantida em local fresco e seco.

**NOTA:** A temperatura de funcionamento recomendada do Landxcape™ é entre 0-55°C.

A vida útil da bateria do Landxcape™ depende de vários factores, tais como:

- O período de tempo da estação de corte de relva na sua região
- A quantidade de horas que o Landxcape™ corta relva por dia
- Manutenção da bateria durante o armazenamento

#### O Landxcape™ pode ser carregado manualmente sem o fio de delimitação.

1. Ligue a base de carga a uma fonte de alimentação adequada. A luz verde da Base de Carregamento liga.
2. Coloque manualmente o Landxcape™ na base de carga enquanto o Landxcape™ está desligado. (Ver Fig. P)
3. Luz verde intermitente na base de carregamento, o Landxcape™ irá começar a carregar.

## 8.4 Armazenamento no Inverno

O seu Landxcape™ terá uma vida útil maior e mais saudável se lhe for permitido hibernar. Mesmo que seja duro, recomendamos que guarde o seu Landxcape™ no seu telheiro ou garagem durante o inverno.

Antes de preparar o seu Landxcape™ para o armazenamento no inverno, recomendamos que:

- Limpe meticulosamente o seu Landxcape™
- Carregue totalmente a bateria e remova-a do Landxcape
- Desligue a alimentação

Para maximizar a vida útil da bateria, carregue totalmente a bateria e remova-a do Landxcape™ antes do armazenamento durante o inverno.



**AVISO:** Proteja a parte inferior do Landxcape™ contra água. NUNCA guarde o Landxcape™ virado para baixo no caso de entrada de água.

O fio de delimitação pode ser deixado no solo, embora as suas extremidades devam ser protegidas, tais como serem colocadas numa lata com massa lubrificante. Se a base de carga for deixada no exterior durante o inverno, deixe o fio de delimitação ligado.

**NOTA:** Quando trazer o Landxcape™ de volta para o trabalho após o armazenamento no inverno, certifique-se de que as tiras de carga e os pinos de contacto estão limpos, é recomendado que se utilize uma tela de esmeril fina para limpar.

## 8.5 Substituição da bateria



**AVISO:** Desligue a alimentação antes de tentar qualquer ajuste, substituição ou reparação. Antes de substituir as lâminas, desligue o seu Landxcape™ e coloque luvas de protecção.

Se necessitar de substituir a bateria, siga estes passos:

















1. Vire cuidadosamente o seu Landxcape™ do avesso.











2. Retire os parafusos na tampa da bateria. Remova a tampa da bateria. (Ver Fig. Q1)
  3. Retire cuidadosamente a bateria usada. Pressione a lingueta e solte as fichas. (Ver Fig. Q2)
- NOTA:** Não puxe pelos cabos. Segure os conectores e solte o fecho.
4. Ligue uma nova bateria original unido os conectores entre si até ficarem bloqueados na devida posição. (Ver Fig. Q3, Q4)
  5. Instale a bateria conforme ilustrado. (Ver Fig. Q5) Coloque novamente a tampa na respetiva posição e encaixe firmemente os parafusos.

## 9. Mensagens de funções



Display	Mensagem	Ação
- F 1 -	Atraso de chuva ativado.	Nenhuma ação é necessária.

## 10. Mensagens de erro

Sintoma	Causa	Solução
- E 1 -	O Landxcape™ está fora da área de funcionamento.	<ol style="list-style-type: none"> <li>1. Se o Landxcape™ estiver de facto fora do seu território: desligue a potência, leve o Landxcape™ para dentro do seu território. Ligue a potência. Pressione  e, de seguida, pressione .</li> <li>2. Se o Landxcape™ estiver dentro do seu território, verifique se o LED na base de carregamento está verde. Se não estiver, verifique se a base de carregamento está ligada de forma adequada ao carregador e se o carregador está ligado a uma fonte de alimentação indicada. Se estiver, significa que as extremidades do arame de limite estão fixadas de forma incorreta e deve invertê-las.</li> <li>3. A luz vermelha da base de carregamento acende, confirme se o fio de limite está bem conectado aos grampos na base de carregamento. Se o problema persistir, verifique se o fio de limite não foi cortado.</li> </ol>
- E 2 -	Motor bloq	<ol style="list-style-type: none"> <li>1. Desligar a potência: levar o Landxcape™ para uma área sem obstáculos;</li> <li>2. Ligar a potência. Pressione  e, de seguida, pressione .</li> <li>3. Se a mensagem de erro ainda estiver exibida, desligue a potência, vire o Landxcape™ para baixo e verifique se existe alguma coisa a impedir as rodas de rodar.</li> <li>4. Remova qualquer eventual obstrução, virar o Landxcape™ para cima, ligar a potência. Pressione  e, de seguida, pressione .</li> </ol>
- E 3 -	Lâmina bloq	<ol style="list-style-type: none"> <li>1. Desligar a potência;</li> <li>2. Virar o Landxcape™ para baixo e verificar se existe alguma coisa a impedir que o disco da lâmina rode.</li> <li>3. Remover qualquer eventual obstrução.</li> <li>4. Virar o Landxcape™ para cima e levá-lo para uma área com relva rasa ou ajustar a altura de corte;</li> <li>5. Ligar a potência. Pressione  e, de seguida, pressione .</li> </ol>
- E 4 -	O Landxcape™ está preso.	<ol style="list-style-type: none"> <li>1. Desligar a potência;</li> <li>2. Levar o Landxcape™ para uma área sem obstáculos;</li> <li>3. Ligar a potência. Pressione  e, de seguida, pressione .</li> <li>4. Se a mensagem de erro ainda estiver exibida, desligue a potência, vire o Landxcape™ para baixo. Verificar se existem alguma coisa a impedir as rodas de rodar.</li> <li>5. Remova qualquer eventual obstrução, virar o Landxcape™ para cima, ligar a potência. Pressione  e, de seguida, pressione .</li> </ol>
- E 5 -	O Landxcape™ está elevado.	<ol style="list-style-type: none"> <li>1. Desligar a potência.</li> <li>2. Levar o Landxcape™ para uma área sem obstáculos, ligar a potência. Pressione  e, de seguida, pressione .</li> <li>3. Se a mensagem de erro ainda for exibida: desligue o Landxcape, vire o Landxcape™ de cabeça para baixo e verifique se há algo impedindo a rotação das rodas dianteiras.</li> <li>4. Remover qualquer eventual objecto, virar o Landxcape™ para cima, ligar a potência. Pressione  e, de seguida, pressione .</li> </ol>



- E 6 -	O Landxcape™ está virado para baixo.	Virar o Landxcape™ para cima. Pressione  e, de seguida, pressione  .
- E 7 -	Erro na bateria	1. Verifique a temperatura da bateria. Se a temperatura estiver muito alta, aguarde até que a temperatura tenha esfriado. Pressione  e depois  . 2. Substitua uma nova bateria. Reinicie o Landxcape. Pressione  e depois  . 3. Se o erro ocorrer repetidamente, tente alterar o horário de trabalho.
- E 8 -	Leva muito tempo para a Landxcape™ voltar para a base de carga.	Coloque manualmente o Landxcape™ na base de carregamento para carregar. Depois que o Landxcape™ estiver totalmente carregado, pressione  e depois  .
- E E -	Erro desconhecido.	Reinicie o Landxcape. Pressione  e depois  . Se a mensagem de erro ainda for exibida, entre em contato com um agente de serviço para obter ajuda.

## NOTAS



- Antes de ligar a potência, verifique sempre se o Landxcape™ está dentro do seu território. Caso contrário, será exibida a mensagem “- E ! -”. Esta mensagem é exibida também quando o Landxcape™ está pousado sobre o fio de delimitação quando ligado.
- Se por qualquer motivo - isto é, uma festa, crianças a brincar... - pretender estacionar o seu Landxcape™ na base de carregamento: pressione  e, de seguida, pressione . O Landxcape™ irá para a sua base e manter-se-á nesta. Pressione  para desligar o Landxcape.
- Se um erro ocorre repetidamente na mesma área do seu relvado, poderá ter um problema com o fio de delimitação, por isso, consulte as instruções de instalação anteriores e verifique a sua configuração com a sua ajuda.
- Se o seu relvado estiver dividido em duas áreas separadas, ligadas por um corredor inferior a 1m, uma das quais não é fornecida com a base de carregamento: quando o Landxcape™ fica sem carga, leve-o manualmente até à base de carregamento, o processo de carregamento será iniciado.
- Se o Landxcape™ operar de forma anormal de vez em quando, por favor tente reiniciá-lo. Se o problema não for solucionado, tente remover e reinstalar a bateria. Se não for possível solucionar o problema, por favor contacte o Representante de Assistência da Landxcape™ para obter ajuda.
- Não lave a máquina com um aparelho de limpeza de alta pressão. Isto poderá causar danos na bateria ou na máquina.

## 11. Resolução de problemas

Se o seu Landxcape™ não funcionar corretamente siga o guia de resolução de problemas seguinte. Se a avaria persistir, contacte o seu distribuidor.

Sintoma	Causa	Solução
A luz LED na estação de carga não liga.	Não existe potência.	Verifique se o cabo de alimentação está ligado de forma adequada ao carregador e se o carregador está ligado a uma fonte de alimentação indicada.
A luz vermelha da base de carregamento acende.	O fio de delimitação não está ligado.	Verifique se o Arame de Limite foi ligado de forma correta à base de carregamento. Verifique se não existem intervalos no arame de limite, especialmente nas extremidades do fio.
O Landxcape™ é ligado mas o disco da lâmina não é movido.	O Landxcape™ está a pesquisar a base de carregamento (a menos que você pressione  e depois  o botão para ir até a base de carregamento).	Isto é normal, o Landxcape™ tem de ser recarregado, o disco da lâmina não roda enquanto está a pesquisar a base de carregamento automaticamente.
O Landxcape™ vibra.	As lâminas podem estar danificadas. Verifique o estado do disco da lâmina.	Verifique as lâminas e substitua-as caso estejam danificadas. Limpe os resíduos ou objectos estranhos nas lâminas e no disco da lâmina.



A relva está a ser cortada de forma irregular.	O Landxcape™ não trabalha horas suficientes por dia.	Adicionar mais horas ao tempo de corte de relva.
	A área de corte de relva é demasiado grande.	Tente diminuir o tamanho da área de corte de relva ou adicionar mais horas ao tempo de corte de relva.
	As lâminas não estão afiadas.	Substitua as lâminas e os parafusos para equilibrar o disco da lâmina.
	A altura de corte é definida para baixa para o comprimento da relva.	Eleve a altura de corte e depois desça-a gradualmente.
	A relva ou outro objeto ficaram envoltos no disco da lâmina.	Verifique o disco da lâmina e remova a relva ou outro objeto.
	Existe relva acumulada no disco da lâmina ou na caixa da estrutura do motor.	Certifique-se de que o disco da lâmina roda com facilidade. Se necessário, pode retirar o disco da lâmina e, de seguida, remover os resíduos.
O seu Landxcape™ está dentro do seu território e o fio de delimitação está ligado. No entanto, o visor indica “- E I-”.	As extremidades do arame de limite estão fixadas de forma incorreta.	Inverta as extremidades do arame de limite.
	O fio de limite está quebrado.	Repare o fio de limite danificado com conectores.
O tempo de carregamento é muito mais do que o tempo de carregamento classificado.	Ligação fraca causada por resíduos na faixa de carregamento.	Limpe os pinos de contacto localizados na base de carregamento e a faixa de carregamento no Landxcape™ utilizando um pano.
	O programa de proteção durante o carregamento foi ativado devido a temperatura elevada.	Coloque a base de carregamento numa área à sombra ou aguarde até que a temperatura tenha baixado.
O cortador de relva não carrega	Não existe potência.	Verifique se o cabo de alimentação está ligado de forma adequada ao carregador e se o carregador está ligado a uma fonte de alimentação indicada.
	Não opera corretamente durante o carregamento manual.	Consulte o carregamento manual na Seção 8.3.
Landxcape™ está a começar a ter tempos de execução mais curtos entre cargas.	Alguma coisa está a entupir o disco da lâmina.	Retire o disco da lâmina e limpe-o.
	O Landxcape™ está a vibrar muito.	A relva está demasiado alta e demasiado espessa.
	A bateria poderá estar gasta ou usada.	Verifique o disco da lâmina e a lâmina, retire os resíduos e objetos estranhos das lâminas e discos das lâminas.
O Landxcape™ não está a operar na hora correta.	O relógio não está definido para a hora correta.	Ajuste o relógio para a hora correta, consulte a Seção 5.3.
	As horas de corte programadas para Landxcape™ não estão corretas.	Altere as definições da hora para o cortador de relva iniciar e parar.
	Landxcape™ é colocado manualmente na base de carregamento.	Prima  e, depois,  .
	A bateria não carrega quando sua temperatura sobe acima de 55°C no tempo quente.	Espere até que a bateria tenha esfriado.
O Landxcape™ não pode ser corretamente acoplado à base de carregamento.	Influências ambientais.	Reiniciar o Landxcape™.
	Má ligação causada pelos resíduos na Faixa de Carregamento.	Limpe os Pino de Contacto localizados na Base de Carregamento e na Faixa de Carregamento no Landxcape™ utilizando um pano.
A luz verde na base de carregamento liga antes de o carregamento estar concluído.	A base de carregamento está sobreaquecida.	Coloque a base de carregamento numa área à sombra ou aguarde até a temperatura ter descido.



O Landxcape™ está a sair da área do fio de delimitação. Landxcape™ não corta uma área dentro da zona do arame de limite. Landxcape™ inverte ou roda de forma irregular junto ao arame de limite.	O fio de delimitação de outro Landxcape™ ou um cortador de relva robótico de outra marca está posicionado demasiado próximo.	Certifique-se de que o fio de delimitação do seu Landxcape™ possui pelo menos 1m de espaço entre o fio de delimitação adjacente.
	O fio de delimitação foi instalado com cantos afiados.	Verifique o fio de delimitação para assegurar que os cantos são suaves.
	Em condições de terreno molhado, o sinal elétrico do arame de limite pode verter para onde o arame foi unido ou reparado.	Verifique as juntas do arame de limite. Isole para fornecer uma ligação à prova de água.
	Existe uma fuga do sinal elétrico do arame de limite devido à danificação de um isolamento.	Proceda à reparação do isolamento do fio de delimitação danificado com connectors.
	A área de corte é maior que a área de corte permitida para o Landxcape™.	Reduza a área de corte ou use o Landxcape™ com uma maior área de corte permitida.
As rodas de Landxcape™ derrapam ou danificam a relva.	Obstáculos estranhos, como galhos e ramos podem ser depositados por baixo de Landxcape™.	Elimine os objetos estranhos da parte inferior do Landxcape™.
	A relva está demasiado molhada.	Espere até a relva secar.
O Landxcape™ sai do fio de delimitação devido a velocidade elevada quando desce um sulco.	O fio de delimitação é colocado numa inclinação superior a 17% (10°).	Reposicione o fio de delimitação longe das inclinações com acentuação superior a 17% (10°). Por favor consulte o manual de instalação para obter detalhes.
<b>Erro</b>	Falha na atualização de software.	Tente novamente de acordo com a seção "Atualização de software".

## Protecção ambiental



Os equipamentos eléctricos não devem ser despositados com o lixo doméstico. Se existirem instalações adequadas deve reciclá-los. Consulte a sua autoridade local para tratamento de lixos ou fornecedor para obter aconselhamento sobre reciclagem.

# Declaração de conformidade

NÓS,  
Positec Germany GmbH  
Grüner Weg 10, 50825 Cologne, Germany

Declaramos que o produto,

Descrição **Robot cortador de relva**

Tipo **LX790 LX791 LX792 LX793 (790-799 - designação da máquina, representante do robot corta-relva) (O ano, o número do artigo e o mês do número de série são inscritos no verso da página. O número de série completo encontra-se descrito claramente na caixa do cortador de relva) com o carregador de baterias LA8001 / LA8002 e a base de carregamento LA3000**

Função **Cortar relva**

Em conformidade com as seguintes directivas,

**2006/42/EC, 2014/30/EU, 2014/35/EU, 2011/65/EU, 2000/14/EC alterada pela 2005/88/EC**

2000/14/EC alterada pela 2005/88/EC

- Procedimento de avaliação de conformidade consoante

**Anexo V**

- Nível de potência sonora medido

**64.2 dB (A)**

- Nível de potência sonora garantido declarado

**65 dB (A)**

Organismo notificado envolvido

**Nome: Intertek Testing & Certification Ltd. (Organismo notificado 0359)**

**Morada: Cleeve Road, Leatherhead, Surrey, KT22 7SB United Kingdom**

**Certificação Nº.: 181000479SHA-V1**

Normas em conformidade com,

**EN 60335-1:2012+A11+A13:2017, EN 50636-2-107:2015+A1:2018, EN 60335-2-29:2004+A2:2010,**

**EN 62233:2008, EN ISO 3744:2005, EN 55014-1:2017, EN 55014-2:2015, EN 61000-3-2:2014,**

**EN 61000-3-3:2013, EN 61558-1:2005+A1:2009, EN 61558-2-16:2009+A1:2013, EN 303 447 V1.1.1**

A pessoa autorizada a compilar o ficheiro técnico,

**Nome Marcel Filz**

**Morada Positec Germany GmbH, Grüner Weg 10, 50825 Cologne, Germany**



2018/10/26

Allen Ding

Engenheiro-chefe adjunto, Teste e Certificação

Positec Technology (China) Co., Ltd.

18, Dongwang Road, Suzhou Industrial

Park, Jiangsu 215123, P. R. China

# 1. Ürün Güvenliği

## 1.1 Genel ve Ek Güvenlik Talimatı



**DİKKAT!** Bu talimatın bütün hükümlerini okuyun. Aşağıdaki talimat hükümlerine uymazsanız yaralanabilirsiniz, elektrik çarpmaları, yangın ve/veya ağır yaralanmalar neden olabilir.

**Pozorne si prečítajte všetky bezpečnostné pokyny týkajúce sa bezpečného použitia tohto zariadenia.**

**Všetky výstrahy a bezpečnostné pokyny uschovajte na ďalšie použitie.**

- Bu bahçe aleti; fiziksel, duyu ve yazı ile iletişim kurma yetenekleri kısıtlı, yetersiz deneyim ve/veya eksik bilgiye sahip kişiler (çocuklar dahil) tarafından kullanılmayı uygun değildir. Bu kişilerin aletini kullanırken güvenliklerinden sorumlu bahçe aletinin nasıl kullanılacağı hakkında talimatları kullanmaları gerekir.
- Çocukların bahçe aletiyle oynamasını engellemelidir.
- Cihaz yalnızca, yanında verilen güç sağlama ünitesi ile kullanılmalıdır.

### ÖNEMLİ

#### KULLANMADAN ÖNCE OKUYUN

#### DAHA SONRA BAŞVURMAK İÇİN SAKLAYIN

### Güvenli çalışma yöntemleri EĞİTİM

- Talimatları dikkatle okuyun. Talimatları anladığınızdan ve cihazın kontrolleri ve cihazın uygun kullanımı hakkında bilgi sahibi olduğunuzdan emin olun.
- Çocukların veya bu aletin kullanılmasıyla ilgili zaman izin vermemeyin. Bazı güvenlik önlemleri bu aletin kullanımına ilişkin olabilir.
- Bu alet kullanırken başkasının başına gelebilecek kazalardan veya yaralarının özel mülkiyetinde bulunan mallardan meydana gelebilecek hasarlardan sorumlu değildir.

### Hazırlık

- Sınırlı materyal için uygun kurulumun kullanılmasıyla ilgili açıklama alarak uygun olarak yapıldığından emin olun.
- Bahçe aletinin kullanıldığı alanı düzenli aralıklarla kontrol edin ve bütünü taşıyıcıları, kütük parçalarını, teller ve benzer nesnelere uzaklaştırın.
- Bıçaklar, bıçak vidaları ve kesme donanımının aşınmış ve kırık olmalarına ve yahası görülmüş veya kırık olduklarını belirlemek üzere bahçe aletinin düzenli aralıklarla kontrol edin. Dengesiz çalışmayı önlemek üzere aşınmış bıçakları ve bıçak vidalarını takımlı halde değiştirin.
- Çok millî cihazlarda, dönen bir bıçak diğer bıçakların dönmeye neden olabilir.
- UYARI! Çim biçme makinesi, birinin gözetimi olmadan çalıştırılmamalıdır.

### Kullanım

#### 1. Genel

- Bahçe aletini hiçbir zaman hasarlı veya kullanılmayacak şekilde güvenli kullanılmadan kullanmayın, örneğin saptırma levhaları yerinde olmalıdır.
- Ellerinizi ve ayaklarınızı alet dönen parçalarının yakınına getirmeyin. Dönen bıçak makinesinde, deşarj kapaklarını her zaman açık tutun.
- Motor çalışırken alet bahçe aletini hiçbir zaman kaldırmayın veya taşımayın.
- Şunları yapmadan önce alet üzerindeki devre dışı bırakma cihazını çalıştırın.
  - blokajları giderirken;

- bahçe aletini kontrol ederken, temizlerken veya kendinde bir çalışmaya arken,
- e) Robotik çim biçme makinesinin orijinal tasarımı değiştirilemez. Tüm değişiklikler kendi sorumluluğunuzdadır.
- f) Robotik çim biçme makinesini, talimatlara göre başlatın. Güç anahtarı açıldığında ellerinizi ve ayaklarınızı dönen bıçaklardan uzak tuttuğunuzdan emin olun. Ellerinizi ve ayaklarınızı kesinlikle biçicinin altına koymayın.
- g) Robot çim biçiciyi asla güç düğmesi açıkken kaldırmayın veya taşımayın.
- h) Robotik çim biçme makinesinin nasıl çalıştığını ve nasıl hareket ettiğini bilmeyenlerin biçme makinesini kullanmasına izin vermeyin.
- i) Robotik çim biçme makinesi veya şarj istasyonunun üstüne herhangi bir şey koymayın.
- j) Robotik Çim Biçme Makinesinin arızalı bir bıçak diski veya gövdeyle kullanılmasına izin vermeyin. Hatalı bıçaklar, vidalar, somunlar veya kablolarla birlikte de kullanılmamalıdır.
- k) Biçme makinesini kullanmak istemediğinizde, daima robotik çim biçme makinesini kapatın. Robot çim biçicinin çalışabilmesi için güç düğmesi açık olmalı ve doğru PIN numarası girilmiş olmalıdır.
- l) Ellerinizi ve ayaklarınızı dönen bıçaklardan uzak tutun. Robotik çim biçme makinesi çalışırken, asla ellerinizi veya ayaklarınızı gövdeye yaklaştırmayın veya altına koymayın.
- m) Kötü hava koşullarında özellik yıldırım tehlikesi olduğunda makinenin ve çevre birimlerinin kullanılmasını önlemek için.
- n) Hareketli tehlikeli parçalara tamamen durmadan dokunmayın.
- o) Kamuya açık alanlarda kullanılacak makineler için, makinenin çalıştığı alanlara ve civarına uyarı işaretleri konulmalıdır. Uyarı işaretlerinde aşağıdaki metinler yer almalıdır:



**Uyarı!** Otomatik çim biçici! Makineden uzak durunuz!

Çocuklarınızı gözetim altında tutunuz!

### 2. Ayrıca, cihaz otomatik olarak çalışırken

- Yakınında evcil hayvanlar, çocuklar veya başkasının bulunma olasılığı varsa bahçe aletini denetiminiz dışında çalıştırmayın.

### BAKIM VE DEPOLAMA



**UYARI! Çim biçici ters döndürüldüğünde güç düğmesi daima kapalı olmalıdır. Bıçakları değiştirirken veya temizlerken olduğu gibi çim biçicinin alt çerçevesi üzerinde yapılan tüm çalışmalar sırasında güç düğmesi kapalı olmalıdır.**

- Makinenin güvenli şekilde çalışması için tüm somunları, civataları, vidaları sıkıştırın.
- Robotik çim biçme makinesini her hafta muayene edin ve aşınmış veya hasar görmüş parçaları güvenlik için değiştirin.
- Özellikle bıçakların ve bıçak disklerinin hasar görmediğini kontrol edin. Dönen parçaların dengelenmesi için gerekirse, tüm bıçakları ve vidaları aynı zamanda değiştirin.
- Sadece doğru tipte kesme araçlarının kullanıldığından emin olun.
- Bataryanın, üretici tarafından önerilen doğru şarj cihazı kullanılarak şarj edildiğinden emin olun. Yanlış kullanım, elektrik şokuna, aşırı ısınmaya veya batarya aşındırıcı sıvı sızmasına neden olabilir.
- Su/nötralle edici araçlarla birlikte elektrolit sıvı sızıntısı olması halinde, göz ve benzeri organlarla temas ederse, tıbbi yardım isteyin.
- Cihazın bakımı, imalatçıların talimatlarına uygun olmalıdır.

### Tavsiye

Makineyi ve/veya çevre birimlerini sadece 30 mA üzerinde olmayan bir trip akımlı artık akım cihazı (RCD) tarafından korunan bir besleme devresine bağlamak için

## Artık riskler

Yaralanmaları önlemek için, bıçakları değiştirirken koruyucu eldiven takın.

## Taşıma

Robotik çim biçme makinesi uzun mesafelere taşınırken, orijinal ambalaj kullanılmalıdır.

Güvenli şekilde taşıma şekli veya çalışma alanı içinde:

- Biçiciyi durdurmak için STOP (DURDUR) düğmesine basın. Dört basamaklı PIN kodunu çim biçiciyi ilk kez açtığınızda seçersiniz.
- Biçiciyi taşıyacağınızda, daima robotik çim biçme makinesini kapatın.
- Biçiciyi, ön tarafta kısmındaki koldan tutarak taşıyın. Biçiciyi, bıçak diskini gövdeden ayırarak taşıyın.

## Aletin içindeki pil takımı için Güvenlik Uyarıları

- Pil takımını çıkarmayın, açmayın veya parçalara ayırmayın.**
- Pil ünitesini kısa devre yaptırmayın. Pil ünitesini, birbirlerini kısa devre yapabilecek ya da iletken malzemeler tarafından kısa devre yapılabileceği bir kutu ya da çekmece içinde rasgele saklamayın.** Pil ünitesi kullanımda olmadığı zaman, iki uç arasında bağlantı sağlayabilecek ataç, bozuk para, anahtar, çivi, vida veya diğer küçük metal nesnelere uzak tutun. Pil uçlarının kısa devre yapması yanık veya yangına sebep olabilir.
- Pil ünitesini ısıya veya ateşe maruz bırakmayın. Doğrudan güneş ışığında muhafazadan kaçının.**
- Pil ünitesini mekanik şoka maruz bırakmayın.**
- Bir pilin akması durumunda, sıvı maddenin cilt veya gözler ile temas etmesine izin vermeyin. Eğer temas edilirse, etkilenen alanı bol miktarda su ile yıkayın ve tıbbi tavsiye alın.**
- Bir pil veya pil ünitesinin yutulması halinde derhal tıbbi tavsiye alın.**
- Pil ünitesini nemli ve kuru tutun.**
- Pil ünitesi en iyi performansı normal odası sıcaklığında (20 °C ± 5 °C) kullanıldığında verir.**
- Pil ünitesini imha ederken, değişik elektrokimyasal sistemlere ait pil ünitesini birbirinden ayırarak tutun.**
- Sadece Landxcape™ tarafından belirtilen şarj cihazı ile şarj edin. Ekipman ile birlikte kullanılan makineyi şarj cihazı ile şarj etmeyin. Bir pil ünitesini kullanmayın. Bir pil ünitesi için uygun olmayan şarj cihazı bir başka tür pil ile kullanıldığında yangın riski oluşturabilir.**
- Ekipman ile birlikte kullanılan makineyi şarj cihazı ile şarj etmeyin. Bir pil ünitesini kullanmayın.**
- Pil ünitesini çocukların erişemeyeceği yerlerde saklayın.**
- İleride başvurmak için orijinal ürün belgelerini saklayın.**
- Gerektiği gibi imha edin.**

## 1.2 Landxcape™ hakkında Bilgiler

UYARI – Yanlış kullanıldığında, robotik çim biçme makinesi tehlikeli olabilir.



Robotik çim biçme makinenizi kullanmadan önce, Kullanım kılavuzunu dikkatli bir şekilde okuyun ve içeriği anladığınızdan emin olun.



Uyarı - Bahçe aleti çalışır duruma dâken aletleri aranızda güvlenilirmesafe bırakın.



UYARI – Makinenin üzerinde çalışmaya başlamadan veya makineyi kaldırmadan önce devreden çıkarma cihazını çalıştırın.



UYARI! – Hareket halinde bahçe aletinin üzerine çıkmayın.



Yakmayınız



Yağmura veya suya maruz bırakmayınız.



Bataryaları atmayın. Bitmiş bataryaları bölgenizdeki toplama da geri dönüşüm noktasına verin.



Makineyi, yüksek basınçlı bir yıkayıcı ile yıkamayın.



Sınıf III cihaz



Atık elektronik ürünler, evsel atıklarla birlikte atılmamalıdır. Lütfen, tesislerin bulunduğu yerlerde geri dönüşüm yapın. Geri dönüşüm önerileri için yerel yetkililere veya satıcınıza danışın.

## 2. Bileşen Listesi

1. STOP DÜĞMESİ
2. KESME YÜKSEKLİĞİ AYAR DÜĞMESİ
3. AÇMA / KAPAMA TUŞU
4. BAŞLATMA TUŞU
5. ANASAYFA BUTONU
6. EKLAN
7. ŞARJ ŞERİTLERİ
8. YAĞMUR SENSÖRÜ
9. ÖN TEKER
10. BIÇAK DÖNME DISKİ
11. KESME BIÇAĞI
12. PİL TAKIMI
13. USB PORTU
14. ARKA TEKER
15. KOL
16. TEMAS PİMİ
17. ŞARJ İSTASYONU
18. ŞARJ ADAPTÖRÜ
19. TEL ÇİVİLER
20. KENAR TELİ
21. ŞARJ İSTASYONU SABİTLEYİCİ ÇİVİLER
22. KENAR TELİ UZAKLIK AYARI
23. ALYAN ANAHTARI
24. KONEKTÖR

Tasvir edilen veya açıklanan aksesuarların hepsi standard paketlemelerde dahil değildir.

## 3. Teknik bilgiler ve gürültü bilgileri

### 3.1 Teknik bilgiler

**Tip LX790 LX791 LX792 LX793 (790-799 - çim biçme robotu sistem tasarımı ve temsili görsel)**

	LX790 LX792	LX791 LX793
Ra Anma Girdisi	20V --- Max.*	
İşletme yüksüz hızı	2800/min	
Kesme bölgesi	600m <sup>2</sup>	900m <sup>2</sup>
Kesme çapı	16cm	18cm
Kesim yüksekliği	30-60mm	
Kesme yüksekliği pozisyonlar	4	
Batarya tipi	Lityum iyon	
Batarya Modeli	LA0001	LA0002
Şarj süresi Yaklaşık	1.3hrs	2hrs
Şarj Cihazı Modeli	LA8001 / LA8002	
Şarj Cihazı Sınıfı	Giriş: 100-240V~50/60Hz, 38W, Çıkış: 20V ---, 1.5A	
Ağırlık	8.4kg	
Koruma derecesi	III	

\*Napätie merané bez pracovného zaťaženia. Východzie napájacie napätie batérie dosahuje minimálne 20V. Menovité napájacie napätie je 18V.

### Aksesuarlar

	LX790 LX792	LX791 LX793
Vida	9	9
Şarj istasyonu	1	1
Şarj istasyonunu sabitlemek için çivi	7	7
Sınır teli	150m	180m
Çatal çivi	210	250
Altıgen anahtar	1	1
Ölçüm göstergesi	2	2
Bıçak	9	9
Konektör	2	2
Batarya kutusu (LA0001/ LA0002)	1	1
Şarj aleti (LA8001 / LA8002)	1	1

Bütün Aksesuarlarınızı bu cihazı aldığınız mağazadan almanızı tavsiye ederiz. Daha fazla bilgi için aksesuar paketini tetkik ediniz. Mağaza personeli size yardımcı olacak ve önerilerini getireceklerdir.

### 3.2 Gürültü ve teknik veriler

Ağırlıklı Ses Basıncı  $L_{pA} = 44.2dB (A)$   
 $K_{pA} = 0.4dB(A)$

Ağırlıklı Ses Gücü  $L_{WA} = 64.2dB (A)$   
 $K_{WA} = 0.4dB(A)$

**Ses basıncı 80 dB (A) aşarsa kulaklık kullanınız.**



Önlenilebilir bir gürültü derecesine sahip değildir. Gürültülü çalışma hattı ruhsatlandırılmalı ve belli periyotlarla sınırlandırılmalıdır. Çalışma saatlerinin minimuma indirilmesi gerekebileceğinden dinlenme süreleri belirleyin. Kişisel koruma ve yakında çalışan insanların korunması için uygun kulak tıkaçları kullanılmalıdır.

### Kullanım Amacı

Bahçe ürünü, evsel çim biçme işlemi için tasarlanmıştır. Çimlere her zamankinden daha sağlıklı ve iyi şekilde bakım yaparak, çimlerin sıklıkla biçilmesi için tasarlanmıştır. LandxcapeTM, çimlerinizin boyutuna göre, hiç bir kısıtlama olmaksızın herhangi bir zaman veya sıklıkta çalışması için programlanabilir. Kazmak, süpürmek veya kar temizlemek için tasarlanmamıştır.



## 4. Kontrol paneli

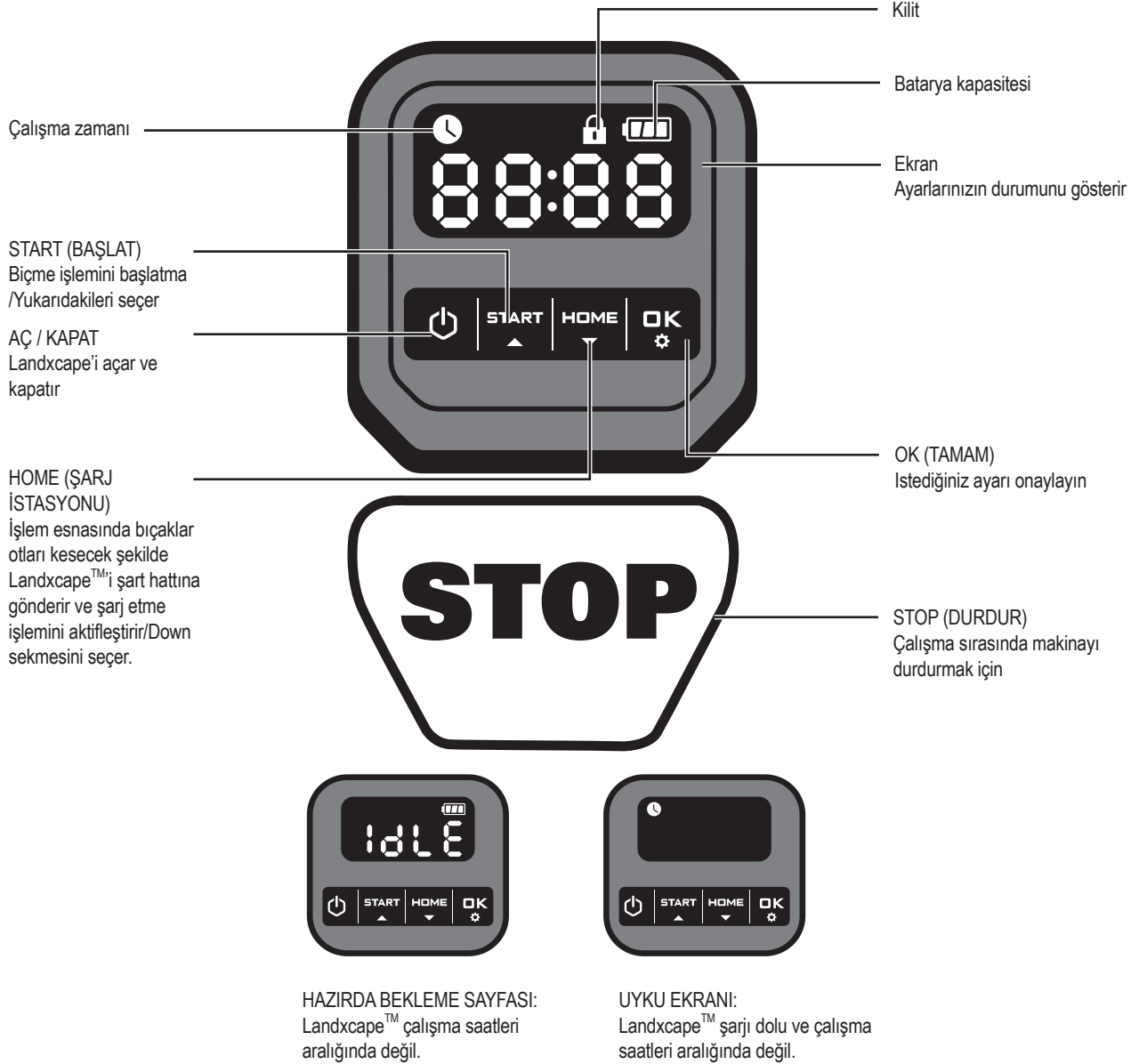

## Başlangıç

- 1) Kenar tellerini yerleştirdikten sonra Landxcape™ çalıştırın.(Kenar tellerini yerleştirme konusunda Kurulum Kılavuzu'na bakın lütfen).
- 2) Landxcape™ açılana kadar düğmesine basın. İlk kullanımda, ekranda 0 yanıp sönerken dört defa 0 tuşuna basarak varsayılan PIN kodu olarak 0000'ı giriniz. (PIN kodu değiştirilebilir, lütfen Kurulum Kılavuzundaki "Ayarlar" bölümüne bakınız)  
**NOT:** Landxcape™, açıldıktan sonra 30 saniye içerisinde herhangi bir işlem yapılmazsa kendiliğinden kapanacaktır. Eğer PIN kodunu üç defa yanlış giderseniz, Landxcape™ "di-di" alarmını çalacak ve ardından kapatacaktır.
- 3) Biçme işlemine başlamak için , arkasından düğmesine basın.
- 4) Landxcape™in bıçaklar otları kesecek şekilde şarj hattına gitmesi için önce tuşuna basın, ardından tuşuna basın.  
Landxcape™, batarya düşük seviyeye gelene kadar sürekli çalışacaktır ve sonrasında şarj istasyonuna dönecektir. Şarj işlemi tamamlandıktan sonra, Landxcape™ otomatik olarak biçme işlemine kaldığı yerden devam edecek veya planlandığı gibi biçmeyi bitirdiyse, şarj istasyonunda kalacaktır.  
**NOT:** Landxcape™ açıldığında, ekrandaki tüm ışıklar yanacak ve ardından sönecektir. Herhangi bir ışığın hasarlı olup olmadığını kontrol ediniz. Dışarıdan gelen ışıkların çok kuvvetli olması durumunda, ekran üzerine düşen ışığı elinizle engellemiz tavsiye edilmektedir.

## 5. Landxcape™'inizi Tanıyın

Yeni satın aldığınız Landxcape™ ürününüz ve otomatik biçebilen, bakım gerektirmeyen bir yaşama adım attığınız için sizi tebrik etmek isteriz. Aşağıda, Landxcape™'inizin nasıl düşündüğünü daha iyi anlamanıza yardımcı olmak isteriz.

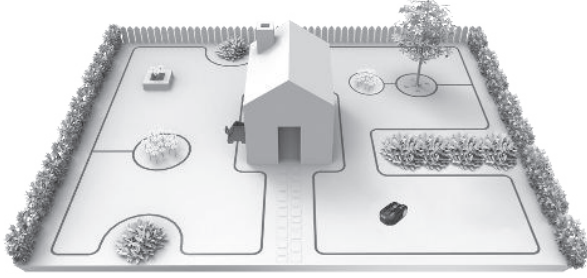

### 5.1 Landxcape™'im neyi biçeceğini nasıl anlar?

Landxcape™, yönünü rasgele seçer. Arkasında görüntüsü hoş olmayan biçme izleri bırakmadan, çiminizin tamamının eşit şekilde biçileceğini garanti edecektir (Bkz. Şekil A).

### 5.2 Landxcape™ im nereye gideceğini nasıl bilir?

Landxcape™'iniz kendi kendine iş yapabilir. Landxcape™, şarj olmak için Şarj İstasyonuna ne zaman gitmesi gerektiğini bilir, yağmur yağdığı zaman algılayabilir, bir sorun algırsa kendisini durdurabilir ve yolunu engelleyen bir şeye veya başka bir nesneye çarptığında durmayı, geriye almayı ve dönmeyi bilir. Landxcape™, aynı zamanda, kazayı önlemek için yerden kaldırıldığında Bıçak Dönme Diskinin dönmelerini otomatik olarak durduracaktır.

#### A. Şarj İstasyonunu Bulması

Landxcape™'inizin yeniden şarj olması gerektiğinde, biçme işlemini durdurur ve Kenar Telini saat yönünün tersinde takip ederek şarj İstasyonuna geri döner. Landxcape™, kenar telinin yakınındaki çimleri haftada bir kez biçmek için önceden programlanmıştır. Varsayılan olarak, Landxcape™ her Pazartesi günü tamamen şarj edildikten sonra, sınır kablolarına yakın yerlerdeki çimleri biçecektir.

#### B. Yağmur sensörleri

Landxcape™, yağmur damllarını algılayacak, Landxcape™'e biçmeyi bırakmasını ve Şarj İstasyonuna geri götüren Kenar Telini takip etmesini bildirecek bir Yağmur Sensörü ile donatılmıştır (Bkz. Şekil B). Landxcape™, yağmur yağdığı zaman, başlangıç geciktirme fonksiyonuna sahip olacak şekilde programlanabilir. Landxcape™'de varsayılan geciktirme süresi 180 dakikadır.

Yağmur sensörleri ıslandığında, Landxcape™ kenetlenme istasyonuna döner. Yağmur sensörlerinin kuru olduğu durumda, Landxcape™ gecikme süresi sayacını başlatacaktır. Yağmur gecikmesinden çıkmak istiyorsanız sensör alanını kurutun ve Ana Düğmeye basarak sistemi yeniden başlatın. Yeniden başlatma işlemi tamamlandığında, artık makineyi yeniden çalıştırabilirsiniz.

#### C. Kenar tellerini algılama

Landxcape™, Kenar Teli ile belirlenen sınıra her zaman uymakta ve

yaklaştığını algılamak için önde bulunan adet sensörü kullanmaktadır (Bkz. Şekil C).

#### D. Biçerken başlama ve durma (Bkz. Şekil D, E1, E2)

Biçmeyi başlatmak için, AÇ/KAPAT tuşuna basın ve PIN kodunu girin. **START** Düğmesine, arkasından **OK** düğmesine basın. Landxcape™'e biçmeyi bırakma komutu vermek istiyorsanız, biçicinin üstündeki STOP (DURDUR) düğmesine basmanız yeterlidir.

Landxcape™ bir şeylerin yanlış olduğunu algırsa, ekranda bir arıza mesajı görüntüler. Arıza mesajları hakkında bilgi için Hata Mesajları'na bakın. Ve Landxcape™, kullanıcının 20 dakika içinde herhangi bir bilgi girişi alıyorsa kapanacaktır.

Yeniden başlatmak:

- **START** Düğmesine, arkasından **OK** düğmesine basın
- Artık, Landxcape™ biçmeye başlayacak!

## 5.3 Ayarlar

Lütfen öncelikle istediğiniz çim seviyesine bağlı olarak yükseklik değerini giriniz ve ayarları manuel olarak yapabilirsiniz.

**NOT:** Program ayarları manuel olarak yapılırken, kullanıcı 30 saniye içerisinde herhangi bir işlem yapmazsa Landxcape™ hazırda bekleme sayfasına geçecektir.

#### (1) PIN kodunu değiştirin

PIN kodunu değiştirmek için, her iki **START** and **HOME** butonuna aynı anda 5 saniye boyunca basınız. İkon **🔒** yanıp sönecektir ve **🔒 1 0 1** yanıp sönecektir. Ardından ilk sayı yanıp sönecektir, istediğiniz sayıyı seçmek için **START** or **HOME** tuşunu kullanınız ve ardından onay tuşuna basınız **OK**. Sonraki sayı yanıp sönecektir. Diğer sayıları da tamamlamak için aynı yöntemi takip ediniz. Örneğin, yeni PIN kodu 0326 olarak ayarlanmış olsun. Ardından **🔒 1 0 2** yanıp sönecektir ve ilk sayı yanıp sönecektir. Ayarladığınız yeni PIN kodunu (bu örnekte; **0 3 2 6**) girmek için aynı yöntemi kullanınız. Ardından **🔒 1 0 3 2 6** ekranda yanıp sönecektir. PIN kodunuz başarıyla değiştirildi.

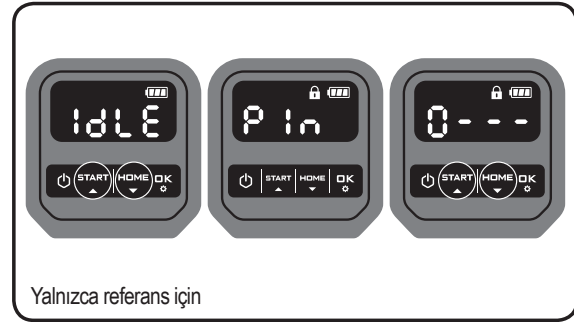

Yalnızca referans için

#### (2) Yıl, tarih ve saati ayarlayın

Yıl, tarih ve saat ayarları, yapılması zorunlu ayarlardır. Eğer bu ayarları yapmazsanız, aşağıdaki ayarlarda yer alan programlama zamanlarını etkileyecektir. Bu ayarlar yapılırken yıl, tarih ve saat sırası izlenmelidir. Yıl ayarı için ekrandaki ikon **📅** ile numara yanıp **START** sönene kadar 3 saniye boyunca basılı tutunuz, örneğin; **2 0 1 8**. İsteddiğiniz yılı seçmek için **START** or **HOME** tuşuna basınız. Yıl ayarını tamamlamak için onay tuşuna basınız **OK**.

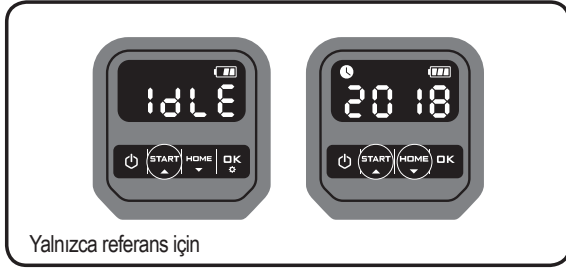

Yalnızca referans için

Aynı zamanda ikon yanıp sönecek, tarihi göstermek için sayı ekranda görünecektir, örneğin; **09.29** (29 Eylül). **09** yanıp sönerken, sayıyı seçmek için or tuşunu kullanınız ve onay tuşuna basınız . Ardından **29** yanıp sönecektir. Sayıyı seçmek için aynı yöntemi kullanınız ve tarih ayarını tamamlamak için onay tuşuna basınız .



Yalnızca referans için

Aynı zamanda ikon yanıp sönecek ve saat ekranda görünecektir, örneğin; **14:08** **14** yanıp sönerken, sayıyı seçmek için or tuşunu kullanınız ve onay tuşuna basınız . Ardından **08** yanıp sönerken, sayıyı seçmek için aynı yöntemi kullanınız ve onay tuşuna basınız . Saat ayarı tamamlandı, Landxcape™ hazırda bekleme sayfasına geçecektir.



Yalnızca referans için

Hazırda bekleme sayfası

### (3) Çalışma alanını ayarlayın

3 saniye boyunca basarak bekleyiniz . İkon yanıp sönmeye başladığında basınız . Ekranda bir sayı yanıp sönmeye başlayacaktır, örneğin; çim alanı **R 50**. Çalışma zamanı bahçenizin ebatlarına göre otomatik olarak ayarlanacaktır. Çim alanı ayarlamak için or tuşunu kullanınız (alan, tuşa basıldıkça 50m<sup>2</sup> artacak / azalacaktır) ve onay tuşuna basınız . Ardından Landxcape™ hazırda bekleme sayfasına geçecektir.

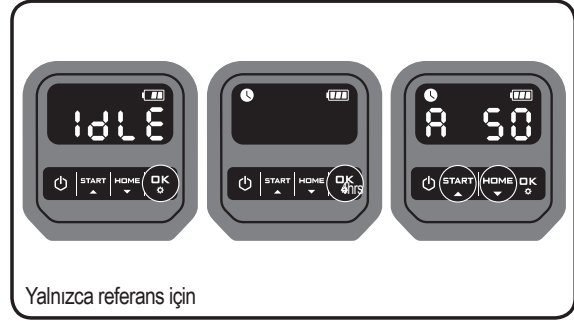

Yalnızca referans için

### (4) Varsayılan başlama saatini değiştirin

Varsayılan başlama saati olan 9:00, ding sesi duyulana kadar her iki and tuşunun basılı tutulması yoluyla değiştirilebilir. Örneğin, 14:05'de her iki and butonuna basılı tutun, Landxcape™'iniz saat 14:05'de çimleri biçmeye başlayacaktır.

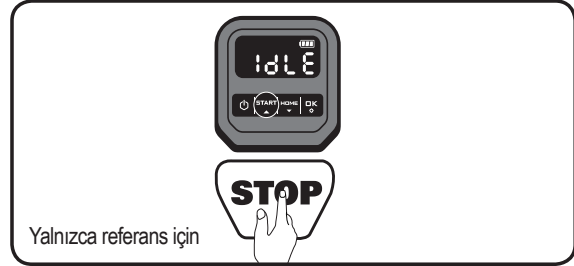

Yalnızca referans için

## 5.4 Landxcape™'im çimleri nasıl etkili şekilde biçecek?

Aşağıda belirtilen koşullara bağlı olarak biçme süreleri değişebilir. Landxcape™'inizin günlük çim biçme zamanını en doğru şekilde belirlemek için zaman ayarını farklı derecelerde deneyin. Çeşitli faktörlere bağlı olsa da Landxcape™'inizin farklı boyutlardaki alanları biçebilir, bu faktörler:

- Çim alanınızdaki çim türleri ve büyüme hızları
- Kesici Bıçakların keskinliği
- Nem
- Ortam sıcaklığı
- Çim alanınızdaki engel miktarı

Diğer çim biçme makinalarının aksine, Landxcape™ mümkün olduğunca etrafındaki çimleri kesmesini sağlayan yan sarj sistemini kullanır. Ayrıca, sarj ünitesinin altındaki delikler zarif bir biçimde çimin içeriye doğru girmesini sağlar.

Landxcape™'in kesme yüksekliği 3cm-6cm arasında ayarlanabilir. Landxcape™'inizi ilk kullanımdan önce, çimlerinizi 9 cm ya da daha kısa olacak şekilde manuel olarak kesiniz. Ardından, ilk çim biçme işlemi için çim yüksekliğini Landxcape™'inizin maksimum ayarına (6 cm) getiriniz. (Bkz. Şekil F) Landxcape™'iniz en iyi kesimi kuru havada yapacaktır. Bıçak Dönme Diski ve motorun içinde biriken ıslak çimi sevmez, ayrıca çalışırken düşük çekiş ve kaymaya neden olabilir.

Landxcape™, Şimşek Fırtınalarından korkar. Şimşek Fırtınası durumunda, Şarj İstasyonunun fişini çekip, Kenar Telinin bağlantısını keserek ve Landxcape™'in şarj olmadığından emin olarak, Landxcape™'i koruyun. Landxcape™'iniz çim biçmeyi sever ve kesme bıçaklarının en iyi kesimi için cihazınızın iyi koşullarda muhafaza edilmesi gerekir. Landxcape™ birçok şeyi kendiliğinden yapabilir, ancak bazen kendisine zarar vermemesi için yardımınıza ihtiyaç duyar.

- Landxcape™'in çakıl üzerinde gezinmesine asla izin vermeyin.

- Landxcape™'in yanlışlıkla üzerine çıkabileceği ve Bıçak Dönme Diskine zarar verebilecek engellere erişilmesini önleyin veya bu engelleri kaldırın.
- Çim alanınızdaki tüm inşaat artıklarını ve yabancı maddeleri kaldırın.

## 6. Kenar Teli Temel Bilgileri

### 6.1 Kolíkování vymezovacího drátu



Çim alanınızın sınırından doğru mesafeyi ayarlamak için Kenar Teli Uzaklık Ölçüsünü (20) kullanın (26 cm'den fazla). Bu önerilen uzaklıktır. Kurulumu gerektiği şekilde tamamlamak için, önerilen uzaklık ölçüsünü kullanın.

Komşunuz da Landxcape™ kullanıyorsa, sizin ve komşunuzun Kenar Teli arasında en az 1 metre boşluk bırakmalısınız.

#### **Kenar Teli, amaçlanan biçme alanını tam olarak çevrelemelidir.**

Kenar Telinde bulunan ve biçme alanının bir parçası olmayan bükümler veya sarmallar sebebiyle, Landxcape™'nin kafası karışacaktır (Bkz. Şekil G). Biçme alanının belirlenmesi sonrasında fazla Kenar Teli olması durumunda, bu fazla teli kesip ayırın ve ayrı bir yerde saklayın. Bununla birlikte, bağlı olması ve yine gömülü kalması açısından, Şarj İstasyonu'na bağlandığı yerin gerekli uzunlukta bırakılması önemlidir.

### 6.2 Kenar Telini Gömme

Kenar Telini gömmeyi planlıyorsanız, gerektiğinde ayarlama yapmak kolay olsun diye, Kenar Telini ilk önce çime çivilemeniz önerilir. Kenar telinin kurulumunu tamamladığınızda,  ve  düğmelerine basarak Landxcape™'i kenar telini takip etmeye yönlendirmeniz önerilir. Bu, Kenar Teli gömülmeden önce, Landxcape™'in yeni ortama uyum sağlamasını. Şarj İstasyonunu konumlandırırken Landxcape™'i gözlemledikten sonra, şarj istasyonunu bulurken Landxcape™ tarafından kenar telinin sorunsuz izlenmesini sağlamak için sınır tel güzergahında değişiklikler yapabilirsiniz. Bu, Kenar Teli gömülmeden önce, Landxcape™'in yeni ortama uyum sağlamasını ve Şarj İstasyonuyla başarılı şekilde çalışmasını sağlayacaktır.

### 6.3 Kenar Telini Bağlama

Kenar telinin uzatılması ve birleştirilmesi gerekiyorsa, bir bağlayıcı aparat kullanın. Suya dayanıklı olup, güvenilir bir elektrik bağlantısı sağlar. Her iki kablo ucunu, bağlayıcı aparatın üç deliğinden herhangi birine takın. Tellerin bağlayıcı aparatın içine tamamen girdiğinden emin olun, böylece her iki uç da bağlayıcının diğer tarafındaki şeffaf alandan görülebilir. (Bkz. Şekil H) Bağlayıcı aparatın üzerindeki düğmeyi tam olarak bastırmak için bir kısıkaç kullanın. (Bkz. Şekil I, J)

 **UYARI:** Kenar telinin sadece yalıtım bandı ile birleştirilmesi veya bağlantı için vidalı terminal bloğunun kullanılması önerilmez. Toprak nemi, teli oksitleyebilir ve bir süre sonra kırık devre oluşumuna neden olabilir.

## 7. Yazılım Güncelleme



Yeni sürümler hazır olduğunda yazılım güncellenebilir. En son yazılımı [www.landxcape-robotics.com](http://www.landxcape-robotics.com) internet sitesi üzerinden yükleyebilirsiniz.

USB aracılığıyla güncellenmesi. İndirme ve kurulum talimatları için aşağıya bakın:

(1) [www.landxcape-robotics.com](http://www.landxcape-robotics.com) adresi üzerinden en son yazılıma

ulaşın. Dosyayı boş bir **FAT32** biçimli USB'ye (flash sürücü) kaydedin. Sürücüdeki tüm diğer dosyaları silin ve biçimi kontrol edin. Sürücü **FAT32** ile biçimlendirilmemişse, lütfen sürücüyü tekrar biçimlendirin.

**NOT:** yazılım güncellemesi bir sıkıştırılmış dosya olarak indirilir. İlerlemeden önce açmanız veya çıkarmanız gerekir.

- (2) Landxcape™'i güvenli ve düz bir yüzeye yerleştirin. Landxcape'inizi güç kapatma tuşu ile kapatınız .
- (3) USB sürücüyü (flash sürücüsü) bağlantı noktasına yerleştirin. (Bkz. Şekil K1)
- (4) Landxcape' inizi açınız. Güncelleme işlemi otomatik olarak başlayacaktır. Ekranda  görünene kadar bekleyiniz (Şek. K2 bakınız), ardından USB belleği çıkarınız (flash bellek) ve koruyucu kapağı sıkıca kapatınız. Ekranda  - - -" görüldüğünde, güncelleme sona erer ve Landxcape™ PIN sayfasını açar.

Kutunun içinden çıkan kılavuzda, seri üretimdeki varsayılan yazılım esas alınmıştır. Yeni sürümdeki bazı yeni özellikler/işlevler kılavuzda mevcut olmayabilir. Kılavuzda olmayan bazı ayarlar bulduysanız, en yeni kılavuzu indirmek için lütfen [www.landxcape-robotics.com](http://www.landxcape-robotics.com) adresini ziyaret edin.

## 8. Bakım

Landxcape™ cihazınızın zaman zaman kontrol edilmesi gerekmektedir. Landxcape™ çok çalışır, bir süre sonra iyice temizlenmesi ve eskiyebileceği için bazı parçalarının değiştirilmesi gerekir. Çim Landxcape™ asla arızalı Açma/kapama düğmesi ile kullanmayın. Bakım veya onarım yapmadan önce makineyi kapatın. Aşağıda, Landxcape™'inize nasıl bakmanız gerektiğini bildirmek isteriz.

### 8.1 Keskin Olsun

 **UYARI: Bıçakları temizlemeden, ayarlamadan veya değiştirmeden önce Landxcape™'inizi KAPALI konuma getirip koruyucu eldiven takın.**

 **UYARI: Yeni bıçakları takarken, TÜM bıçakları değiştirdiğinizden emin olun. Bıçakları takarken, her zaman yeni vida kullanın. Bu, bıçakların sabitliğinin sağlanması ve döner bıçak diskinin dengelenmesi açısından önemlidir. Yeni vida kullanılmaması ciddi yaralanmalara neden olabilir.**

Landxcape™'in çim biçme şekli, diğer çim biçme makinelerine benzemez. Kesme Bıçakları, iki kenarında jilet gibi keskindir ve maksimum kesme kapasitesi için her iki yönde de döner (Bkz. Şekil L). Landxcape™ cihazınızın bıçaklarının her birinde 2 keskin kenar vardır. Bıçak Dönme Diski, her iki kesici kenarı da kullanmak için ileriye ve geriye doğru rastgele dönecektir. Böylece, kesici bıçağın değiştirilme sıklığını en aza indirmemize yardımcı olur. Kesme bıçaklarının her biri, her gün biçmek için programlandığı takdirde 2 aya kadar dayanacaktır. Bıçaklarımızın kırılmış veya hasarlı olup olmadığını kontrol edin ve eğer öyleyse bıçakları değiştirin. Kesici bıçaklar körelmiş ve eskimiş hale geldiğinde, Landxcape™ ile birlikte verilen yedek bıçaklarla değiştirilmelidir. Yedek bıçaklar aynı zamanda, size en yakın Landxcape™ bayisinde de bulunur.

#### **A. Bıçakları Yenileyin**

Belli bir zaman sonra, genellikle her mevsim, Landxcape™'inizin Bıçaklarının değiştirilmesi gerekecektir. Dolayısıyla, Bıçakları değiştirirken hepsini aynı anda değiştirdiğinizden emin olun. Landxcape™ ile birlikte verilen ayrı Bıçak kiti ve fazladan Bıçak vidaları

ile bunları değiştirebilirsiniz.

Landxcape™'inizin Bıçaklarını değiştirmeye başlamadan önce, cihazınızı KAPALI konuma getirip koruyucu eldiven takın. Sonra, aşağıdaki adımları izleyin:

1. Landxcape™'i yavaşça ters çevirin.
2. Batarya kapağını ve bataryayı çıkarın.
3. Vidaları bir tornavida yardımıyla bıçaklardan sökün (Bkz. Şekil M)
4. Yeni Bıçakları sıkıca vidalayın.
5. Bataryayı ve batarya kapağını tekrar takın.

**Önemli: Bıçağı Bıçak Diskine taktıktan sonra, Bıçağın rahatça döndüğünden emin olun.**

## 8.2 Temiz tutun



**UYARI: Temizlemeden önce Landxcape™'inizi Kapalı konuma getirin. Bıçak Dönme Diskini temizlemeden önce koruyucu eldiven takın ve musluk suyu kullanmayın.**

### A. Gövdeyi Temizleme

Düzenli olarak temizlenirse, Landxcape™ daha mutlu ve daha uzun bir hayat yaşayacaktır. Landxcape™'iniz elektrikle çalışan bir makine olduğundan temizlerken özen göstermeniz gerekse de, **hortum, yüksek basınçlı yıkama makineleri kullanmayın veya başka şekilde Landxcape™'inize musluk suyu dökmeyin**, en iyi yöntem su ile doldurulmuş bir sprey şişe kullanmak olacaktır. Makine gövdesini temizlerken yumuşak bir fırça veya temiz bir bez kullanın ve çözücü veya parlaticı kullanmaktan kaçının (Bkz. Şekil N). Son olarak, kesilen çim ve artıkların oluşturduğu birikintileri ortadan kaldırdığınızdan emin olun.

### B. Alt Kısmını Temizleme

Bir kere daha, **Bıçak Dönme Diskine dokunmadan önce Landxcape™'i kapalı konuma getirmek ve koruyucu eldiven takmak önemlidir.**

Öncelikle, alt kısmı üste gelecek şekilde Landxcape™'inizi ters çevirin. Burada Bıçak Diski, iskelet ve Ön Teker ile Tahrik Tekerini göreceksiniz. Hepsini yumuşak bir fırça veya nemli bir bez ile iyice temizleyin.



**UYARI:** Landxcape™'in altını ASLA akan suyla temizlemeyin. Parçalarda hasar meydana gelebilir. (Bkz. Şekil O1, O2)

Rahatça döndüğünden emin olmak için Bıçak Diskini döndürün. Bıçakların sabitleme vidalarının etrafında rahatça döndüğünden emin olun. Herhangi bir tıkanıklık durumunda çıkarın.

**ÖNEMLİ: Bıçak Diskinde herhangi bir çatlakla sebep olmaması için tüm tıkanmış artıkları temizleyin. En ufak bir çatlak bile, Landxcape™'in çim biçme verimini düşürebilir.**

### C. Temas pimi ve şarj şeritlerini temizleyin

Landxcape™'de bulunan Şarj İstasyonu ve Şarj Şeritleri üzerindeki Temas Pimlerini bir bezle temizleyin. Landxcape™'in her seferinde başarıyla şarj edildiğinden emin olmak için Temas Pimleri etrafındaki çim ve artık birikintilerini temizleyin ve düzenli olarak şeritleri şarj edin.

## 8.3 Batarya Ömrü

Landxcape™'in kalbi, 20 voltluk lityum iyon bataryasıdır. Bataryanın doğru şekilde saklanması için, tam dolu olduğundan emin olunuz ve serin kuru bir yerde muhafaza ediniz.

**NOT:** Önerilen Landxcape™ çalışma sıcaklığı 0-55° arasındadır. Landxcape™ bataryasının ömrü çeşitli faktörlere bağlıdır, bunlar:

- Bölgenizdeki çim biçme mevsiminin süresi
- Landxcape™'in günlük çim biçme süresi
- Saklanma süresince batarya bakımı

Landxcape™, kenar teli olmadan manuel olarak şarj edilebilir.

1. **Şarj İstasyonunu uygun bir güç kaynağına bağlayın. Şarj İstasyonunda yeşil ışık yanacaktır.**
2. **Landxcape™ kapalıyken Landxcape™'i Şarj İstasyonuna manuel olarak yerleştirin. (Bkz. Şekil P)**
3. **Şarj tabanında yeşil ışık yanıp sönüyor, Landxcape™ şarj olmaya başlayacaktır.**

## 8.4 Kış Uykusu

Landxcape™'inizin kış uykusuna yatmasına izin verirsiniz, daha uzun ve sağlıklı yaşayacaktır. Bu yüzden, zor olmasına rağmen kışın Landxcape™'i depo veya garajda saklamanızı öneririz.

Landxcape™'inizi kış uykusuna hazırlamadan önce size şunları tavsiye ederiz:

- Landxcape™'inizi iyice temizleyin
- Bataryayı tam doldurunuz ve Landxcape™'den çıkarınız.
- Kapalı konuma getirin

Batarya ömrünü maksimize etmek için, bataryayı tam doldurunuz ve kış aylarında saklamadan önce Landxcape™'den çıkarınız.



**UYARI: Landxcape™'in alt kısmını sudan koruyun. İçine su kaçması durumunda ASLA Landxcape™'i ters çevirmeyin.** Uçlarını yağlı teneke kutu gibi bir yerde korumanız gerekmesine rağmen Kenar Teli yerde kalabilir. Şarj İstasyonu kışın dışarıda bırakılıyorsa, Kenar Teline bağlı halde bırakın.

**NOT:** Kış uykusundan sonra Landxcape™'i çalışması için geri getirirken, Şarj Şeritleri ve Temas Pimlerinin temiz olduğundan emin olun, temizlemek için ince bir zımpara bezi kullanın.

## 8.5 Batarya Değişimi



**UYARI: Herhangi bir ayar, değişim veya onarıma başlamadan önce cihazı kapatın.**

**Bıçakları veya değiştirmeden önce Landxcape™'inizi KAPALI konuma getirip koruyucu eldiven takın.**

Bataryayı değiştirmeniz gerekiyorsa, aşağıdaki adımları takip edin:























1. Landxcape™'inizi nazikçe ters çevirin.
2. Batarya kapağındaki vidaları sökün. Batarya kapağını çıkarın. (Bkz. Şekil Q1)
3. Eski bataryayı dikkatlice kaldırın. Sürgüyü itin ve bağlantıları kesin (Bkz. Şekil Q2)  
**NOT:** Kabloyu çekmeyin. Bağlayıcı aparatı tutunuz ve mandal kili serbest bırakın.
4. Bağlayıcı aparatları kilitlenceye kadar birbirine tutturarak yeni orijinal bir batarya bağlayın. (Bkz. Şekil Q3, Q4)
5. Bataryayı gösterildiği gibi yerleştirin (Bkz. Şekil Q5) Kapağı eski yerine yerleştirip vidaları iyice sıkın.



## 9. İşlev iletileri

Ekran	Mesaj	İşlem
- F ! -	Yağmur geciktirici aktifleştirildi.	Herhangi bir işleme gerek yok.

## 10. Hata iletileri

Belirti	Sebebi	Eylem
- E 1 -	Çalışma alanının dışında	<ol style="list-style-type: none"> <li>1. Landxcape™ gerçekten bölgesinin dışındaysa: gücü kapatın, Landxcape™'i kendi bölgesine getirin. Gücü açın.  Düğmesine, arkasından  düğmesine basın.</li> <li>2. Landxcape™ kendi bölgesindeyse, Şarj İstasyonundaki LED ışığının yeşil renkte olup olmadığını kontrol edin. Değilse, Şarj İstasyonunun şarj cihazına düzgün bağlandığından ve şarj cihazının uygun bir güç kaynağına bağlı olduğundan emin olun. Öyleyse, kenar tel uçları yanlış kilitlemiş olduğu ve bunları tersine çevirmeniz gerektiği anlaşılmaktadır.</li> <li>3. Şarj tabanı kırmızı ışığı yanacak, sınır kabloları şarj hattındaki kısıklar ile iyi şekilde bağlı demektir. Eğer problem görülürse, sınır kablolarının kopup kopmadığını kontrol ediniz.</li> </ol>
- E 2 -	Tekerlek motoru engellendi.	<ol style="list-style-type: none"> <li>1. Gücü kapatın; Landxcape™'i engellerin olmadığı bir alana götürün;</li> <li>2. Gücü açın.  Düğmesine, arkasından  düğmesine basın.</li> <li>3. Hala hata mesajı görüntüleniyorsa; Gücü kapatın ve Landxcape™'i baş aşağı çevirerek tekerlerin dönmesini engelleyecek bir şey olup olmadığını kontrol edin.</li> <li>4. Muhtemel tüm engelleri kaldırın ve Landxcape™'i dik çevirip gücü açın.  Düğmesine, arkasından  düğmesine basın.</li> </ol>
- E 3 -	Bıçak diski engellendi	<ol style="list-style-type: none"> <li>1. Gücü kapatın.</li> <li>2. Landxcape™'i baş aşağı çevirerek bıçak diskinin dönmesini engelleyecek bir şey olup olmadığını kontrol edin.</li> <li>3. Muhtemel tüm engelleri kaldırın.</li> <li>4. Landxcape™'i dik çevirip kısa çimli bir yere götürün veya kesme yüksekliğini ayarlayın.</li> <li>5. Gücü açın.  Düğmesine, arkasından  düğmesine basın.</li> </ol>
- E 4 -	Landxcape™ takıldı.	<ol style="list-style-type: none"> <li>1. Gücü kapatın;</li> <li>2. Landxcape™ cihazınızı engellerin olmadığı çim alanına götürün;</li> <li>3. Gücü açın.  Düğmesine, arkasından  düğmesine basın.</li> <li>4. Hala hata mesajı görüntüleniyorsa; Gücü kapatınız ve Landxcape™'i baş aşağı çevirin. Üst kapakta tekerleklerin dönmesini engelleyen bir şey olup olmadığını kontrol edin.</li> <li>5. Muhtemel tüm engelleri kaldırın ve Landxcape™'i dik çevirip gücü açın.  Düğmesine, arkasından  düğmesine basın.</li> </ol>
- E 5 -	Landxcape™ yukarı doğru kaldırılmıştır.	<ol style="list-style-type: none"> <li>1. Gücü kapatın.</li> <li>2. Landxcape™'i engellerin olmadığı bir çim alanına götürün, gücü açın.  Düğmesine, arkasından  düğmesine basın.</li> <li>3. Eğer hata mesajı halen görünüyorsa, Landxcape™'i kapatınız, ters çeviriniz ve ön tekerleklerin yönlenme hareketini engelleyen bir sorun olup olmadığını kontrol ediniz.</li> <li>4. Muhtemel tüm nesnelere çıkartın ve Landxcape™'i dik çevirip gücü açın.  Düğmesine, arkasından  düğmesine basın.</li> </ol>
- E 6 -	Landxcape™ baş aşağıdır.	Landxcape™'i dik çevirin.  Düğmesine, arkasından  düğmesine basın.
- E 7 -	Batarya hatası	<ol style="list-style-type: none"> <li>1. Batarya sıcaklığını kontrol ediniz. Eğer sıcaklık çok fazla ise, sıcaklık düşene kadar bekleyiniz.  ve sonra  'ya basın.</li> <li>2. Yeni bir batarya ile değiştiriniz. Landxcape™'i yeniden başlatınız. ve sonra 'ya basın.</li> <li>3. Eğer hata tekrar tekrar görünüyorsa, çalışma programını değiştirmeyi deneyiniz.</li> </ol>
- E 8 -	Landxcape™'in şarj hattına geri gitmesi çok uzun sürüyor.	Şarj olması için Landxcape™'i şarj ünitesine manuel olarak kilitleyin. Landxcape™ tamamen şarj olduktan sonra,  ve sonra  'ya basın.





Bilinmeyen hata.

Landxcape'i yeniden başlatınız. **START** ve sonra **OK**'ya basın. Eğer hata mesajı halen görülmüyorsa, yardım için müşteri temsilcisi ile iletişime geçiniz.



## NOTLAR

- Çalıştırmadan önce, Landxcape™'in bölge sınırları içinde olup olmadığını daima kontrol edin. Değilse, "- E E -" mesajı görüntülenir. Bu mesaj aynı zamanda, Landxcape™ çalıştırıldığında kenar telinin üzerine oturuyorsa da görüntülenir.
- Herhangi sebepten dolayı—örneğin parti, çocukların oynaması...- Landxcape™'inizi Şarj İstasyonuna park etmek istiyorsanız: **HOME** ve **OK** tuşuna basın. Landxcape™ şarj istasyonuna gidecek ve orada kalacaktır. Landxcape'i kapatmak için basınız **ON**.
- Çiminizin aynı alanında tekrar tekrar hata meydana gelirse, kenar teli ile ilgili bir sorun yaşıyor olabilirsiniz, bu yüzden lütfen önceki kurulum talimatlarına bakın ve kurulumunuzu kontrol edin.
- Çim alanınız, birbirine 1m'den daha az mesafede bir koridorla bağlanmış ve birinde Şarj İstasyonu olmayan iki farklı bölüme ayrılıyorsa: Landxcape™'in şarjı bittiğinde, Şarj İstasyonuna manuel olarak getirin, bu şekilde şarj işlemi başlayacaktır.
- Landxcape™ arada anormal çalışırsa, lütfen tekrar başlatmayı deneyin. Sorun çözülmezse bataryayı çıkarıp tekrar takmayı deneyin. Sorun çözülmezse, yardım için Landxcape™ Servis Yetkilisine başvurun.
- Makineyi, yüksek basınçlı bir yıkayıcı ile yıkamayın. Bu batarya veya makineye zarar verebilir.

## 11. Hata belirtileri

Landxcape™ düzgün çalışmazsa, aşağıdaki sorun giderme kılavuzunu takip edin. Sorun devam ederse satıcınıza başvurun.

Belirti	Sebebi	Eylem
Şarj tabanındaki LED ışığı yanmıyor.	Elektrik yok.	Güç kablosunun şarj cihazına uygun şekilde bağlı olduğunu ve şarj cihazının uygun bir güç kaynağına bağlı olduğunu kontrol edin.
Şarj tabanı kırmızı ışığı yanacak.	Kenar Teli bağlı değil.	Kenar Telinin şarj istasyonuna doğru şekilde bağlanıp bağlanmadığını kontrol edin. Kenar telinde kırık olup olmadığını kontrol edin, özellikle kablo uçlarında.
Landxcape™ çalışıyor fakat kanat diski hareket etmiyor.	Landxcape™ Şarj istasyonunu arıyor (şarj hattına gitmesi için <b>MEMBER</b> <b>OK</b> butonuna basmadıkça).	Bu normal bir durumdur. Landxcape™'in yeniden şarj olması gereklidir. Bu sebeple, Bıçak Diski Şarj İstasyonunu otomatik olarak ararken dönmez.
Landxcape™ titreşiyor.	Bıçaklar hasar görmüş olabilir. Bıçak Diskinin durumunu kontrol edin.	Bıçakları kontrol ediniz ve hasar varsa değiştirin. Bıçak ve bıçak diskindeki tüm inşaat artıklarını ve yabancı nesnelere çıkarın.
Çimler düzensiz kesiliyor.	Landxcape™ günlük olarak yeterli sürede çalışmıyor.	Biçme zamanına daha fazla saat ekleyin.
	Çim biçme alanı çok büyük.	Çim biçme alanının boyutunu küçültmeyi deneyin veya biçme zamanına daha fazla saat ekleyin.
	Bıçaklar körelmiş.	Tüm Bıçakları değiştirin ve Bıçak Diskini dengelemek için vidalayın.
	Kesme yüksekliği çim uzunluğuna göre çok düşük olarak ayarlanmış.	Kesme yüksekliğini arttırın, ardından yavaşça düşürün.
	Çimen veya başka bir nesne bıçak diskinin etrafına dolanmış.	Bıçak Diskini kontrol edin ve çimen veya başka nesneyi çıkarın.
Landxcape™'iniz bölgesinde ve kenar teli bağlı. Ancak "- E E -" görüntüleniyor.	Bıçak Diskinde veya Motor Kasasında birikmiş çimen var.	Bıçak Diskinin rahatlıkla döndüğünden emin olun. Gerek görürseniz, Bıçak Diskini çıkarıp kalıntıyı temizleyebilirsiniz.
	Kenar tel uçları yanlış kilitlemiş.	Kenar tel uçlarını ters yöne çevirin.
Şarj süresi, nominal şarj süresinden çok daha fazla.	Sınır kablosu kırık.	Hasarlı sınır kablosunu bağlayıcılar ile tamir ediniz.
	Şarj Şeridinde bulunan kalıntı zayıf bağlantıya sebep vermiştir.	Şarj İstasyonundaki Temas pimlerini ve Landxcape™'in üzerindeki şarj şeritlerini bir bez yardımıyla temizleyin.
	Yüksek sıcaklık nedeniyle şarj koruma programı devreye girdi.	Şarj istasyonunu gölge yere koyun veya sıcaklık soğuyana kadar bekleyin.

Çim biçme makinesi şarj olmuyor.	Elektrik yok.	Güç kablosunun şarj cihazına uygun şekilde bağlı olduğunu ve şarj cihazının uygun bir güç kaynağına bağlı olduğunu kontrol edin.
	Elle şarj ederken doğru şekilde çalışmıyor.	Bölüm 8.3.'deki manuel şarj etme bölümüne bakınız.
Landxcape™'in şarj olduktan sonraki çalışma zamanı kısaldı.	Bıçak Diskine bir şey tıkanmış.	Bıçak Diskini çıkarıp temizleyin
	Landxcape™ çok titriyor.	Çimen çok uzun ve çok kalın.
	Batarya bitmiş veya eskimiş olabilir.	Bıçak ve bıçak diskini kontrol edin, bıçak ve bıçak diskindeki tüm artıkları ve yabancı nesnelere temizleyin.
Landxcape™ doğru zamanda çalışmıyor.	Saat doğru zamana ayarlanmamış.	Saati doğru zaman dilimine ayarlayınız, Bölüm 5.3.'e bakınız.
	Landxcape™ için programlanmış kesme zamanı doğru değil.	Biçme makinesinin başlangıç ve bitiş zaman ayarlarını değiştirin.
	Landxcape™ şarj istasyonuna elle takıldı.	 'a ve sonra  'a basın.
	Batarya 55°C'nin üzerindeki sıcaklıklarda şarj olmaz.	Batarya soğuyana kadar bekleyiniz.
Landxcape™ Şarj İstasyonuna düzgün şekilde sabitlenemiyor	Çevresel etkiler	Landxcape™'i yeniden başlatın.
	Şarj Şeridinde bulunan kalıntı zayıf bağlantıya sebep vermiştir.	Şarj İstasyonundaki Temas pimlerini ve Landxcape™'in üzerindeki şarj şeritlerini bir bez yardımıyla temizleyin.
Şarj işlemi bitmeden önce Şarj İstasyonunda Yeşil ışık yanar.	Şarj istasyonu aşırı ısınıyor.	Şarj istasyonunu gölge yere koyun veya sıcaklık soğuyana kadar bekleyin.
Landxcape™ kenar telinin dışına çıkıyor. Landxcape™ kenar teli içindeki alanı biçmiyor. Landxcape™, kenar telinin yakınında ters dönüyor veya yanlış yöne gidiyor.	Başka bir Landxcape™ veya markalı robotik biçme makinesinin kenar teli çok yakına yerleştirilmiş.	Landxcape™ Kenar Telinizin komşunuzun kenar teliyle arasında en az 1 metre boşluk bulunduğundan emin olun.
	Kenar teli, sağlam köşelerle kurulmuştur.	Köşelerin rahat olduğundan emin olmak için kenar telini kontrol edin.
	Islak koşullarda, telin birleştiği veya onarıldığı yerlerde elektrik sinyalinde sızıntı olabilir.	Kenar teli ek yerlerini kontrol edin. Tamamen su geçirmez bir bağlantı için yalıtım yapın.
	Bozuk yalıtımdan dolayı kenar teli elektrik sinyalinde sızıntı mevcut.	Hasar görmüş kenar telini bağlantı aygıtlarıyla onarın.
	Kesme alanı Landxcape™ için izin verilen kesme alanından daha büyüktür.	Kesim alanını küçültünüz ya da daha geniş kesim alanlarına izin veren Landxcape™'i kullanınız.
Landxcape™ tekerlekleri kayıyor veya çime zarar veriyor.	Landxcape™'in altına çalı ve dal gibi yabancı parçalar takılmış olabilir.	Landxcape™'in altındaki yabancı nesnelere çıkarın.
	Çimler çok ıslak.	Çimler kuruyana kadar bekleyin.
Landxcape™, tepeden inerken yüksek hızdan dolayı kenar telinden çıkıyor.	Kenar Teli %17 (10°) den daha dik bir yokuşa yerleştiriliyor.	Kenar Telini %17 (10°) den daha dik yokuşlardan uzağa yerleştirin. Lütfen, ayrıntılı bilgi için kurulum talimatlarını okuyun.
	Yazılım güncellemesi başarısız.	"Yazılım güncelleme" bölümüne göre tekrar deneyiniz.

## Çevre Koruma



Atık elektronik ürünler, evsel atıklarla birlikte atılmamalıdır. Lütfen, tesislerin bulunduğu yerlerde geri dönüşüm yapın. Geri dönüşüm önerileri için Yerel Yetkililere veya satıcınıza danışın.

# Uygunluk beyannamesi

Biz,  
Positec Germany GmbH  
Grüner Weg 10, 50825 Cologne, Germany

Ürünümüzün aşağıdaki Direktiflere uygun olduğunu beyan ederiz,

Ürünün tarifi **Robotik Çim Biçme Makinesi**

Tip **LX790 LX791 LX792 LX793 (790-799 - çim biçme robotu sistem tasarımı ve temsili görseli) (Yıl, madde numarası ve seri numarasının ayı arka sayfaya yerleştirilir. Tam seri numarası çim biçme makinesinin kapağında açıkça belirtilmiştir) akü şarj cihazı LA8001 / LA8002 ve şarj tabanı charging base LA3000 ile**

Fonksiyonu **Çim biçme**

Aşağıdaki direktiflere uygundur,

**2006/42/EC, 2014/30/EU, 2014/35/EU, 2011/65/EU, 2000/14/EC ile yeniden düzenlenen 2005/88/EC,**

2000/14/EC ile yeniden düzenlenen 2005/88/EC

- Ek V uyarınca Uygunluk Değerlendirme Prosedürü **Annex V**

- Ölçülen Ses Gücü Seviyesi **64.2 dB (A)**

- Beyan Edilen Garanti Edilen Ses Gücü Seviyesi **65 dB (A)**

Onaylı kuruluş dikkatinde

**İsim: Intertek Testing & Certification Ltd. (onaylı kuruluş 0359)**

**Adres: Cleeve Road, Leatherhead, Surrey, KT22 7SB United Kingdom**

**Sertifika No. : 181000479SHA-V1**

Uyulmakta olan standartlar,

**EN 60335-1:2012+A11+A13:2017, EN 50636-2-107:2015+A1:2018, EN 60335-2-29:2004+A2:2010,**

**EN 62233:2008, EN ISO 3744:2005, EN 55014-1:2017, EN 55014-2:2015, EN 61000-3-2:2014,**

**EN 61000-3-3:2013, EN 61558-1:2005+A1:2009, EN 61558-2-16:2009+A1:2013, EN 303 447 V1.1.1**

Teknik dosyayı oluşturmaya yetkili kişi,

**Adı Marcel Filz**

**İlgi Positec Germany GmbH, Grüner Weg 10, 50825 Cologne, Germany**

2018/10/26

Allen Ding

Başmühendis, Test ve Belgelendirme

Positec Technology (China) Co., Ltd

18, Dongwang Road, Suzhou Industrial

Park, Jiangsu 215123, P. R. China

# 1. Varnost izdelka

## 1.1 Splošna in dodatna varnostna navodila



### **OPOZORILO** Preberite vsa varnostna opozorila in navodila.

Neupoštevanje opozoril in navodil lahko privede do električnega udara in/ali resnih poškodb.

**Pred uporabo si pazljivo preberite navodila za varno obratovanje naprave.**

**Vsa opozorila in navodila si shranite za kasnejšo uporabo.**

- Te naprave naj ne bi uporabljale osebe (vključno z otroci) z zmanjšanimi fizičnimi, senzoričnimi ali mentalnimi zmožnostmi, oziroma brez izkušenj ali ustreznega znanja, razen, če niso prejeli ustreznih navodil, oziroma jih je o načinu uporabe predhodno podučila oseba, ki je odgovorna za njihovo varnost.
- Otroke morate ustrezno podučiti in nadzorovati, da se ne bodo igrali z napravo.
- Napravo lahko uporabljate le, če imate na voljo tudi enoto za napajanje.

### **POMEMBNO**

### **PRED UPORABO OBVEZNO PREBERITE SHRANITE ZA KASNEJŠO UPORABO**

#### **Varna uporaba Usposabljanje**

- a) Pazljivo preberite navodila. Poskrbite, da boste dobro seznanjeni z navodili in krmilnimi elementi ter s samo uporabo naprave;
- b) Nikoli ne dovolite, da bi osebe, ki niso ustrezno seznanjene s temi navodili ali otroci uporabljali to napravo. Lokalni predpisi lahko tudi predpisujejo starost uporabnika naprave;
- c) Uporabnik naprave je odgovoren za vse nesreče ali škodo, ki se pripeti drugim ali njihovi lastnini.

#### **Priprava**

- a) Poskrbite za pravilno in z navodili skladno namestitve žice za omejitvev.
- b) Občasno preglejte območje uporabe naprave in odstranite morebitne kamne, palice, žice, kosti ali druge moteče predete.
- c) Občasno tudi vizualno preglejte rezila, pritrdilne vijake rezil ter sestav rezalnika glede obrabljenosti in poškodb. Obrabljena ali poškodovana rezila in vijake obvezno zamenjajte in tako zagotovite ustrezno uravnoteženost.
- d) Pri več-vretenskih napravah pazite, saj se zaradi obrata enega vretena lahko obrne tudi drugo.
- e) **OPOZORILO!** Kosilnice ne smete uporabljati, če nima nameščenega zaščitnega varovala.

#### **Delovanje**

##### **1. Splošno**

- a) Naprave nikoli ne uporabljajte, če ima poškodovana zaščitna varovala ali drugih varnostnih delov, kot so deflektorji;
- b) Nikoli ne postavljajte rok ali stopal blizu ali pod vrteče se dele. Odprtine za izmet naj bodo vedno čiste;
- c) Naprave nikoli ne dvigujte ali je prenašajte, če motor deluje;
- d) Na napravi aktivirajte enoto za blokado delovanja;
  - Pred čiščenjem zagozdenega dela;
  - Pred preverjanjem, čiščenjem ali delom na napravi;
- e) Nikoli ne smete predelovati originalne zasnove robotske kosilnice. Vsakršno predelavo lahko opravite le na svojo odgovornost.
- f) Robotsko kosilnico lahko zaganjate le skladno z navodili. Ko je glavno stikalo v vklopljenem položaju dlani in stopal nikakor ne

zadržujte blizu vrtečih se rezil. Dlani in stopal nikoli ne postavljajte pod kosilnico.

- g) Robotske kosilnice nikoli ne dvigajte ali prenašajte, če je stikalo za vklop v vklopljenem položaju.
- h) Oseba, ki niso seznanjene s postopki uporabe robotske kosilnice, nikoli ne dovolite, da bi slednjo tudi uporabljale.
- i) Na robotsko kosilnico ali na postajo za polnjenje nikoli ne postavljajte ničesar.
- j) Nikoli ne uporabljajte robotske kosilnice, ki ima okvarjen rezalni kolut ali ohišje. Nikakor je tudi ne uporabljajte, če ima okvarjena rezila, vijake, matice ali napeljava.
- k) Če robotske kosilnice ne boste uporabljali, vedno izklopite glavno stikalo. Robotska kosilnica se lahko zažene le, če je glavno stikalo v vklopljenem položaju in je vnesen pravilni PIN.
- l) Dlani in stopala imejte vedno proč od vrtečih se rezil. Medtem, ko robotska kosilnica deluje, nikoli ne segajte z rokami ali stopali blizu ali pod njeno ohišje.
- m) V izogib uporabi stroja ter dodatkov v neustreznih vremenskih razmerah, še posebej kadar obstaja nevarnost nevihte s strelami.
- n) Dokler se premikajoči se deli popolnoma ne zaustavijo, se jih ne dotikajte.
- o) Za stroje, ki se uporabljajo na javnih površinah, se morajo ti opozorilni znaki postaviti okrog delovnega območja stroja. Obsegati morajo vsebino naslednjega besedila:



**OPOZORILO!** Avtomatska kosilnica! Ne približujte se stroju!

Nadzirajte otroke!

## **2. Dodatna opozorila pri samodejnem obratovanju**

- a) Če veste, da se ali se bodo na območju košnje zadrževale domače živali ali ljudje, naprave nikoli ne pustite, da bi obratovala samodejno brez vašega nadzora.

## **Vzdrževanje in shranjevanje**



**OPOZORILO!** Kadar robotsko kosilnico obrnete okoli, mora biti glavno stikalo v izklopljenem položaju.

**Glavno stikalo mora biti v izklopljenem položaju tudi med vsakim posegom pod ohišjem robotske kosilnice, predvsem med čiščenjem ali menjavo rezil.**

- a) poskrbite, da bodo vse matice in vijaki vedno dobro priviti, saj le tako zagotovite, da je naprava v varnem stanju;
- b) robotsko kosilnico preverjajte tedensko in takoj zamenjajte vse okvarjene ali obrabljene dele, kajti le tako boste zagotavljali varno delovanje;
- c) posebej pozorno preverite stanje rezalnega koluta in rezil. Če je treba, zamenjajte rezila in vijake hkrati, saj le tako lahko zagotovite, da bodo vrteči se deli ostali uravnoteženi.
- d) pri menjavi rezil pazite, da boste uporabili le takšne, ki ustrezajo specifikacijam;
- e) poskrbite, da bo akumulator vedno napolnjen, za polnjenje uporabljajte le predpisano vrsto polnilcev. Uporaba napačnega polnilca lahko povzroči električni udar, pregrevanje ali otekanje korozivne tekočine iz akumulatorja;
- f) v primeru, da iz akumulatorja izteče korozivna tekočina, okuženo površino izperite z večjo količino vode/sredstva za nevtraliziranje, če pa tekočina pride v stik s kožo ali deli telesa, pa takoj poiščite zdravniško pomoč;
- g) servisiranje naprave morate vedno izvajati skladno z navodili proizvajalca.

### Priporočila

Napravo in/sli njene dodatke lahko priklopite le v tokokrog, ki je ustrezno zavarovan z napravo za zaščito pred diferenčnim tokom (RCD) z največ 30 mA zaščito.

### Preostala tveganja

Zaradi preprečitve poškodb, pri menjavi rezil uporabljate zaščitne rokavice.

### Prevoz

Med prevažanjem robotske kosilnice na daljše razdalje, tega vedno namestite v originalno embalažo.

Za varno dostopanje na območje košnje ali njegovo zapuščanje:

- Pritisnite gumb STOP, da zaustavite delovanje kosilnice. PIN kodo ste določili ob prvem zagonu kosilnice.
- Če robotske kosilnice ne boste uporabljali, vedno izklopite glavno stikalo.
- Kosilnico prenašajte tako, da jo držite za ročaj na sprednji. Med prenašanjem naj bo rezalni kolut obrnjen proč od vas.

### Varnostna opozorila za akumulatorske celice v orodju

- Ne razstavlajte, odpirajte ali odstranjujte celice akumulatorja.**
- Pazite, da ne povzročite kratkega stika med kontaktoma akumulatorja. Akumulatorjev nikoli ne shranjujte v škatli ali predalu, kjer bi lahko prišlo do kratkega stika zaradi stika kontaktov s prevodnimi predmeti.** Kadar akumulator ni nameščen v orodju, ga hranite proč od drugih kovinskih predmetov, kot so sponke za papir, kovanci, ključi, žebliji, vijaki ali drugi drobni kovinski predmeti, ki bi lahko omogočili stik med kontaktoma. Če pride do stika med kontaktoma akumulatorja, to lahko povzroči požar.
- Akumulatorja ne izpostavljajte vročini ali ognju. Poskrbite, da ne bo izpostavljen neposredni sončni svetlobi.**
- Akumulatorja ne izpostavljajte mehanskim udarcem.**
- Če opazite, da akumulator pušča, pazite, da tekočina ne bo prišla v stik z očmi. Če akumulatorska tekočina vseeno pride v stik z očmi, izperite prizadeto območje z obilo vode in poiščite zdravniško pomoč.**
- Predvsem pa takoj poiščite medicinsko pomoč, če ste celico ali del akumulatorja zaužili.**
- Akumulator shranjujte na čistem in suhem mestu.**
- Akumulator deluje najbolj učinkovito pri sobni temperaturi (20 °C ± 5 °C).**
- Pri odlaganju akumulatorja pazite, da boste akumulatorje, ki imajo različne elektrokemične sisteme zavrgli ločeno.**
- Za polnjenje uporabljajte le polnilce, ki jih je predpisal Landxcape™. Nikoli ne uporabljajte polnilnikov, ki niso posebej namenjeni za polnjenje vašega akumulatorja. Polnilec, ki je lahko primeren za polnjenje ene vrste akumulatorjev, lahko pri drugi povzroči nevarnost požara.**
- Nikoli ne uporabljajte polnilcev, ki niso posebej zasnovani za polnjenje vašega akumulatorja.**
- Akumulatorje shranjujte izven dosega otrok.**
- Za podrobnosti, si oglejte gradivo, ki je bilo priloženo akumulatorju.**
- Akumulatorje odlagajte skladno s predpisi.**

## 1.2 Informacije o napravi Landxcape™



OPOZORILO – robotska kosilnica je ob napačni uporabi lahko nevarna.

Preden uporabite robotsko kosilnico, si pazljivo preberite navodila za uporabo.



OPOZORILO - Med obratovanjem naprave bodite od nje vedno oddaljeni.



OPOZORILO – Pred dviganjem ali delom na napravi vedno aktivirajte enoto za blokado delovanja.



OPOZORILO –Nikoli ne sedajte na robotsko kosilnico.



Prepovedano sežiganje



Ne izpostavljajte dežju ali vodi.



Akumulatorjev ne zavrzite skupaj z ostalimi odpadki, temveč jih dostavite na mesto za ločeno zbiranje odpadkov.



Naprave nikoli ne perite z visokotlačnim čistilnikom.



Naprava razreda III



Odpadnih električnih naprav ne smete zavreči skupaj z ostalimi gospodinjskimi odpadki. Dostavite jih na mesto za ločeno zbiranje odpadkov. Glede podrobnosti, se posvetujte z lokalno službo za ravnanje z odpadki.

## 2. Seznam delov

1. GUMB ZA IZKLOP
2. GUMB ZA NASTAVITEV VIŠINE REZANJA
3. TIPKA VKLOP/IZKLOP
4. TIPKA START
5. GUMB DOMOV
6. ZASLON
7. TRAKOVA NAPAALNIKA
8. SENZOR ZA DEŽ
9. SPREDNJE KOLO
10. REZALNI KOLUT
11. REZILO
12. AKUMULATOR
13. USB VHOD
14. ZADNJE POGONSKO KOLO
15. ROČAJ
16. KONTAKTNA PRIKLOPA
17. BAZA ZA POLNENJE
18. NAPAALNI ADAPTER
19. KLINI ZA ŽICO
20. ŽICA ZA OMEJITEV
21. KLINI ZA PRITRDITEV BAZE ZA POLNENJE
22. MERILNIK RAZDALJE OD MEJE KOŠNJE
23. ŠEST ROBI KLJUČ
24. SPOJNIK

Pri standardni dobavi niso vključeni vsi prikazani dodatki.



## 3. Tehnični podatki in podatki o hrupu

### 3.1 Tehnični podatki

Vrsta **LX790 LX791 LX792 LX793 (790-799 - oznaka naprave, predstavnik robotske kosilnice)**

	LX790 LX792	LX791 LX793
Nominalna napetost	20V $\approx$ Max.*	
Št. vrt. v prostem teku	2800/min	
Območje rezanja	600m <sup>2</sup>	900m <sup>2</sup>
Premer rezanja	16cm	18cm
Višina rezanja	30-60mm	
Položaji višine rezanja	4	
Vrsta akumulatorja	Li-ion	
Model akumulatorja	LA0001	LA0002
Čas polnjenja pribl.	1.3hrs	2hrs
Model polnilca	LA8001 / LA8002	
Napetost polnilca	Vhod: 100-240V~50/60Hz, 38W, Izhod: 20V $\approx$ , 1.5A	
Teža naprave	8.4kg	
Stopnja zaščite	III	

\*Napetost merjena, ko naprava ni bila obremenjena. Začetna napetost akumulatorja dosega največ 20V. Običajna napetost je 18V.

### Pripomočki

	LX790 LX792	LX791 LX793
Vijakov	9	9
Baza za polnjenje	1	1
Klinov za pritrditev baze za polnjenje	7	7
Žice za omejitev	150m	180m
Klinov za žico	210	250
Šest robi ključ	1	1
Merilnik razdalje od meje košnje	2	2
Rezil	9	9
Spojnik	2	2
Akumulator (LA0001/ LA0002)	1	1
Polnilec (LA8001 / LA8002)	1	1

Priporočamo vam, da nadomestne dele kupujete v isti trgovini, kjer ste kupili orodje. Za podrobnosti si oglejte razlage na embalaži kompleta dodatkov. Pri odločanju o ustreznem dodatku, vam lahko pomaga tudi osebje v trgovini.

## 3.2 Hrup in tehnični podatki

Vrednotena raven zvočnega tlaka	$L_{pA} = 44.2\text{dB (A)}$ $K_{pA} = 0.4\text{dB (A)}$
Tehtana vrednost zvočne moči	$L_{WA} = 64.2\text{dB (A)}$ $K_{WA} = 0.4\text{dB (A)}$

**Če raven zvočnega tlaka presega 80dB (A), obvezno uporabljate zaščito za sluh.**



Določene ravni hrupa z naprave se ne morete izogniti. Poskrbite, da boste dela z višjo ravno hrupnosti načrtovali ob ustreznih trenutkih. Načrtujte tudi odmore, hkrati pa poskrbite za najkrajše možne čase delovanja. Upoštevajoč opriporočil az aosebno zaščito, naj prisotni uporabljajo predpisano zaščitno opremo za sluh.

### Namen uporabe

Ta naprava je namenjena domači uporabi. Zasnovan je za pogosto košnjo, zaradi česar bo vaša zelenica bolj zdrava in bo videti lepše kot kdajkoli. Odvisno od velikosti vaše zelenice, Landxcape™ lahko programirate tako, da bo obratoval kadarkoli in kolikor pogosto želite, brez vsakršnih omejitev. Naprava ni namenjena za kidanje, pometanje ali čiščenje snega.

## 4. Nadzorna plošča

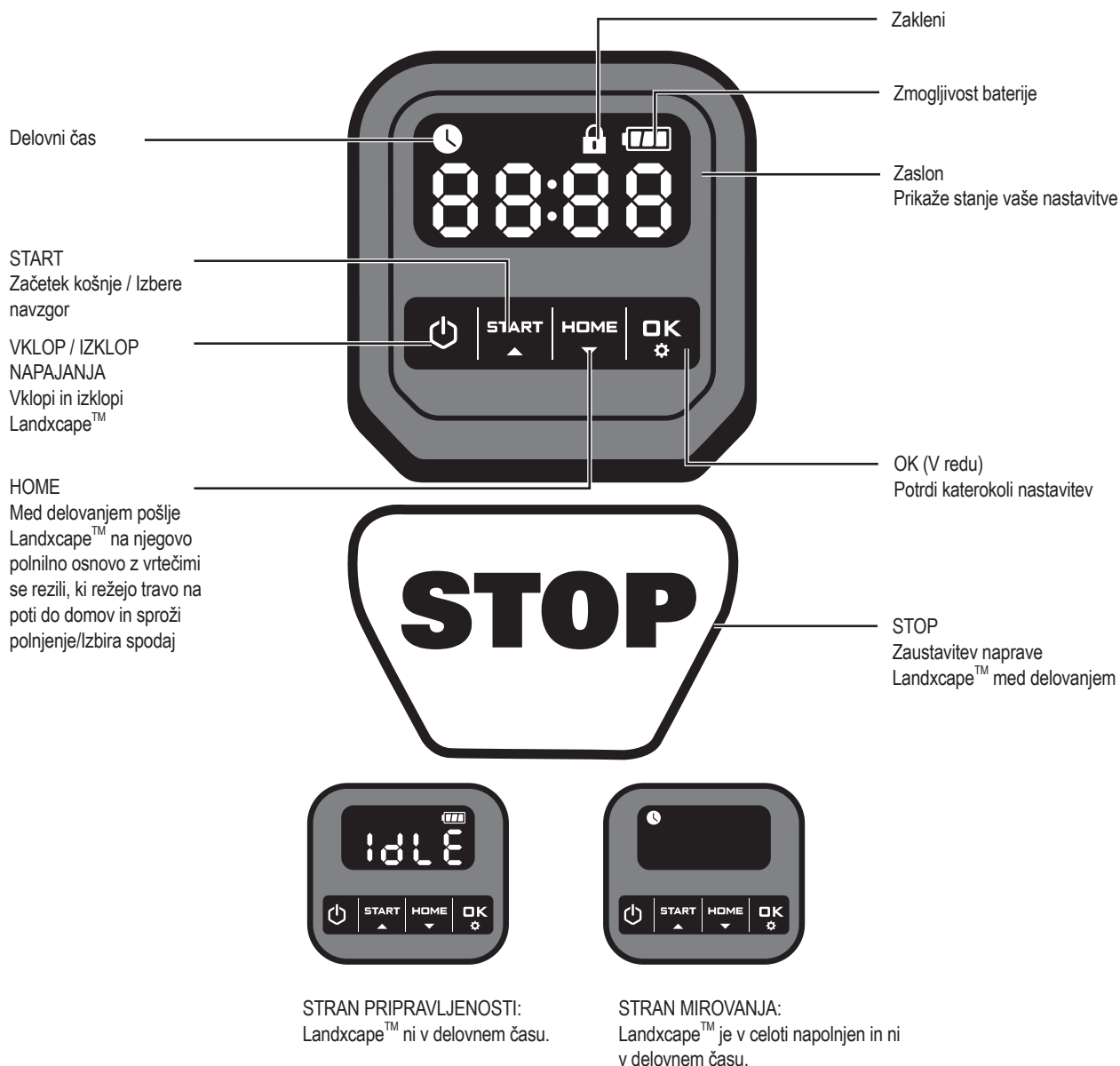

## Zagon

- Po namestitvi žice za omejitev, napravo Landxcape™ lahko začnete uporabljati (pri namestitvi žice za omejitev upoštevajte Vodič za namestitvev).
- Držite **START** toliko časa, da se Landxcape™ zažene. Za prvo uporabo vnesite privzeto PIN kodo 0000 tako, da štirikrat pritisnete **OK**, ko utripa številka 0. (PIN kodo je mogoče spremeniti, glejte "Nastavitve" v Navodilih za namestitvev)  
**OPOMBA:** Landxcape™ se bo izklopil, če v 30 sekundah po vklopu ne bo prejel nobenega vnosa. Če trikrat vnesete napačno PIN kodo, bo Landxcape™ sprožil alarm "di-di" in se nato izklopil.
- Pritisnite **START**, nato pritisnite **OK** in kosilnica bo začela kositi.
- Pritisnite **HOME**, potem **OK**, da pošljete Landxcape™ na polnilno bazo z vrtečimi se rezili, ki režejo travo na poti domov. Landxcape™ bo deloval neprestano, dokler se akumulator ne bo izpraznil, nato se bo vrnil v bazo za polnjenje. Ko bo akumulator napolnjen, naprava Landxcape™ bo samodejno začela kositi, oziroma bo, skladno z vnesenim urnikom delovanja, ostala na bazi za polnjenje.  
**OPOMBA:** Ko se Landxcape™ vklopi, se vse luči na zaslonu prižgejo in nato ugasnejo. Preverite, ali je katera luč poškodovana. Priporočljivo je, da zaslon zakrijete z roko, če zunanja svetloba postane premočna.

## 5. Predstavitev naprave Landxcape™

Zahvaljujemo se vam za nakup naprave Landxcape™ in začetek brezskrbnega samodejnega košenja vaše zelenice. V nadaljevanju vas želimo seznaniti z načinom delovanja vaše nove naprave Landxcape™.

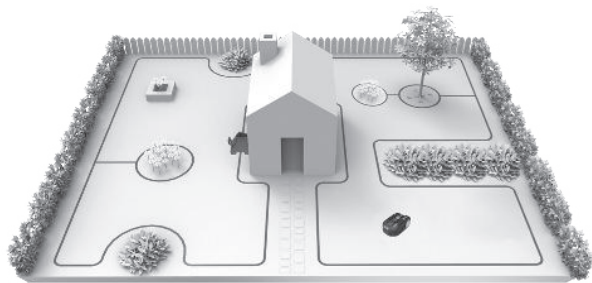

### 5.1 Kako moj Landxcape™ ve, kaj mora kositi?

Landxcape™ smer premikanja izbira naključno. Vedno bo poskrbel, da bo vaša zelenica enakomerno pokošena, brez, da bi za seboj puščal nepokošene dele (Glejte sliko A).

### 5.2 Kako moj Landxcape™ ve, kam mora iti?

Vaš Landxcape™ lahko vse uredi po svoje. Landxcape™ natančno ve, kdaj se mora vrniti v bazo za polnjenje, lahko zazna, kdaj dežuje in se samodejno ustavi, če zazna težavo ali se obrne, če trči ob trdno oviro, ki mu je na poti, recimo človeka, žival oziroma drug predmet. Rezalni kolut se bo takoj, ko boste napravo Landxcape™ dvignili od tal samodejno zaustavil in tako preprečil nesrečo.

#### A. Iskanje baze za polnjenje

Ko se vaš Landxcape™ izprazni in ga je treba napolniti, bo prenehal kositi in se bo ob žici za omejitve vrnil v bazo za polnjenje. Landxcape™ je v naprej programiran za enkrat tedensko košnjo trave znotraj predela, ki ste ga omejili z žico za omejitve. Privzeto bo Landxcape™ kosil vsak ponedeljek blizu mejne žice, potem ko je vklopljen.

#### B. Senzorji za dež

Landxcape™ ima ob strani senzor za dež, ki zazna, če dežuje in sporoči napravi Landxcape™ naj preneha s košnjo, ter se ob žici za omejitve vrne v bazo za polnjenje (Glejte sliko B).

Naprava Landxcape™ bo po preteku nastavljenega časa zakasnitve začela s košnjo. Privzeto nastavljen čas zakasnitve je 180 minut.

Če so senzorji za dež mokri, se Landxcape™ vrne v bazo za polnjenje. Ko so tipala za dež suha, bo Landxcape™ začel odšteti časovni zamik. Če želite izstopiti iz nastavitve zamika v dežju, obrišite senzor in z glavnim stikalom vklopite delovni cikel. Napravo boste lahko uporabljali naprej.

#### C. Zaznavanje žice za omejitve

Landxcape™ vedno sledi žici za omejitve, kar mu omogoča senzor na sprednjem delu, ki zaznava, kdaj se naprava približuje žici za omejitve (Glejte sliko C).

#### D. Zaganjanje in zaustavljanje med košnjo (Glejte sliko D, E1, E2)

Za začetek košenja, pritisnite tipko ON/OFF (VKLOP/IZKLOP) in

vnosite kodo PIN. Pritisnite **START**, nato pritisnite **OK**. Če želite, da se Landxcape™ med košnjo zaustavi, enostavno pritisnite gumb STOP na zgornji strani naprave.

Če Landxcape™ zazna napako, se na zaslonu prikaže sporočilo o okvari. Za informacije glede sporočil o napakah, glejte poglavje Sporočila o napakah. Če Landxcape™ v 20 minutah ne bo prejel nobenega vhodnega podatka.

Povzetek:

- Pritisnite **START**, nato pritisnite **OK**
- Landxcape™ bo začel s košnjo!

## 5.3 Nastavitev

Najprej nastavite višino na željeno višino trave po rezanju in nastavitve programa lahko naredite ročno.

**OPOMBA:** Ko program nastavite ročno, bo Landxcape™ prešel na stran pripravljenosti, če v 30 sekundah ne bo prejel nobenega vnosa.

### (1) Spremenite PIN kodo

Če želite spremeniti PIN kodo, za 5 sekund hkrati pritisnite **START** na **HOME** oba in na gumb. Ikona **🔒** bo utripala in **🔒** bo krožno utripal. Po tem bo prva številka utripala, uporabite **START** ali **HOME** izberite željeno številko in pritisnite **OK** za potrditev. Naslednja številka bo utripala. Uporabite isto metodo za dokončanje drugih števk. Na primer, nova PIN koda naj bo 0326. Po tem bo **🔒 1 0 3 2 6** krožno utripal in prva številka bo znova utripala. Uporabite isto metodo za vnos nove PIN kode, ki ste jo pravkar določili (v tem primeru **0 3 2 6**). Nato bo na zaslonu krožno utripal **🔒 1 0 3 2 6**. Vaša koda PIN je bila uspešno spremenjena.

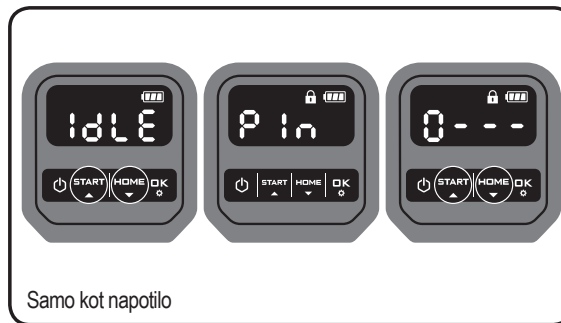

Samo kot napotilo

### (2) Nastavite leto, datum in uro

Nastavitev leta, datuma in časa so obvezne nastavitvene postavke. Če teh postavk ne nastavite, bo to vplivalo na načrtovani čas v naslednji nastavitvi. Te postavke je treba določiti po vrstnem redu leto, datum in čas. Za nastavitve leta držite pritisnjeno **START** 3 sekunde, dokler ikona **🕒** in številka na zaslonu ne utripata, na primer **20 18**. Uporabite **START** ali **HOME** izberite željeno leto. Nato pritisnite **OK**, da potrdite in končate z nastavitvijo leta.

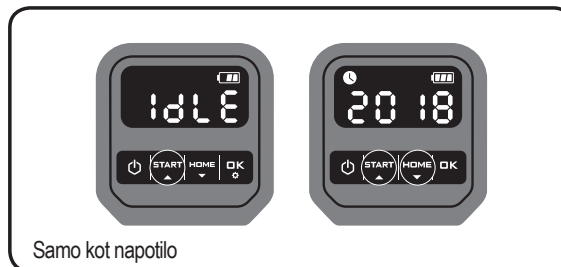

Samo kot napotilo

Medtem bo ikona **🕒** znova utripala in prikazala se bo številka, ki prikazuje datum, na primer **0 9 2 9**, kar pomeni 29. september. Ko utripa **0 9**,

uporabite **START** ali **HOME** izberite številko in pritisnite **OK** za potrditev. Nato bo utripala **9**. Uporabite isto metodo, da izberete številko in pritisnete **OK**, da potrdite in končate z nastavitvijo datuma.



Samo kot napotilo

Medtem bo utripala ikona  in prikazan bo čas, na primer **14:08**. Ko utripa **4**, uporabite **START** ali **HOME** izberite številko in pritisnite **OK** za potrditev. Potem bo utripala **08**, uporabite isto metodo, da izberete številko in pritisnite **OK** za potrditev. Sedaj je časovna nastavev končana in Landxcape™ bo vstopil na stran pripravljenosti.

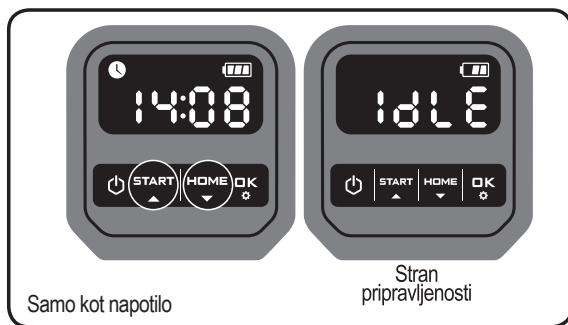

Samo kot napotilo

Stran pripravljenosti

### (3) Nastavite delovno področje

Držite pritisnjeno **OK** 3 sekunde. Ko ikona  utripa, pritisnite **OK**. Na zaslonu bo utripala številka, na primer **8** **50**, ki je območje travnika. Delovni čas bo samodejno nastavljen glede na velikost vašega vrta. Uporabite **START** ali **HOME** nastavite območje vrta (območje se bo povečalo / zmanjšalo za 50m<sup>2</sup> vsakič, ko pritisnete **START** / **HOME**), in pritisnite **OK** za potrditev. Potem bo Landxcape™ prešel na stran pripravljenosti.

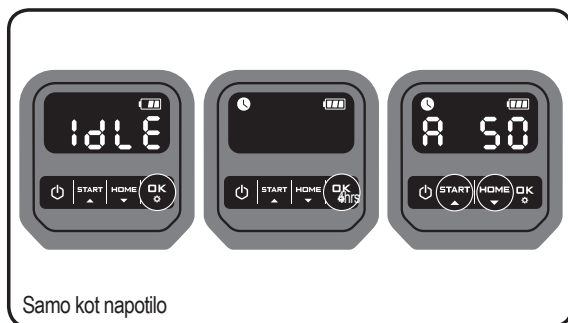

Samo kot napotilo

### (4) Spremenite privzeti čas začetka

Privzeti čas začetka ob 9:00 lahko spremenite kadarkoli, tako da hkrati pritisnete **START** oba **STOP** in gumba istočasno, dokler se ne zaslišite zvok "ding".

Na primer, držite pritisnjena **START** oba **STOP** in gumba ob 14:05 in vaš Landxcape™ bo pričel kositi ob 14:05.

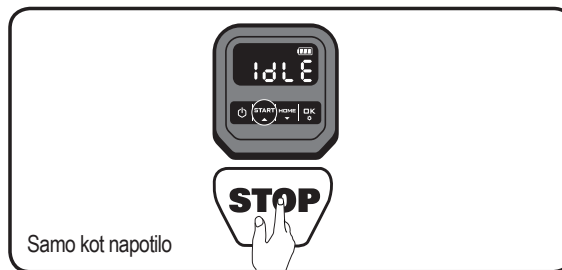

Samo kot napotilo

## 5.4 Kako učinkovito bo moj Landxcape™ pokosil travo?

Časi košnje so za vsako zelenico lahko drugačni, saj nanje vpliva več spodaj omenjenih dejavnikov. Čase košnje lahko nastavljate postopoma, pri čemer Landxcape™ uporabljate pogosteje in tako ugotovite najustreznejšo nastavev.

Vaš Landxcape™ lahko kosi območja različnih velikosti, upoštevajoč, da na velikost območja lahko vplivajo tudi drugi dejavniki:

- Vrsta trave, in hitrost njene rasti
- Ostrina rezil
- Vlažnost
- Temperatura okolice
- Število ovir, ki jih mora robotska kosilnica zaobiti

Drugeče od ostalih kosilnic, Landxcape™ uporablja stranski sistem za polnjenje, ki mu omogoča košnjo večjega predela naenkrat. Dodatno pa luknje na spodjem delu baze za polnjenje omogočajo, da skozi travo lahko neovirano raste, zaradi česar baza za polnjenje je videti bolj elegantna.

Landxcape™ ovo višino rezanja lahko nastavite med 3 cm in 6 cm. Preden prvič začnete z vašim Landxcapom, morate travo porezati do višine največ 9 cm z vašo ročno kosilnico. Nato nastavite rezalno višino vašega Landxcapea za prvo košnjo na največjo nastavev (6 cm). (Glejte sliko F) Vaš Landxcape™ bo bolje rezal v suhem vremenu. Če je trava mokra, se slednja lahko zagodzi med rezalni kolut in motor in lahko onemogoči pogon oziroma povzroči spodsavanje med delovanjem. Vaš Landxcape™ ne mara neviht z bliski. Če je nevihta z grmenjem zaščitite Landxcape™ tako, da ga odklopite iz baze za polnjenje, nato odklopite žico za omejitev in se prepričajte, če se Landxcape™ res ne more polniti. Vaš Landxcape™ z veseljem kosi travo, zato morajo biti njegova rezila v dobrem stanju. Landxcape™ lahko večino stvari opravi sam, občasno pa mu boste morali malce pomagati.

- Nikoli ne dovolite, da bi Landxcape™ peljal preko peska.
- Odstranite ali preprečite dostop do ovir, na katera bi Landxcape™ lahko po pomoti zapeljal in poškodoval rezalne kolute
- Odstranite vse ostanke in tujke, ki so na vaši zelenici.

## 6. Osnovne informacije glede žice za omejitev

### 6.1 Pritrditev žice za omejitev

S pomočjo merilnika oddaljenosti nastavite ustrezno razdaljo od robu zelenice (več kot 26cm). To je priporočena razdalja. Za ustrezno namestitvev uporabite priporočeni merilnik razdalje.

Če tudi vaš sosed uporablja Landxcape™, morate zagotoviti vsaj 1m razdalje med vašo in sosedovo žico za omejitev.

**Žica za omejitve mora potekati natančno po meji košnje. Vaš Landxcape™ se lahko zaradi odvečne žice, ki ne omejuje območja košnje zmede** (Glejte sliko G). Če vam pri omejevanju območja košnje ostane žica, jo odrežite in shranite na varno mesto. Vsekakor je pomembno, da nekaj žice pustite zaradi pravilnega pritrjevanja na bazo za polnjenje.

## 6.2 Zakopavanje žice za omejitve

Če nameravate zakopati žico za omejevanje lahko upoštevate, priporočamo tudi, da najprej pritrdite žico za omejitve s klini, nato pa po potrebi opravite morebitne prilagoditve. Ko do konca namestite žico za omejitve, priporočamo, da Landxcape™-u ukažete, naj obkroži območje, ki ste ga omejili, pritisnite **MEMO** in **OK**. To bo zagotovilo, da bo Landxcape™ natančno odčitaval mejo košnje in zanesljivo deloval v svojem novem okolju. Med opazovanjem naprave Landxcape™, ki se premika proti postaji za polnjenje lahko opravite določene prilagoditve postavitve žice za omejitve ter tako zagotovite čimbolj gladko pot naprave Landxcape™ pri iskanju postaje za polnjenje. To bo zagotovilo, da bo Landxcape™ in se odzival na žico tako dobro, kot se je, ko še ni bila zakopana.

## 6.3 Spajanje žice za omejitve

Če konfiguracija terena zahteva, da morate žico za omejitve podaljšati, uporabite spojnik. Slednji je vodotesen in zagotavlja zanesljivo električno povezavo.

Konca obeh žic vstavite v eno od dveh ali treh lukenj na spojniku. Konca žic bosta ustrezno vstavljena v spojnik le, če boste na nasprotni strani, ki je prosojna, videli

**!** **OPOZORILO:** Če boste žici spojili le tako, da ju boste med seboj prepletli in spoj zaščitili z izolirnim trakom ali uporabili običajni spojnik za električne žice, to ne bo zagotavljalo ustrezne povezave. Vlaga iz tal bi lahko povzročila oksidacijo žice, zato bi slednja po določenemu času lahko počila.

## 7. Posodobitev programske opreme

Programsko opremo lahko posodobite vsakič, ko je na voljo nova različica. Najnovejšo različico programske opreme si lahko prenesete z naše spletne strani [www.landxcape-robotics.com](http://www.landxcape-robotics.com).

Posodobitev preko USB. Navodila za prenašanje in namestitve, si oglejte spodaj:

- (1) Poiščite najnovejšo različico programske opreme na: [www.landxcape-robotics.com](http://www.landxcape-robotics.com). Shranite datoteko na prazen USB pogon (USB ključ), formatiran v **FAT32**. Na pogonu izbrišite vse druge datoteke in preverite format. Če pogon ni formatiran v **FAT32**, ga, prosimo, znova formatirajte.  
**OPOŠTEVAJTE:** posodobitev programske opreme se prenese kot stisnjena datoteka. Pred nadaljevanjem jo boste morali razširiti ali ekstrahirati.
- (2) Postavite Landxcape™ na zavarovano površino. Pritisnite **⏻**, da izklopite vaš Landxcape.
- (3) Vstavite USB disk (ključ) v vhod. (Glejte sliko K1)
- (4) Posodobitev se bo začela samodejno. Počakajte, dokler se na zaslonu ne prikaže "USB" (glejte sliko K2), nato odstranite USB pogon (bliskovni pogon) in tesno zaprite zaščitni pokrov. Ko se na zaslonu prikaže " - - -", je posodobitev končana in Landxcape™ bo prešel na stran za PIN.

Navodilo v okencu je osnovano na privzeti različici programske opreme. Možno je, da nekatere nove funkcije najnovejših različic ne bodo vsebovane v navodilih. Če opazite, da katera od nastavitve ni vsebovana v navodilih, obiščite [www.landxcape-robotics.com](http://www.landxcape-robotics.com) in si prenesite najnovejša navodila.

## 8. Vzdrževanje

Landxcape™ morate občasno pregledati. Landxcape™ deluje s polno močjo in vsake toliko časa ga morate očistiti in zamenjati morebitne obrabljene dele. Če je stikalo za vklop/izklop v okvari, Landxcape™ ne uporabljajte.

Pred vsakim servisiranjem in vzdrževanjem izklopite napravo.

V nadaljevanju vas želimo seznaniti s postopki vzdrževanja in nege vašega Landxcape™.

### 8.1 Skrbite, da bodo rezila vedno ostrá

**!** **OPOZORILO:** Pred čiščenjem, nastavljanjem ali menjavo rezil, obvezno **IZKLOPITE** Landxcape™ in si nadenite zaščitne rokavice.

**!** **OPOZORILO:** Pri nameščanju novih rezil, poskrbite, da boste hkrati zamenjali **VSA** rezila. Pri pritrjevanju rezil, obvezno uporabite nove vijake. To je pomembno zaradi zadrževanja in ravnovesja koluta z rezili. Če ne bosta uporabili novih vijakov, to lahko privede do resnih poškodb.

Landxcape™ ne reže trave na način, kot jo režejo ostale kosilnice.

Njegova rezila so na vseh 2 robovih ostrá kot britev in se vrtijo v obeh smereh in tako zagotavljajo maksimalno kapaciteto rezanja (Glejte sliko L). Rezila vašega Landxcape™ imajo 2 rezalne robove. Rezalni kolot se bo naključno vrtel naprej in nazaj in pri tem uporabljal obe rezili.

To pomaga zmanjšati pogostost menjavanja rezil. Pri vsakodnevni košnji, lahko z enim robom rezila kosite travo približno 2 mesece.

Redno preverjajte, če rezila ne postajajo okrušena ali poškodovana in jih v teh primerih takoj zamenjajte. Ko se obrabijo vsi robovi rezila, slednja zamenjajte z rezervnimi, ki so priložena v paketu Landxcape™. Nadomestna rezila lahko kupite pri vašem najbližjem trgovcu Landxcape™.

#### A. Menjava rezil

Po preteku nekaj časa, običajno enkrat na sezono, boste morali rezila Landxcape™ a zamenjati z novimi. Zato pri menjavi rezil poskrbite, da boste zamenjali vsa rezila hkrati. Lahko jih zamenjate z rezervnimi, ter hkrati uporabite tudi rezerve vijake, ki so bili priloženi vaši napravi Landxcape™.

Pred menjavo rezil Landxcape™ izklopite napravo in si nadenite zaščitne rokavice. Nato sledite tem korakom:

1. Nežno obrnite Landxcape™ okoli
2. Odprite pokrov akumulatorja in slednjega odstranite iz ležišča.
3. S križnim izvijačem odvijte vijake rezil. (Glejte sliko M)
4. Trdno privijte nova rezila
5. Akumulator vstavite v ležišče in zaprite pokrov.

**Pomembno: Ko privijte rezila na kolot, preverite, če se slednji prosto vrti.**

### 8.2 Skrbite, da bo naprava vedno čistá

**!** **OPOZORILO:** Pred čiščenjem **IZKLOPITE** Landxcape™. Pred čiščenjem rezalnega koluta si nadenite zaščitne rokavice in nikoli ne uporabljajte tekoče vode.

#### A. Čiščenje ohišja

Vaš Landxcape™ bo deloval boljše in dlje, če ga boste redno čistili. Ker je vaš Landxcape™ električna naprava, morate paziti pri njegove čiščenju, **zato za čiščenje NIKOLI ne uporabljajte cevi za zalivanje vrta**, niti na noben drug način ne polivajte vode po vaši napravi Landxcape™, priporočamo, da za čiščenje uporabljate razpršilko, ki



ste jo napolnili z vodo. Pri čiščenju ohišja uporabite mehko ščetko ali čisto krpo, ne priporočamo pa, da uporabljate raztopine ali sredstva za poliranje (Glejte sliko N). Pri čiščenju tudi poskrbite, da boste odstranili vso nakopičeno travo in nečistoče.

### B. Čiščenje spodnjega dela

Ponovno poudarjamo, da morate pred dotikanjem rezalnega koluta obvezno IZKLOPITI Landxcape™ preko guba ON/Off (VKLOP/IZKLOP) in si **nadeti zaščitne rokavice**.

Najprej obrnite napravo Landxcape™ okoli, da boste lahko dostopali do spodnjega dela. Videli boste rezalni kolut, ohišje, sprednje kolo ter pogonsko kolo. Z mehko ščetko ali vlažno krpo temeljito očistite celotno napravo.



**OPOZORILO:** NIKOLI ne čistite spodnjega dela Landxcape™-a s tekočo vodo. Pri tem bi lahko poškodovali dele naprave. (Glejte sliko O1, O2)

Zavrtite rezalni kolut in preverite, če se prosto vrti. Preverite, če se rezila prosto vrtijo preko pritrdilnih vijakov. Odstranite morebitne ovire.

**POMEMBNO: Odstranite morebitne nečistoče, ki bi lahko povzročile okvaro rezalnega koluta. Tudi najmanjša razpoka že lahko povzroči, da vaš Landxcape™ ne bo več učinkovito kosil.**

### C. Čiščenje kontaktnih priklonov in trakov napajalnika

S krpo očistite kontaktni priklon na bazi za polnjenje in trak napajalnika na Landxcape™. Občasno odstranite nakopičeno travo in nečistoče, ki so se nabrale na kontaktnih priklonih in trakovih napajalnika in tako zagotovite, da se bo Landxcape™ uspešno polnil.

## 8.3 Življenjska doba akumulatorja

Srce vaše naprave Landxcape™ je 20 V li-ion akumulator. Za pravilno shranjevanje baterije se prepričajte, da je popolnoma napolnjena in shranjena v hladnem, suhem prostoru.

**OPOMBA:** Priporočena temperatura uporabe naprave Landxcape™ je med 0-55°C.

Življenjska doba Landxcape™-ovega akumulatorja je odvisna od več dejavnikov, med drugim:

- Čas trajanja sezone košenja trave v vašem kraju.
- Dnevni številom ur košnje
- Vzdrževanje akumulatorja med shranjevanjem

**Landxcape™ lahko polnite tudi ročno, brez priključene žice za omejitvev.**

- 1. Bazo za polnjenje priključite v stabilno omrežje. Vključila se bo zelena lučka baze za polnjenje.**
- 2. Ročno priključite Landxcape™ v bazo za polnjenje, medtem naj bo Landxcape™ odklopljen. (Glejte sliko P)**
- 3. Zelena utripajoča lučka na bazi za polnjenje, Landxcape™ se bo pričel polniti.**

## 8.4 Shranjevanje preko zime

Vaš Landxcape™ bo deloval dlje in boljše, če ga boste preko zime ustrezno shranjevali. Čeprav je vaš Landxcape™ čvrst in trpežen, vam priporočamo, da ga preko zime shranite v vrtno lopo ali v garažo.

Preden pripravite Landxcape™ za zimsko mirovanje, priporočamo, da:

- Temeljito očistite Landxcape™
- Popolnoma napolnite baterijo in jo odstranite iz Landxcape™
- Izklopite električno napajanje

Če želite doseči čim večjo življenjsko dobo baterije, napolnite baterijo in jo odstranite iz Landxcape™ pred shranjevanjem v zimskem času.



**OPOZORILO: Zaščitite spodnji del Landxcape™-a z vodo. NIKOLI ne shranjujte Landxcape™-a obrnjenega pokonci in zunaj, kjer bi vanj lahko pritekala voda.**

Žico za omejitvev lahko pustite v zemlji, njena konca pa morate zaščititi s pločevinko in namastiti. Če bazo za polnjenje pustite zunaj preko zime, naj ostaneta konca žice za omejitvev priklopljena.

**OPOMBA:** Po zimskem shranjevanju napravo Landxcape™ preverite, če so trakova napajalnika in kontaktna priključna čista, vsekakor pa vam priporočamo, da stične površine očistite s finim brusnim papirjem.

## 8.5 Menjava akumulatorja.



**OPOZORILO: Pred nastavitvami, menjavo ali popravili ugasnite napravo.**

**Pred menjavo rezil, obvezno IZKLOPITE Landxcape™ in si nadenite zaščitne rokavice.**

Če morate zamenjati akumulator, sledite naslednjim korakom:

























1. Pazljivo obrnite Landxcape™ okoli.
2. Odvijte vijake na akumulatorju. Odstranite pokrov akumulatorja. (Glejte sliko Q1)
3. Vzemite akumulator iz ležišča. Pritisnite zaponko in razprite konektorja. (Glejte sliko Q2)  
**OPOMBA:** Akumulatorja ne dvigujte za kable. Primate spojko kabla in sprostite pritrdilo.
4. Namestite nov akumulator, spojite kabla in pritrdite pritrdilo. (Glejte sliko Q3, Q4)
5. Namestite akumulator kot je predpisano. (Glejte sliko Q5) Pokrov namestite nazaj v prvotni položaj in čvrsto privijte vijake.



## 9. Funkcijska sporočila

Zaslon	Sporočilo	Ukrep
- F 1 -	Aktiviran je zamik zaradi dežja.	Ni potrebno ukrepati.

## 10. Sporočila o napakah

Simptom	Vzrok	Opraviilo
- E 1 -	Izven delovnega območja	<ol style="list-style-type: none"> <li>Če je Landxcape™ dejansko zunaj območja: ga ugasnite in odnesite v območje košnje. Pritisnite gumb za vklop. Pritisnite , nato pritisnite .</li> <li>Če je Landxcape™ v območju košnje, preverite če je LED lučka na postaji za polnjenje zelena. Če ni, preverite če je postaja za polnjenje pravilno priključena na polnilnik, in polnilnik priključen na primerno napajanje. Če je temu tako, to pomeni da so konci žice za omejitev nepravilno vpeti, in jih morate obrniti.</li> <li>Vklopila se bo rdeča lučka baze za polnjenje, preverite ali je mejna žica dobro pritrjena na sponke na polnilni bazi. Če se težave nadaljujejo, preverite, ali je bila mejna žica prerezana.</li> </ol>
- E 2 -	Motor za pogon koles je blokiran	<ol style="list-style-type: none"> <li>Izklopite napravo: odnesite Landxcape™ v območje brez ovir;</li> <li>Vklopite napravo. Pritisnite , nato pritisnite .</li> <li>Če se sporočilo za napako še vedno pojavlja; izklopite Landxcape™ in ga obrnite okoli, ter preverite, če kaj ovira kolesa pri vrtenju.</li> <li>Odstranite morebitne ovire, obrnite Landxcape™ nazaj v položaj za delovanje in ga vklopite. Pritisnite , nato pritisnite .</li> </ol>
- E 3 -	Blokiran rezalni kolut	<ol style="list-style-type: none"> <li>Izklopite napravo;</li> <li>Obrnite Landxcape™ na hrbtno stran in preverite ali kaj ovira rezila pri vrtenju.</li> <li>Odstranite morebitne ovire.</li> <li>Obrnite Landxcape™ in ga vklopite, ter odnesite na območje z nizko travo oziroma nastavite višino košnje;</li> <li>Vklopite napravo. Pritisnite , nato pritisnite .</li> </ol>
- E 4 -	Landxcape™ zagozden.	<ol style="list-style-type: none"> <li>Izklopite napravo;</li> <li>Odnosite Landxcape™ v območje brez ovir;</li> <li>Vklopite napravo. Pritisnite , nato pritisnite .</li> <li>Če se sporočilo za napako še vedno pojavlja; izklopite napravo; obrnite Landxcape™ na glavo. Preverite, ali kar koli onemogoča vrtenje koles.</li> <li>Odstranite morebitne ovire, obrnite Landxcape™ nazaj v položaj za delovanje in ga vklopite. Pritisnite , nato pritisnite .</li> </ol>
- E 5 -	Landxcape™ dvignjen gor	<ol style="list-style-type: none"> <li>Ugasnite napravo.</li> <li>Landxcape™ odnesite v območje brez ovir in ga vklopite. Pritisnite , nato pritisnite .</li> <li>Če se sporočilo o napaki še vedno prikazuje: izklopite Landxcape, obrnite Landxcape™ na glavo in preverite, ali kaj preprečuje vrtenje sprednjih koles.</li> <li>Odstranite katerekoli možne ovire, obrnite Landxcape™ nazaj v položaj za delovanje in ga vklopite. Pritisnite , nato pritisnite .</li> </ol>
- E 6 -	Landxcape™ je v pokončnem položaju.	Postavite Landxcape™ pokonci. Pritisnite  , nato pritisnite  .
- E 7 -	Napaka baterije	<ol style="list-style-type: none"> <li>Preverite temperaturo baterije. Če je temperatura previsoka, počakajte, da se ohladi. Pritisnite , potem .</li> <li>Nadomestite z novo baterijo. Znova zaženite Landxcape. Pritisnite , potem .</li> <li>Če se napaka večkrat ponovi, poskusite spremeniti urnik dela.</li> </ol>
- E 8 -	Predolgo traja, da se Landcape vrne v polnilno bazo.	Ročno zapeljite Landxcape™ v polnilno bazo za polnitev. Ko je Landxcape™ popolnoma napolnjen, Pritisnite  , potem  .



Napaka ni znana.

Znova zaženite Landxcape. Pritisnite **START** potem **OK**. Če se sporočilo o napaki še vedno prikazuje, se za pomoč obrnite na servisnega zastopnika.**OPOMBE**

- Preden vklopite napravo, vedno preverite, da je Landxcape™ v območju košnje. Če ne, bo prikazano sporočilo »- E I -«. To sporočilo se bo pojavilo tudi, če Landxcape™ postavite preko žice za omejitvev.
- Če v kakršnemkoli primeru—npr. zabava, otroci se igrajo,...—želite parkirati Landxcape™ v bazo za polnjenje: pritisnite **HOME** in **OK**. Landxcape™ se bo vrnil v bazo in ostal tam. Pritisnite **DOWN**, da izklopite Landxcape.
- Če se težave ponavljajo na istem območju vašega vrta, imate mogoče problem v omejevalnih žicah zato se obrnite na prejšnje namestitvene korake in navodila in preglejte vaše nastavitve z njihovo pomočjo.
- Če je vaš vrt razdeljen v dve območji s prehodom (ožjij kot 1 meter) in eden nima dostopa do polnilne baze: ko se Landxcape™ izprazni, ga ročno odnesite v polnilno bazo, ter polnjenje akumulatorja se bo začelo.
- Če Landxcape™ začne naenkrat neobičajno delovati, ga ponovno zaženite. Če težava ni odpravljena, poskusite odstraniti in ponovno namestiti akumulator. Če se težava s tem ne reši, se posvetujte s servisno službo Landxcape™.
- Naprave nikoli ne perite z visokotlačnim čistilnikom. To bi lahko poškodovalo akumulator ali napravo.

**11. Odpravljanje napak**

Če vaš Landxcape™ ne deluje pravilno, sledite navodilom za odpravljanje težav. Če se napake še vedno ponavljajo, se posvetujte s trgovcem, pri katerem ste napravo kupili.

Simptom	Vzrok	Opraviilo
LED lučka na postaji za polnjenje se ne vklopi.	Postaja za polnjenje nima dovoda električne energije.	Preverite, če je napajalni kabel pravilno priključen na polnilnik in polnilnik priključen v ustrezen vir napajanja.
Vklopila se bo rdeča lučka baze za polnjenje.	Žica za omejitvev ni priključena.	Preverite, če je žica za omejitvev pravilno povezana v postajo za polnjenje. Preverite, če so v žici za omejitvev kakšne prekinitev, še posebej na koncih žice.
Landxcape™ se vklopi, vendar se rezila ne vrtijo	Landxcape™ išče bazo za polnjenje (razen če pritisnete <b>HOME</b> in <b>OK</b> gumb, da ga pošljete na polnilno bazo).	To je običajno, Landxcape™ se mora napolniti, med samodejnim vračanjem in iskanjem baze za polnjenje pa se rezalni kolot ne vrti.
Landxcape™ vibrira	Rezila so morda poškodovana. Preverite stanje rezil.	Preverite rezila in jih v primeru poškodb zamenjajte z novimi. Očistite nakopičeno blato in tuje z rezil in rezalnega koluta.
Trava je pokošena neenakomerno	Landxcape™ ne obratuje dovolj časa na dan.	Podaljšajte dnevni čas delovanja
	Območje košnje je preveliko.	Poskusite zmanjšati območje košnje ali dodajte več časa za košnjo
	Rezila so topa.	Zamenjajte rezila in vijake ter naravnajte rezalni kolot.
	Višina rezanja je nastavljena prenizko glede na dolžino trave.	Povišajte višino rezanja in jo nato postopoma znižujte
	Okoli rezil se je navila trava ali tujek.	Preverite rezalni kolot in odstranite travo ali tujek.
	Okoli rezalnega koluta ali okrova motorja se je nakopičila trava	Preverite, če se rezalni kolot prosto vrti. Morda boste morali odstraniti rezalni kolot in odstraniti nečistoče.
Vaš Landxcape™ je znotraj svojega območja in žica za omejitvev je povezana z napajanjem. Toda na zaslonu je prikazano besedilo »- E I -«.	Žica za omejitvev ni pravilno vpeta.	Obrnite konce žice za omejitvev.
	Mejna žica je pretrgana.	Popravite poškodovano mejno žico s spojniki.
Čas polnjenja presega [nazivni čas polnjenja.]	Ostanki trave, ki so se nakopičili med kontaktna priklopa in trakova napajalnika preprečujejo povezavo.	S krpo očistite kontaktna priklopa na bazi za polnjenje in trakova napajalnika na napravi Landxcape™.
	Zaradi previsoke temperature se je aktiviral program za varovanje polnjenja.	Bazo za polnjenje namestite v senco in počakajte, da se ustrezno ohladi.

Kosilnica se ne polni.	Postaja za polnjenje nima dovoda električne energije.	Preverite, če je napajalni kabel pravilno priključen na polnilnik in polnilnik priključen na primerno napajanje.
	Med ročnim polnjenjem ne obratuje.	Glejte ročno polnjenje v razdelku 8.3.
Landxcape™ začenja imeti vse krajše čase delovanja med posameznimi polnjenji.	Nekaj se je zgodilo med rezila.	Odstranite rezalni kolot in ga očistite Trava je previsoka in pretrda.
	Landxcape™ deluje preobremenjeno.	Preverite rezalni kolot in rezila ter odstranite travo ali tujek.
	Akumulator je morda izpraznjen ali iztrošen.	Namestite nov akumulator.
Landxcape™ ne obratuje toliko časa, kot je nastavljen.	Ura ni pravilno nastavljena.	Uro nastavite na pravi čas, glejte razdelek 5.3.
	Nastavljeni časi košenja za Landxcape™ niso ustrezni.	Spremenite nastavitve časa vklopa in izklopa kosilnice.
	Kosilnica Landxcape™ je bila ročno nameščena v polnilno postajo.	Pritisnite <b>START</b> in nato <b>OK</b> .
	Baterija se ne polni, ker se temperatura v vročem vremenu poveča nad 55°C.	Počakajte, da se baterija ohladi.
Landxcape™ se ne more pravilno vstaviti v bazo za polnjenje	Okoljski vplivi.	Ponovno zaženite Landxcape™.
	Ostanki trave, ki so se nakopičili med kontaktna priklopa in trakova napajalnika preprečujejo povezavo.	S krpo očistite kontaktna priklopa na bazi za polnjenje in trakova napajalnika na napravi Landxcape™.
Zelena lučka na bazi za polnjenje se VKLOPI preden se konča polnjenje.	Baza za polnjenje se pregreva.	Bazo za polnjenje namestite v senco in počakajte, da se ustrezno ohladi.
Landxcape™ je izven območja žice za omejitev. Landxcape™ ne kosi površine v območju žice za omejitev. Landxcape™ se blizu žice za omejitev obrne ali vrti.	Žica za omejitev drugega Landxcape™ ali robotske kosilnice druge blagovne znamke je nameščena preblizu.	Zagotovite, da bo žica za omejitev vašega Landxcape™ vsak 1 m oddaljena od sosedove žice za omejitev.
	Žica za omejitev je nameščena tako, da so koti preostri.	Preverite, če so koti v katerih je nameščena žica za omejitev zadosti topi.
	V mokrih razmerah lahko električni signal, na mestu, kjer je bil a žica spojena ali pretrgana, odteka.	Preverite spoje žice za omejitev. Izolirajte, da se zagotovite popolno vodotesno povezavo.
	Zaradi poškodovane izolacije, prihaja do odtokanja električnega signala.	Poškodovano žico za omejitev lahko spojite s kabelskimi spojkami.
	Območje rezanja je večje kot je dovoljeno za Landxcape™.	Zmanjšajte območje košnje ali uporabite Landxcape™, ki omogoča večje območje košnje.
Kolesa Landxcape™ drsijo ali uničujejo zelenico.	Tujke, kot so vejice, so lahko zagozdene pod Landxcape™.	Odstranite tujke iz spodnjega dela Landxcape™.
	Trava je preveč mokra.	Počakajte, da se trava posuši.
Landxcape™ lahko zaradi prevelike hitrosti, ki jo pridobi med vožnjo navzdol, lahko zapelje izven označenega območja	Žica za omejitev je nameščena na klančini z naklonom, ki je večji od 17% (10°).	Žico za omejitev napeljite proč od klančin, ki imajo naklon večji od 17% (10°). Podrobnosti si oglejte v navodilih za namestitve.
	Pojavi se napaka pri posodobitvi programske opreme.	Poskusite znova v skladu z razdelkom "Posodobitev programske opreme".

## Varovanje okolja



Odpadnih električnih naprav ne smete zavreči skupaj z ostalimi gospodinjstskimi odpadki. Dostavite jih na mesto za ločeno zbiranje odpadkov. Glede podrobnosti, se posvetujte z lokalno službo za ravnanje z odpadki.

# Izjava o skladnosti

Mi,  
Positec Germany GmbH  
Grüner Weg 10, 50825 Cologne, Germany

Izjavljamo, da je izdelek,

Opis **Robotska kosilnica**

Vrsta **LX790 LX791 LX792 LX793 (790-799 - oznaka naprave, predstavnik robotske kosilnice) (Leto, številka artikla in mesec izdane serijske številke so navedeni na zadnji strani. Celotna serijska številka je pregledno navedena na embalaži kosilnice) s polnilnikom akumulatorjev LA8001 / LA8002 ter postajo za polnjenje LA3000**

Funkcija **Rezanje trave**

Skladen z naslednjimi direktivami,

**2006/42/EC, 2014/30/EU, 2014/35/EU, 2011/65/EU, 2000/14/EC spremenjena z 2005/88/EC,**

2000/14/EC spremenjena z 2005/88/EC

- Postopek za ugotavljanje skladnosti, glede na

- Izmerjena raven zvočne moči

- Deklarirana raven zvočne moči **65 dB (A)**

**Dodatek V**  
**64.2 dB (A)**

Pristojni priglasitveni organ

**Ime: Intertek Testing & Certification Ltd. (pristojni priglasitveni organ 0359)**

**Naslov: Cleeve Road, Leatherhead, Surrey, KT22 7SB United Kingdom**

**Št. certifikata: 181000479SHA-V1**

Oseba, ki je pooblaščenca za skladnost tehnične dokumentacije,

**EN 60335-1:2012+A11+A13:2017, EN 50636-2-107:2015+A1:2018, EN 60335-2-29:2004+A2:2010,**

**EN 62233:2008, EN ISO 3744:2005, EN 55014-1:2017, EN 55014-2:2015, EN 61000-3-2:2014,**

**EN 61000-3-3:2013, EN 61558-1:2005+A1:2009, EN 61558-2-16:2009+A1:2013, EN 303 447 V1.1.1**

Oseba, ki je pooblaščenca za skladnost tehnične dokumentacije,

**Ime Marcel Filz**

**Naslov Positec Germany GmbH, Grüner Weg 10, 50825 Cologne, Germany**



2018/10/26

Allen Ding

Namestnik glavnega inženirja, testiranje in certifikacija

Positec Technology (China) Co., Ltd.

18, Dongwang Road, Suzhou Industrial

Park, Jiangsu 215123, P. R. China









Copyright © 2018, Positec. All Rights Reserved.  
AR01410800